



РУКОВОДСТВО ПО ЭКСПЛУАТАЦИИ JETTA VS5



АВТОЛЮКС

Описание символа



Этот символ указывает на то, что имеется ссылка на раздел, содержащий важные инструкции и меры предосторожности, которые необходимо соблюдать. ⚠



Этот символ указывает на то, что эта глава не завершена и продолжается на следующей странице.



Этот символ указывает на то, что глава закончилась.



Этот символ указывает на то, что автомобиль находится в аварийной ситуации, когда его необходимо остановить как можно скорее.



Этот символ представляет собой зарегистрированную торговую марку. Однако отсутствие этого символа не означает, что Компания отказывается от каких-либо прав на соответствующие положения.



Эти символы указывают на ссылку на предупреждающие инструкции в этом разделе или на указанной странице.



Предупреждает вас о рисках, которые могут привести к несчастным случаям и травмам, и объясняет, как их избежать.



Этот символ указывает на то, что делается ссылка на информацию, указанную в этом разделе или на указанной странице, которая описывает вероятность повреждения автомобиля.



Опасность

Текстовые описания, начинающиеся с этого символа, тесно связаны с безопасностью вождения. Несоблюдение предупредительных указаний может привести к несчастному случаю, серьезной травме или даже смерти.



Предупреждение

Текстовые описания, начинающиеся с этого символа, тесно связаны с безопасностью вождения. Несоблюдение предупредительных указаний может привести к несчастному случаю, который может привести к серьезным травмам или даже смерти.



Внимание

Текстовые описания, начинающиеся с этого символа, тесно связаны с безопасностью вождения. Несоблюдение предупредительных указаний может привести к несчастному случаю, травме или даже серьезным повреждениям.



Подсказка

Любой текст, начинающийся с этого символа, указывает на причину возможного повреждения автомобиля.



Все текстовые описания, начинающиеся с этого символа, тесно связаны с защитой окружающей среды.



Все текстовые описания, начинающиеся с этого символа, являются дополнительными к главе.

Искренне благодарим Вас за доверие к Компании и нашей продукции!

Благодаря передовым технологиям, утонченному мастерству и отличным характеристикам этот автомобиль предлагает превосходную мощность, экономичность, комфорт и безопасность. Он также оснащен множеством удобных и развлекательных функций для вашего использования.

Перед первым использованием автомобиля внимательно прочитайте данное руководство, как можно скорее ознакомьтесь с его структурой и различными функциями, методами использования и соответствующими правилами компании, правильно используйте и обслуживайте автомобиль, а также в полной мере используйте отличные характеристики автомобиля, чтобы обеспечить безопасное вождение и сохранить автомобиль.

Все модели этого автомобиля прошли национальную обязательную сертификацию продукции (сертификация CCC). Целью данного руководства является предоставление пользователям инструкции по использованию и техническому обслуживанию автомобиля. Пожалуйста, ознакомьтесь с договором купли-продажи для конкретных конфигураций приобретенного автомобиля. Если у вас есть какие-либо вопросы по данному автомобилю и к данному комплекту сопроводительных документов, обращайтесь к франчайзинговому дилеру Компании. Соответствующий персонал дилера будет рад помочь вам решить сопутствующие вопросы.

Поскольку FAW-Volkswagen Automobile Co., Ltd. будет постоянно модифицировать и улучшать автомобили, оборудование и характеристики последующих моделей могут быть изменены без предварительного уведомления. Пожалуйста, не сравнивайте содержание других версий руководства с оборудованием и характеристиками приобретенного вами автомобиля и не выдвигайте дополнительные требования к оборудованию, исходя из различий между ними. Если вы не уверены в транспортном средстве и руководстве, обратитесь к авторизованному дилеру Компании. Всегда держите данное руководство по эксплуатации с автомобилем.

FAW-Volkswagen Automobile Co., Ltd.



Содержание

Инструкции по прочтению руковод- ства по эксплуатации	4
Руководство по эксплуатации	
Обзор автомобиля	
- Вид спереди	5
- Вид сбоку	6
- Вид сзади	7
- Обзор двери со стороны водителя	8
- Обзор места водителя	9
- Обзор центральной консоли	11
- Обзор со стороны сиденья переднего пассажира	12
- Символы на верхней консоли	12
Информация для водителя	
- Сигнальная лампы/индикаторы на приборной панели	13
- Приборная панель	14
- Управление приборной панелью	21
Меры предосторожности	
- Общие советы	22
- Правильная и безопасная посадка	23
- Ремни безопасности	24
- Система подушек безопасности	30
- Безопасность для детей	34
- Инструкции по эксплуатации в случае чрезвычайной ситуации	40
Открытие и закрытие	
- Комплект ключей	42
- Система бесключевого доступа	43
- Двери и центральный замок	44
- Багажник	47
- Электропривод окон и дверей	49
- Сдвижной/откидной люк в крыше	51
Руль	
- Регулировка положения руля	52
Сиденья и подголовники	
- Передние сиденья	53
- Задние сиденья	55
- Подголовники	56
- Функции сидений	58
Освещение	
- Указатели поворота	59
- Ходовые огни	59
- Фары дальнего света	61
- Парковочные огни	61
- Передние фары	62
- Внутреннее освещение	63

Средства обзора	
- Стеклоочистители	63
- Зеркала заднего вида	65
- Средства защиты от солнца	66
Система кондиционирования воздуха	
- Системы отопления, вентиляции и охлаждения	67
Вождение	
- Советы по вождению	71
- Запуск и остановка двигателя	76
- Автоматическая система запуска-остановки двигателя	80
- Решение проблем	81
- МКПП: переключение передачи	81
- АКПП	82
- Система рулевого управления	85
Системы помощи водителю	
- Система круиз-контроля (GRA)	87
- Ограничитель скорости	88
- Адаптивная круизная система (ACC)	89
- Фронтальная система помощи	93
Помощь при парковке и выезде	
- Парковка	96
- Стояночный тормоз	96
- Инструкция по безопасной эксплуа- тации системы помощи при парковке	97
- Системы предупреждения при парковке	98
- Система обзора заднего вида	99
- Система экстренного торможения	101
Полезное пространство	
- Пространство для хранения	103
- Подстаканники	105
- Пепельница	105
- Розетка питания и USB-порт питания	106
Передача данных	
- Сетевая безопасность	107
- Кабельные и беспроводные интерфейсы	108
- App-Connect	108
Перевозка вещей и грузов	
- Инструкция по погрузке	109
- Дверь багажника	109
- Багажник	110
- Оборудование в багажнике	110
- Багажник на крыше	110
Система очистки топлива и выхлопных газов	

- Советы при использовании топлива	111
- Тип топлива и заправка	111
- Система очистки выхлопных газов	113
Самостоятельное обслуживание	
- Сопутствующие инструменты	114
- Щетки стеклоочистителей	115
- Замена лампочек	116
- Замена предохранителей	118
- Запуск двигателя с помощью кабеля	120
- Запуск двигателя буксировкой и буксировка	122
Проверка и замена	
- Моторный отсек	125
- Автомобильные жидкости и расходники	128
- Долив стеклоомывающей жидкости	129
- Моторное масло	129
- Охлаждающая жидкость	132
- Тормозная жидкость	134
- Автомобильный аккумулятор 12В	135
Колеса и шины	
- Система контроля давления в шинах	139
- Инструкции по колесам и шинам	140
- Колпаки на колесах	150
- Замена колес	150
Техническое обслуживание и чистка автомобиля	
- Техническое обслуживание и чистка автомобиля	155
- Аксессуары, модификации, ремонт, замена деталей	159
Информация для владельца	
- Информация, хранящаяся в блоке управления	162
- Этикетки и таблички	162
- Коммуникационная зона на лобовом стекле	163
- Жидкость в кондиционере	163
- Радиоприемник и антенна	163
- Защита компонентов электросистемы	163
- Декларация соответствия	164
- Утилизация использованных аккумуляторов и электронного оборудования	164
- Переработка и утилизация старых автомобилей	164

Технические данные	
- Описание технических данных	165
- Паспортная табличка и буквенное обозначение двигателя	165
- Идентификационный код автомобиля	165
- Параметры двигателя	166
- Размеры автомобиля	166
- Полные параметры производительности автомобиля	166
- Номинальная масса автомобиля и нагрузка на ось	167
- Положение передних и задних сидений и наклон спинки	168
- Параметры развала-схождения	168
- Данные о тормозной системе	169
- Данные о колесах и шинах	169
- Заправка топливного бака	169
- Уровень расхода топлива и уровень выбросов CO2	169
Аббревиатуры	171

Инструкции по прочтению руководства по эксплуатации

- Данное руководство по эксплуатации относится ко всем моделям и версиям Jetta VS7.
- Список аббревиатур прилагается в конце данного руководства по эксплуатации для пояснения их значения.
- Если не указано иное, направления ориентации автомобиля (спереди, сзади, влево и вправо) в данном руководстве зависят от направления движения.
- Иллюстрации в данном руководстве представляют собой схематические изображения, которые помогут вам понять автомобиль. Они предназначены только для общего ознакомления и могут незначительно отличаться от автомобиля, который вы приобрели.
- Данное руководство по эксплуатации применимо только к автомобилям с левосторонним рулевым колесом, а механизм управления автомобилями с правосторонним рулевым колесом может отличаться от показанного на иллюстрациях или в текстовом описании данного руководства по эксплуатации.
- Пожалуйста, обратитесь к Дополнительному руководству по эксплуатации в сопроводительной папке для получения информации о любых технических улучшениях, внесенных Компанией в автомобиль после публикации этого руководства.

В данном руководстве описываются все модели автомобиля и все оборудование, которое может быть установлено, без указания того, является ли оно дополнительным оборудованием или стандартным оборудованием. В результате приобретаемый вами автомобиль может не иметь некоторого оборудования, описанного в данном руководстве, или может быть доступен только для автомобилей, продаваемых на определенных рынках. Пожалуйста, ознакомьтесь с договором купли-продажи о конфигурации оборудования приобретенного вами автомобиля. За подробностями обращайтесь к франчайзинговому дилеру Компании.

Все технические данные, перечисленные в этом руководстве, действительны на момент публикации этого руководства. Поскольку мы постоянно модифицируем и совершенствуем

автомобили, технические данные вашего автомобиля могут отличаться от указанных в данном руководстве. Пожалуйста, не предъявляйте нам юридических претензий в связи с различиями в технических данных, иллюстрациях и инструкциях.

Обязательно берите с собой полный комплект сопроводительных документов и держите их под рукой. Если вы перепродаете или одалживаете транспортное средство другому лицу, обязательно передайте новому владельцу полный комплект сопроводительных документов.

В прилагаемый комплект документов должны быть включены следующие стандартные руководства:

- Руководство по эксплуатации
- Сервисная книга
- Первый сертификат бесплатного обслуживания
- Сертификат предпродажной проверки

Дополнительные руководства (дополнительное оборудование), которые могут быть включены в прилагаемый комплект документов:

- Дополнительные примечания
- Инструкции по использованию информационно-развлекательной системы
- Три сертификата о гарантиях
- Другие дополнительные примечания

Обзор автомобиля

Вид спереди



Рисунок 1. Общий вид спереди

Примечания к рисунку 1:

① Лобовое стекло:	
- Идентификационный номер автомобиля.....	165
- Стеклоочистители.....	63, 115
- Датчик дождя на внутреннем зеркале заднего вида.....	64, 156
- Датчик освещенности.....	60, 156
② Ручка открывания крышки моторного отсека.....	125
③ Передние фары.....	59
④ Радарные датчики для систем помощи водителю.....	156
⑤ Дневные ходовые огни.....	59, 116
⑥ Накладка: отверстие для крепления переднего буксировочного кольца.....	122
⑦ Датчики системы помощи водителю.....	156, 87

182.5C1TRO.74

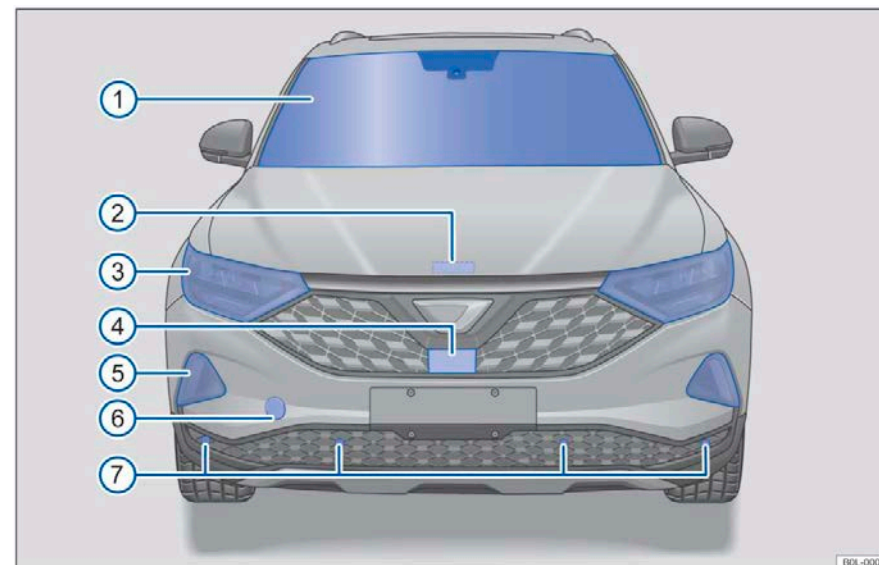
Вид сбоку



Рисунок 2. Обзор правой стороны

Примечания к рисунку 2:

① Крышка топливного бака.....	111
② Оборудование на крыше.....	156
③ Ручка открывания двери снаружи.....	44
④ Наружные зеркала заднего вида.....	66
– Дополнительный указатель поворота.....	59
– Окружающее освещение (в зависимости от комплектации автомобиля)	
⑤ Точки подъема автомобиля.....	150

Вид сзади

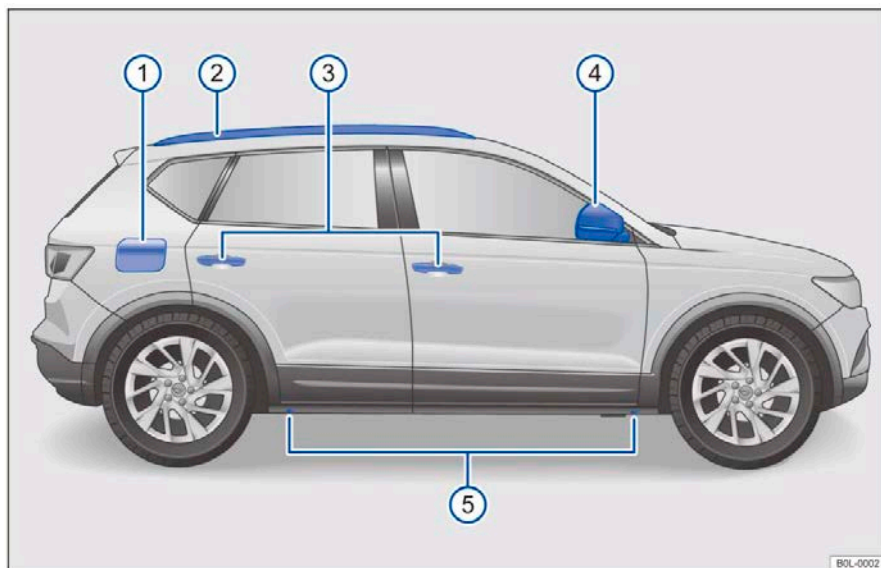

Рисунок 3. Вид сзади

Примечания к рисунку 3:

① Верхний стоп-сигнал	
② Заднее ветровое стекло:	
– Обогрев заднего стекла.....	67
– Антенна на заднем лобовом стекле	
– Стеклоочиститель заднего стекла	63, 115
③ Кнопки для открывания двери багажника:	
– Камера системы заднего вида	87
– Подсветка номерного знака	116
④ Комбинированный задний фонарь.....	59, 116
⑤ Датчики системы помощи водителю	156
⑥ Накладка: отверстие для крепления заднего буксировочного кольца.....	122

182.5C1.TRO.74

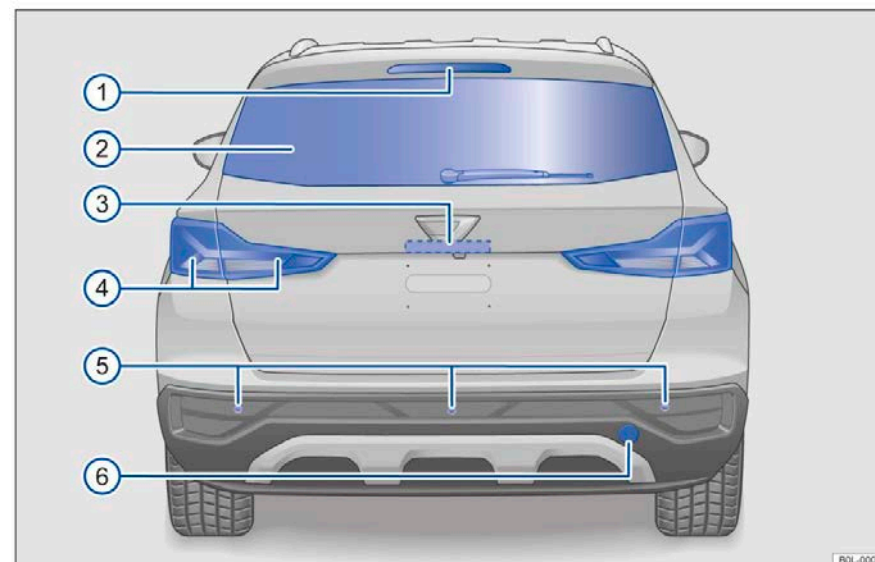
Обзор двери со стороны водителя



Рисунок 4. Общий вид систем управления на двери со стороны водителя

Примечания к рисунку 4:

① Система управления:	
– Кнопка регулировки наружного зеркала заднего вида.....	66
– Кнопки электроуправления дверью и окном.....	45
– Кнопка центрального замка двери для запираения и отпираения автомобиля.....	44
② Ручка открывания двери.....	44
③ Вещевой отсек или отсек для хранения светоотражающих жилетов.....	103

Обзор места водителя

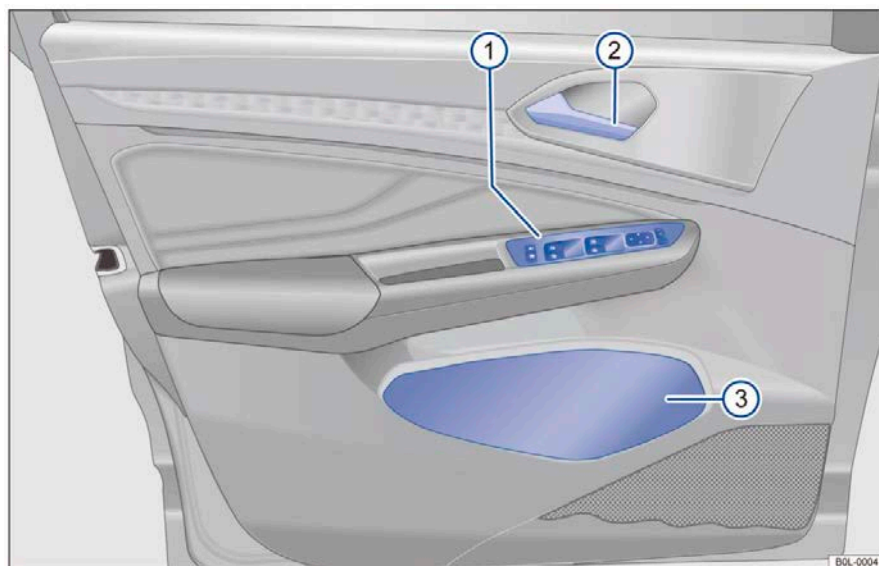

Рисунок 5 Обзор места водителя

Примечания к рисунку 5:

① Ручка открывания крышки моторного отсека.....	125
② Ручка регулировки рулевой колонки.....	52
③ Крышка блока предохранителей.....	118
④ Выключатель освещения.....	59
⑤ Рычаг указателя поворота и фар дальнего света.....	59
– С переключателями и кнопками для систем помощи водителю.....	87
⑥ Выходные отверстия кондиционера.....	67
⑦ Приборная панель.....	14
– С сигнальными лампами/индикаторами.....	13
⑧ Рычаг управления стеклоочистителем и омывателем.....	63
⑨ Элементы управления многофункционального рулевого колеса:	
– С кнопками для меню управления.....	14
– Управление системой помощи водителю (в зависимости от комплектации автомобиля). 21, 87	
– Аудио «»	
– Вход в меню телефона или ответ на вызов 📞	
– Регулировка громкости 🔊	
– Включение голосового управления 🗣️ (в зависимости от комплектации автомобиля)	
⑩ Клаксон	
⑪ Замок зажигания.....	76

182.5C1.TPO.74

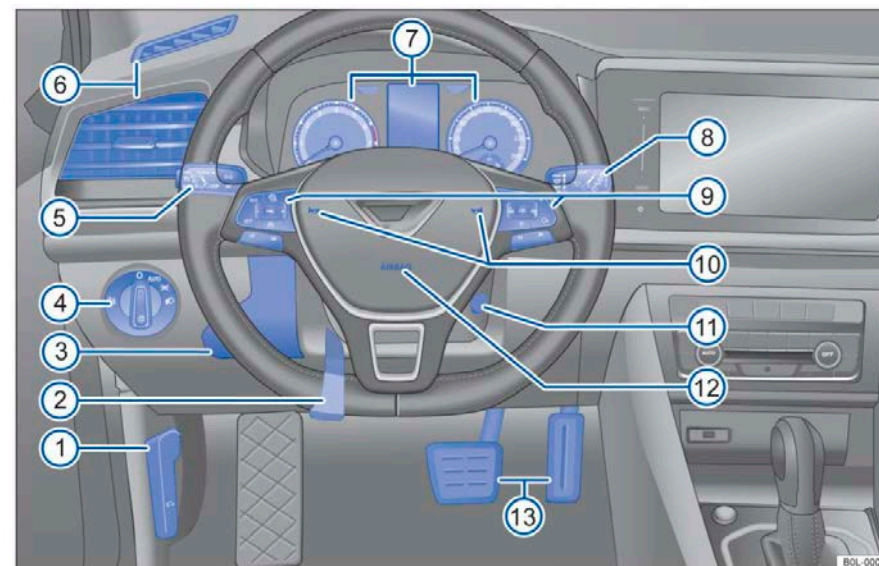
12	Фронтальная подушка безопасности водителя.....	30
13	Педали.....	71

Обзор центральной консоли



Рисунок 6. Обзор верхней части центральной консоли.





Рисунок 7. Обзор нижней части центральной консоли.

Примечания к рисунку 6:

- ① Информационно-развлекательная система → Ручное управление
- ② Выходные отверстия кондиционера..... 67
- ③ Кнопки управления:
 - Кнопка аварийных огней  40
 - Системы помощи водителю..... 87
 - Автоматическая система запуска-остановки двигателя..... 80
 - Система контроля давления в шинах..... 139
- ④ Кнопка обогрева правого переднего сиденья..... 70
- ⑤ Кнопка обогрева левого переднего сиденья..... 70
- ⑥ Элементы управления системой кондиционирования, отопления и вентиляции..... 67

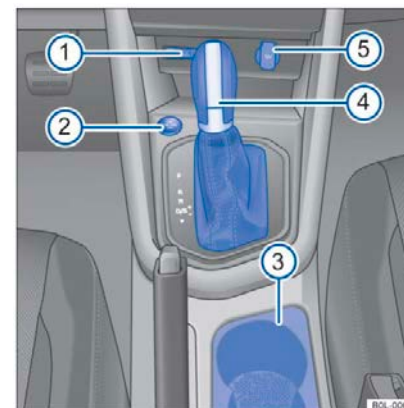
Примечания к рисунку 7:

- ① Мультимедийная система → Ручное управление
- ② Кнопка "Старт-стоп"..... 77
- ③ Ящик для хранения с подстаканником..... 103
- ④ Рычаг управления:
 - Автоматическая трансмиссия..... 82
 - Механическая трансмиссия..... 81
- ⑤ Розетки 12В (в зависимости от комплектации автомобиля)..... 105, 106

182.5C1.TPO.74

Обзор со стороны сиденья переднего пассажира



Рисунок 8. Обзор со стороны сиденья переднего пассажира

Примечания к рисунку 8:

- ① Место установки фронтальной подушки безопасности переднего пассажира..... 30
- ② Выходные отверстия кондиционера..... 67
- ③ Ручка открытия отделения для хранения..... 103

Символы на верхней консоли

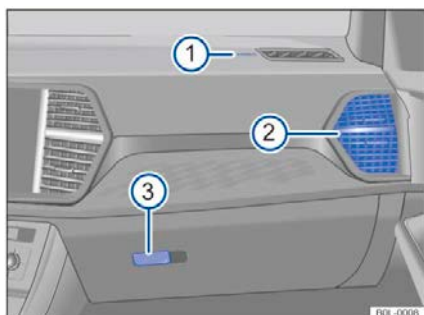
Символы	Значение
	Кнопки освещения салона и лампы для чтения → стр. 63
	Переключатель подъемно-сдвижного люка → стр. 51

Информация для водителя

Сигнальные лампы/индикаторы на приборной панели

Сигнальные лампы/индикаторы используются для индикации различных аварийных сигналов, неисправностей или определенных функций. Некоторые сигнальные лампы/индикаторы загораются при включении зажигания и должны погаснуть после запуска двигателя или перехода автомобиля в режим движения.

В зависимости от конфигурации автомобиля на приборной панели вместо сигнальной лампы может отображаться символ.

В зависимости от конфигурации автомобиля некоторые контрольные лампы и индикаторы могут быть доступны не на всех автомобилях.

Дополнительную информацию об индикаторах см. в главе «Описание лампы» → стр. 59.

Символы	Значение
	Центральная контрольная лампа: Всегда обращайтесь внимание на вспомогательную информацию, отображаемую на дисплее.
	Установлен стояночный тормоз → стр. 96.
	Неисправность тормозной системы → стр. 102.
	Неисправность системы рулевого управления → стр. 86.
	Водитель или передний пассажир не пристегнуты ремнем безопасности → стр. 25.
	Система Front Assist выдает предупреждение о столкновении → стр. 94.
	Нажмите на педаль тормоза.
	Охлаждающая жидкость → стр. 19.
	Давление масла в двигателе → стр. 132.
	Отказ генератора → стр. 138.
	Центральная контрольная лампа: Всегда обращайтесь внимание на вспомогательную информацию, отображаемую на дисплее.
	Чрезмерный износ тормозных колодок.
	Электронная система стабилизации (ESC) или система противоскольжения (ASR) → стр. 102.
	Отключите систему противоскольжения (ASR) → стр. 102.
	Неисправность антиблокировочной тормозной системы (ABS) → стр. 102.
	Задние противотуманные фары включены → стр. 60.

Символы	Значение
	Неисправность выхлопной системы → стр. 114.
	Неисправность системы управления двигателем → стр. 79.
	Работа системы рулевого управления требует внимания → стр. 86.
	Система контроля давления в шинах → стр. 140.
	В топливном баке заканчивается топливо → стр. 19.
	Неисправность подушки безопасности и натяжителя ремня безопасности → стр. 31.
	Лампы указателей поворота → стр. 59.
	Нажмите на педаль тормоза.
	Круиз-контроль (GRA) → стр. 87 или адаптивный круиз-контроль (ACC) → стр. 91 или ограничитель скорости → стр. 88.
	Дальний свет фар → стр. 61.
	Адаптивный круиз-контроль (ACC) недоступен → стр. 92.
	Система Front Assist отключена → стр. 95.
	Неисправность ходовых огней автомобиля → стр. 60.
	Отказ аккумулятора → стр. 138.
	Круиз-контроль (GRA) → стр. 87 или адаптивный круиз-контроль (ACC) → стр. 91.
	Адаптивный круиз-контроль (ACC) → стр. 91.
	Сигнализация расстояния Front Assist → стр. 94.
	Система круиз-контроля (GRA) неисправна → стр. 87.
	Активирован ограничитель скорости → стр. 88.
	Предупреждение о техническом обслуживании → стр. 20.
	Температура окружающей среды ниже +4°C → стр. 15.

182.5C1.TRO.74

Символы	Значение
	Активирована автоматическая система start-стоп двигателя. → стр. 80.
	Автоматическая система start-стоп двигателя недоступна → стр. 80.
	Запуск двигателя
	Обратите внимание на соответствующие указания в сопроводительных документах

⚠ Предупреждение

Обязательно обращайте внимание на горящую сигнальную/индикаторную лампочку и отображаемую текстовую информацию, иначе может случиться поломка, что приведет к аварии и серьезным травмам.

- Никогда не игнорируйте предупреждения от сигнальных ламп или текстовые сообщения!
- Остановите автомобиль как можно скорее и обратитесь внимание на безопасность во время работы.

Приборная панель

📖 Введение в тему

В этом разделе содержится информация по следующим темам:

- Аналоговые приборы 14
- Тахометр двигателя 15

Аналоговые приборы

📖 Примечание ⚠ на стр. 14 в начале этого раздела.



Рисунок 9 Аналоговые приборы на приборной панели (тип I)

- Дисплей 15
- Меню на приборной панели 16
- Данные о движении (дисплей) 16
- Предупреждения и информационный текст 17
- Предупреждение об усталости (рекомендуем остановиться для отдыха) 18
- Время 18
- Указатель уровня топлива 19
- Указатель температуры охлаждающей жидкости двигателя 19
- Отображение периода обслуживания 20

Автомобиль оборудован аналоговыми приборами.

Некоторые системные настройки (такие как время, дата, избранные настройки и программы) могут быть изменены или удалены после запуска двигателя, когда аккумулятор, установленный на автомобиле, разряжен или был заменен. Повторно проверьте и обновите системные настройки после полной зарядки аккумулятора.

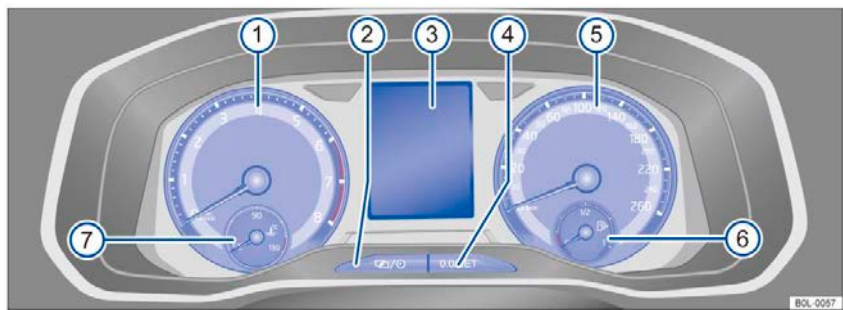
⚠ Предупреждение

Не отвлекайтесь за рулем, иначе очень легко попасть в аварию и получить травмы!

- Никогда не нажимайте кнопки на приборной панели во время движения автомобиля.
- Все настройки приборной панели и экрана системы мультимедиа можно выполнять только на неподвижном автомобиле, чтобы снизить риск несчастных случаев и травм.



Рисунок 10 Аналоговые приборы на приборной панели (тип II)

Описание прибора → Рис. 9/→ Рис. 10:

- 1 Тахометр (значение на шкале счетчика x 1000 – число оборотов двигателя в минуту) → стр. 15
- 2 Кнопки меню
- 3 Дисплеи → стр. 15
- 4 Кнопка сброса значений/настройке.
- 5 Спидометр
- 6 Указатель уровня топлива → стр. 19
- 7 Указатель температуры охлаждающей жидкости двигателя → стр. 19

Тахометр

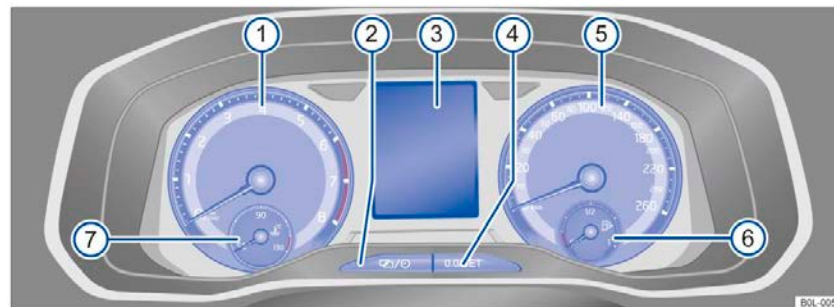
📖 Примечание ⚠ на стр. 14 в начале этого раздела.

Тахометр

Начальная точка красной области на циферблате указывает максимально допустимую частоту вращения двигателя на каждой передаче. Двигатель может работать на максимально допустимой частоте вращения в течение короткого промежутка времени только после правильной обкатки и достижения нормальной рабочей температуры. Прежде чем указатель достигнет красной зоны, переключитесь на следующую высокую передачу или переведите рычаг переключения передач в положение D/S или отпустите педаль акселератора →

📌 Подсказка

- Когда двигатель холодный, избегайте высоких оборотов двигателя, полного открытия дроссельной заслонки и больших нагрузок на двигатель.
- Стрелка тахометра двигателя может находиться в красной области циферблата только короткое время, иначе двигатель может выйти из строя.

🍃 Своевременное переключение на следующую передачу может помочь сэкономить топливо и уменьшить шум двигателя.

Дисплей

📖 Примечание ⚠ на стр. 14 в начале этого раздела.

Возможное отображение на дисплее приборной панели

Тип информации, отображаемой на дисплее приборной панели, зависит от комплектации автомобиля:

- Двери, крышка моторного отсека и крышка багажника не закрыты
- Оповещения и текстовые сообщения
- Пробег
- Время в пути → стр. 18
- Температура окружающей среды
- Отображение положения рычага переключения передач
- Советы по переключению передач → стр. 72
- Отображение данных о движении (многофункциональный дисплей (MFD)) → стр. 16
- Индикация периода техобслуживания → стр. 20
- Предупреждение об ограничении скорости → стр. 16
- Индикация состояния системы автоматического запуска и остановки двигателя → стр. 80
- Индикация системы помощи водителю → стр. 87

Двери, крышка моторного отсека и крышка багажника не закрыты

Когда автомобиль не заперт или находится в режиме движения, экран приборной панели показывает, открыты ли двери, крышка моторного отсека или крышка багажника. В некоторых случаях система также издает звуковой сигнал. Элементы дисплея приборной панели могут различаться для разных моделей. **Положение рычага переключения передач (автоматическая коробка передач)**

Выбранное положение рычага переключения передач отображается рядом с рычагом переключения передач и на дисплее приборной панели. Если рычаг переключения передач находится в положении D/S или в режиме ручного переключения передач Tiptronic, на дисплее отображается текущая передача → стр. 82.

Отображение температуры окружающей среды
В зависимости от типа автомобиля, если температура окружающего воздуха падает ниже +4 °C, в дополнение к температуре будет отображаться символ снежинки ❄ (предупреждение о гололеде). Этот символ отображается до тех пор, пока температура окружающей среды не поднимется выше +6 °C →

Отображаемая температура может быть немного выше фактической температуры окружающей среды из-за эффекта теплового излучения двигателя, когда автомобиль стоит или движется с низкой скоростью. Измерения температуры колеблются от -45°С до +76°С.

Индикатор переключения передач

Для снижения расхода топлива на дисплее может быть указано, что рекомендуется выбрать передачу, обеспечивающую экономию топлива → стр. 72.

Отображение пробега

Общий одометр фиксирует общий пробег автомобиля. Параметр показывает, какое расстояние проехал автомобиль с момента последней поездки.

Кратковременно нажмите кнопку на приборной панели, чтобы обнулить показания одометра → стр. 14.

Отображение состояния системы автоматического пуска-остановки двигателя

Информация о текущем состоянии системы автоматического пуска-остановки двигателя отображается на дисплее приборной панели → стр. 80.

Предупреждение

Покрытие улиц и мостов может замерзнуть, когда температура окружающей среды около нуля. «Символ снежинки» указывает на наличие тонкой ледяной пленки на дороге.

Дороги могут покрыться льдом, даже если на дисплее не отображается символ снежинки, указывающий на предупреждение о ледяной пленке, когда температура окружающей среды выше +4°С.

Никогда не полагайтесь исключительно на температуру окружающей среды, отображаемую на дисплее, чтобы определить, обледенела ли дорога!

У Компании есть различные типы приборных панелей, поэтому тип и элементы отображения

приборной панели для каждой модели могут быть разными. Если на дисплее комбинированного прибора нет функции отображения сигнала тревоги или текста сообщения, только сигнальная лампа/индикаторная лампа укажет на неисправность автомобиля.

Если система обнаруживает несколько неисправностей, каждый символ тревоги неисправности будет отображаться последовательно в течение нескольких секунд. Символ неисправности отображается до тех пор, пока неисправность не будет устранена.

Если на дисплее отображается предупреждающее сообщение о неисправности при включенном зажигании, некоторые настройки невозможно выполнить, как описано выше, или на дисплее может отображаться сообщение об ошибке. В этом случае как можно скорее обратитесь к авторизованному дилеру Компании для устранения проблемы.

Меню на дисплее приборной панели

Примечание на стр. 14 в начале этого раздела.

Ассортимент и расположение меню информационной системы Volkswagen зависят от электронной системы автомобиля в целом и конфигурации автомобиля.

Франчайзинговый дилер Компании может запрограммировать или изменить соответствующие функции в соответствии с оборудованием автомобиля, и рекомендуется, чтобы эту работу выполнял франчайзинговый дилер Компании.

Некоторые пункты меню могут быть вызваны только при остановленном автомобиле.

Параметры движения → стр. 16

Система помощи водителю

- Включение/выключение передней вспомогательной системы → стр. 93
- Режим круиз-контроля
 - АСС (только отображение) → стр. 89
 - Ограничитель скорости (только отображение) → стр. 88

Состояние автомобиля → стр. 17.

Данные о движении (многофункциональный дисплей)

Примечание на стр. 14 в начале этого раздела.

Данные о вождении (многофункциональный дисплей) отображает различные данные о вождении и данные о расходе топлива автомобиля.

Переключение отображаемой информации

Нажимайте кнопки или на руле. → стр. 21

Переключение данных о вождении

Нажмите кнопку на руле.

Память 1/С момента запуска двигателя.

Если время вождения превышает два часа, система автоматически удаляет данные из памяти.

Память 2 / С момента последней заправки

Отображает и сохраняет собранные данные о вождении и расходе топлива. Система автоматически удаляет данные из памяти при добавлении топлива.

Память 3 / Суммарная информация

Память собирает данные о всем количестве поездок. В зависимости от модели приборной панели память может отображать информацию об интервале до 19 часов 59 минут или 99 часов 59 минут, а запас хода — до 9 999,9 км. Если время вождения или пробег превышают любое из трех максимальных значений¹, система автоматически удаляет данные о вождении из этой памяти.

Очистка памяти данных о вождении

– Выберите информацию для удаления.

– Нажмите и удерживайте кнопку на руле примерно 2 секунды.

Текущий расход топлива

Когда скорость автомобиля превышает 5 км/ч, на дисплее отображается расход топлива на сто километров (л/100км); Когда скорость автомобиля ниже 3 км/ч, текущий расход топлива будет отображаться в литрах в час (л/ч).

Средний расход топлива

Средний расход топлива отображается на дисплее после запуска двигателя и пробега около 300 м. **Запас топлива**

Приблизительный запас топлива в текущих условиях вождения.

Время в пути

Отображает время, прошедшее с момента включения зажигания, в часах (ч) и минутах (мин).

Пробег

Отображает пробег (км), пройденный с момента включения зажигания.

Средняя скорость

Средняя скорость автомобиля отображается на дисплее после запуска двигателя и проезда примерно 100 м.

Текущая скорость

Отображает текущую скорость движения (км/ч) в цифрах.

Температура охлаждающей жидкости

В зависимости от комплектации автомобиля температура охлаждающей жидкости может отображаться на дисплее в цифровом виде - диапазон температуры охлаждающей жидкости составляет от -45°С до +130°С.

Установка сигнала о превышении скорости

- Выберите на дисплее – сигнал о скорости в км/ч.
- Нажмите кнопку на руле, чтобы сохранить текущую скорость автомобиля в качестве лимита для активации предупреждения о превышении.

– По желанию, отрегулируйте скорость автомобиля с помощью кнопок или на руле – затем нажмите кнопку подождите несколько секунд, чтобы сохранить скорость и активировать предупреждение о превышении.

– Чтобы отключить предупреждение о превышении, нажмите кнопку еще раз, чтобы удалить сохраненную скорость. Предупреждения могут быть установлены на скорости от 30 км/ч до 250 км/ч.

Оповещения и информационный текст

Примечание на стр. 14 в начале этого раздела.

Система проверяет определенные компоненты и функции при включенном зажигании или во время движения автомобиля — дисплей приборной панели указывает на неисправность автомобиля, отображая красные и желтые предупреждающие символы с текстовыми сообщениями. → стр. 13, в некоторых случаях, также звучит сигнал — элементы индикации разных комбинаций могут различаться. В зависимости от комплектации автомобиля текущий список имеющихся неисправностей можно также вызвать вручную. Список неисправностей можно вызвать, выбрав пункт меню локального состояния → стр. 16.

Символ предупреждения уровня 1 (красный) мигает или горит, иногда одновременно со звуковым сигналом. Не продолжайте движение! Это опасно. Проверьте неисправность и устраните причину. При необходимости обратитесь за помощью к профессионалам.

Символ предупреждения уровня 2 (желтый) мигает или горит, иногда одновременно со звуковым сигналом. В случае функциональной неисправности или недостаточного запаса жидкости автомобиля, это может привести к повреждению автомобиля или его поломке. Как можно скорее проверьте неисправность. При необходимости обратитесь за профессиональной помощью.

Информационный текст. Информация о том, как обрабатываются процессы, связанные с автомобилем.

Если система обнаруживает несколько неисправностей, каждый символ тревоги неисправности будет отображаться последовательно в течение нескольких секунд. Символ неисправности отображается до тех пор, пока неисправность не будет устранена.

Если при включении зажигания на дисплее отображается предупреждение о неисправности, некоторые настройки невозможно выполнить, как описано выше, или на дисплее могут отображаться другие сообщения. В этом случае вы должны как можно скорее обратиться к авторизованному дилеру Компании для устранения неисправности.

¹ Зависит от модели приборной панели

Предупреждение о необходимости отдыха

Примечание  на стр. 14 в начале этого раздела.



Рисунок 11 Дисплей приборной панели: символ предупреждения об усталости водителя

Система предупреждения об усталости водителя определяет, устал ли водитель, в зависимости от режима вождения автомобиля. Если водитель устал, система немедленно предупредит об этом водителя.

Принцип и метод работы

После того, как автомобиль начинает движение, система распознавания усталости начинает оценивать состояние вождения водителя и оценивать степень его усталости. Система постоянно сравнивает уровень усталости водителя с фактическим состоянием вождения автомобиля. Если система определяет, что водитель устал, подается звуковой сигнал и на дисплее приборной панели появляется соответствующее сообщение → рис. 11, предупреждение для водителя. На дисплее приборной панели в течение примерно 5 секунд отображается соответствующая информация, которая при необходимости может быть отображена снова, при этом система сохраняет последнюю отображаемую информацию.

Нажмите кнопку  на руле, чтобы отключить информацию, отображаемую на дисплее приборной панели → стр. 21. Эту информацию можно повторно отобразить на многофункциональном дисплее → стр. 17.

Условия работы

Система может оценивать уровень усталости водителя только в зависимости от условий вождения автомобиля, когда автомобиль движется со скоростью от 60 км/ч до 200 км/ч.

Системные ограничения

Система предупреждения об усталости водителя имеет определенные системные ограничения, поэтому система может неправильно определить состояние вождения водителя при возникновении следующих условий вождения:



- Когда скорость автомобиля ниже 60 км/ч
- Когда скорость автомобиля выше 200 км/ч
- При движении по участку с большим количеством поворотов
- При движении по плохим дорожным покрытиям
- В случае непогоды
- При вождении автомобиля в спортивном режиме
- Когда водитель отвлекается
- Система предупреждения об усталости будет сброшена в следующих случаях:
 - Выключается зажигание
 - Водитель отстегивает ремень безопасности и открывает дверь со стороны водителя.

– Автомобиль не движется более 15 минут. Система предупреждения об усталости водителя сбрасывается автоматически, если автомобиль движется на малой скорости в течение длительного времени (скорость ниже 60 км/ч). Если скорость автомобиля увеличивается, система повторно оценивает состояние вождения водителя, когда скорость автомобиля превышает указанную выше скорость.

Предупреждение

Никогда не отключайте систему предупреждения об усталости водителя - Остерегайтесь несчастных случаев! Регулярные перерывы необходимы при езде на дальние расстояния, а время отдыха должно быть достаточно продолжительным.





- Водитель всегда должен следить за своим состоянием для безопасного вождения.
- Никогда не садитесь за руль в состоянии усталости.
- Система не всегда может определить усталость водителя. Пожалуйста, внимательно прочтите инструкции в разделе «Системные ограничения» данного руководства.
- В некоторых случаях система может ошибочно интерпретировать соответствующие действия водителя как усталость.
- Система не выдает экстренное оповещение о «сонном» состоянии водителя!
- Всегда следите за информацией, отображаемой на дисплее приборной панели, и управляйте автомобилем в соответствии с требованиями.





-  Система предупреждения об усталости водителя подходит только для движения по шоссе с хорошим дорожным покрытием.
-  Если система неисправна, ее следует как можно скорее проверить у дилера Компании.

Время

Примечание  на стр. 14 в начале этого раздела.

Установка времени на экране приборной панели

- Нажимайте кнопку  на приборной панели, пока не отобразится информация о времени → стр. 14.
- Отпустите кнопку . Дисплей показывает текущее время и переходит в режим установки часа.
- Нажимайте кнопку , пока значение часа не будет настроено. Нажмите и удерживайте кнопку  для быстрой настройки значения часа.

- Нажмите кнопку  после установки значения часа, и дисплей перейдет в режим установки минут.
- Нажимайте кнопку , пока значение минут не будет настроено. Нажмите и удерживайте кнопку  для быстрой настройки значения минут.
- Нажмите кнопку  или  для завершения настройки времени.

Указатель уровня топлива

Примечание  на стр. 14 в начале этого раздела.



Рисунок 12 Указатель уровня топлива на приборной панели (тип I)



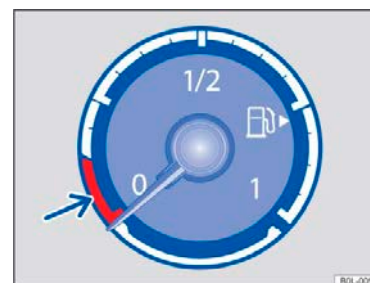

Рисунок 13 Указатель уровня топлива на приборной панели (тип II)

 В топливном баке скоро закончится топливо. Загорается желтый индикатор. Автомобиль работает на остатках топлива (стрелка указывает на область) → 

– Долейте топливо как можно скорее.

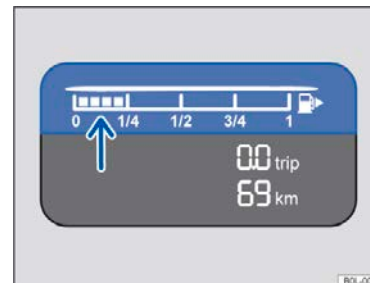
Крышка заливной горловины не закрыта должным образом.

В зависимости от комплектации автомобиля на приборной панели может отображаться текстовое сообщение "Проверьте крышку топливного бака".

- Как можно скорее остановите автомобиль в безопасном месте и выключите двигатель и зажигание;
- Откройте крышку топливного бака и открутите крышку заливной горловины.
- Снова закрутите крышку заливной горловины по часовой стрелке до щелчка.
- Закройте крышку топливного бака.

После повторного включения зажигания это текстовое сообщение может по-прежнему появляться на дисплее приборной панели, даже если крышка топливного бака была плотно закрыта. Это нормально и не должно вызывать беспокойства. Текстовое сообщение автоматически исчезнет после того, как система снова завершит проверку герметичности топливного бака и подтвердит, что все в порядке. Если на дисплее приборной панели отображаются и текстовое сообщение, и сигнальная лампа , как можно скорее обратитесь к ближайшему авторизованному дилеру Компании для проверки двигателя и топливной системы.

Предупреждение

Если уровень топлива в топливном баке слишком низкий, это может привести к внезапной поломке автомобиля и серьезным травмам!

- Если уровень топлива слишком низкий, это может привести к неравномерной подаче топлива в топливную систему двигателя, и автомобиль легко заглохнет при движении вниз по горной дороге.
- Если двигатель будет работать неравномерно или полностью заглохнет из-за недостаточной или нерегулярной подачи топлива, система рулевого управления, все интеллектуальные системы помощи водителю и системы помощи при торможении не будут работать.
- Топливо следует добавлять, когда в топливном баке остается 1/4 топлива, чтобы избежать поломки, когда в автомобиле заканчивается топливо.

Подсказка

Не садитесь за руль, когда топливный бак пустой! Неравномерная подача топлива может привести к пропуску зажигания или обратному воспламенению двигателя, попаданию несгоревшего топлива в выхлопную систему и повреждению каталитического нейтрализатора!

 Маленькая стрелка рядом с символом заправочной колонки на указателе уровня топлива указывает положение крышки топливного бака на автомобиле.

Термометр охлаждающей жидкости двигателя

Примечание  на стр. 14 в начале этого раздела.



Рисунок 14 Указатель температуры охлаждающей жидкости двигателя на приборной панели

В зависимости от типа автомобиля температура охлаждающей жидкости двигателя может отображаться в цифровом виде или на аналоговом приборе приборной панели.

- Ⓐ Зона низких температур. Двигатель не достиг рабочей температуры. Избегайте работы двигателя на высоких оборотах под большой нагрузкой, пока двигатель не прогреется до рабочей температуры.
- Ⓑ Зона нормальных температур.
- Ⓒ Зона аварийной температуры. Стрелка может также оказываться в красной зоне при больших нагрузках на двигатель (особенно при высоких температурах окружающей среды).

Охлаждающая жидкость двигателя

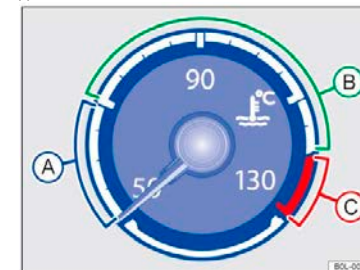
Сигнальная лампа горит, а центральная сигнальная лампа мигает красным. Уровень охлаждающей жидкости не соответствует норме или неисправна система охлаждения двигателя.

Не продолжайте движение!

- Немедленно остановите автомобиль, выключите двигатель и дайте ему полностью остыть.
- Проверьте уровень охлаждающей жидкости → стр. 132.
- Если уровень охлаждающей жидкости двигателя в норме, но контрольная лампа по-прежнему не гаснет, обратитесь к официальному дилеру Компании для диагностики.

Отображение периода обслуживания

Примечание ⚠ на стр. 14 в начале этого раздела.



Рисунок 15 На дисплее приборной панели: Пример дисплея, когда необходимо провести техническое обслуживание (схематическая диаграмма)

Информацию об обслуживании может отображаться на дисплее приборной панели → рис. 15.

Используются разные типы приборных панелей, поэтому форма дисплея и элементы отображения могут отличаться. Цикл технического обслуживания Компании делится на две категории: техническое обслуживание с заменой масла и регулярное техническое обслуживание. Элемент отображения цикла технического обслуживания отображает информацию о следующем техническом обслуживании для двух указанных выше типов технического обслуживания. Регулярные циклы технического обслуживания и элементы технического обслуживания также можно найти в

руководстве по техническому обслуживанию.

Автомобили, обслуживаемые в соответствии с временным интервалом/пробегом, имеют фиксированные интервалы технического обслуживания.

Напоминание о необходимости обслуживания
Если необходимо следующее плановое техническое обслуживание, при включении зажигания на дисплее отобразится сообщение с запросом на техническое обслуживание . Отображаемое количество километров или дней — это максимальное расстояние и время, которое можно проехать до следующего обслуживания.

Элементы обслуживания

Если необходимо техническое обслуживание, система издает звуковой сигнал при включении зажигания, а на дисплее приборной панели в течение нескольких секунд отображается символ гаечного ключа. На дисплее также может отображаться одно из следующих текстовых сообщений → рис. 15:

- **Немедленно проведите проверку состояния автомобиля!**
- **Немедленно поменяйте масло!**
- **Немедленно поменяйте масло и проведите техническое обслуживание!**

Запрос информации о техническом обслуживании

При включенном зажигании, выключенном двигателе и неподвижном автомобиле вы можете запросить информацию о техническом обслуживании автомобиля:

– Нажмите кнопку на приборной панели, пока на дисплее не появится «Техническое обслуживание» → стр. 14.

– Нажмите кнопку . На дисплее отображается текущая информация о техническом обслуживании.

Сброс элемента отображения цикла обслуживания

Если автомобиль обслуживается не авторизованным дилером Компании после замены масла или регулярного осмотра и технического обслуживания, вы можете сбросить отображаемые элементы цикла технического обслуживания следующим образом:

- Выключите зажигание.
- Нажмите и удерживайте кнопку на приборной панели → стр. 14.
- Снова включите зажигание.
- Отпустите кнопку , если на дисплее комбинации приборов отображается одно из следующих сообщений: "Вы хотите сбросить данные для технического обслуживания по замене масла?" или "Вы хотите сбросить данные проверки состояния?"

– Нажмите кнопку на приборной панели для подтверждения → стр. 14

ⓘ При работающем двигателе отображаемое сервисное сообщение исчезает через несколько секунд или при нажатии на на руле → стр. 21.

Управление приборной панелью

Введение в тему

В этом разделе содержится информация по следующим темам:

- Элементы управления на руле 21
- Некоторые пункты меню могут отображаться только при остановленном автомобиле.

Предупреждение

Невнимательность водителя может привести к авариям и травмам. Работа с приборной панелью может повлиять на наблюдение водителем за дорожными условиями.

- Никогда не открывайте меню на дисплее приборной панели во время движения автомобиля.

ⓘ Некоторые системные настройки могут быть изменены или удалены при низком заряде автомобильного аккумулятора 12 В или при замене аккумулятора. Повторно проверьте и обновите системные настройки после полной зарядки аккумулятора.

Элементы управления на руле

Примечание ⚠ на стр. 21 в начале этого раздела.



Рисунок 16 Правая сторона многофункционального рулевого колеса: клавиши управления меню приборной панели и информационного дисплея (данный тип приведен только в качестве примера)

Каждый раз, когда отображается предупреждение с приоритетом 1 → стр. 17, вы не можете работать с меню. Доступ к некоторым предупреждениям можно получить с помощью кнопок на многофункциональном рулевом колесе → рис. 16

Подтверждение и выход.

Работа с меню или информационным дисплеем

– Включите зажигание.

– Если на дисплее отображается сообщение или пиктограмма автомобиля, нажмите кнопку на руле → рис. 16 столько раз, сколько необходимо.

– Для навигации по меню выбора нажмите кнопку или → рис. 16.

– Чтобы открыть элемент отображения меню или элемент отображения информации, нажмите кнопку → рис. 16 или подождите несколько секунд, пока система автоматически не откроет меню или не отобразит информацию.

Настройка параметров меню

– Нажмите кнопку или в отображаемом меню → рис. 16, пока на дисплее не появится нужный пункт. Выбранный пункт меню отображается с галочкой в квадрате.

– Нажмите кнопку → рис. 16 для внесения необходимых изменений. Галочка указывает на то, что выбранная система или функция активна.

Возврат в меню выбора

Нажмите кнопку или → рис. 16 для выхода из текущего меню.

ⓘ Если на дисплее отображается сообщение о неисправности при включенном зажигании, некоторые настройки или информация не могут быть отображены, как описано выше. В этом случае как можно скорее устраните проблему у авторизованного дилера Компании.

Меры предосторожности

Общие советы

Подготовка и безопасное вождение

Чтобы обеспечить свою безопасность и безопасность всех пассажиров, перед запуском двигателя и во время движения соблюдайте следующие правила → .

- ✓ Убедитесь, что все лампы и указатели поворота работают нормально.
- ✓ Проверьте давление в шинах и запас топлива → стр. 143, → стр. 19.
- ✓ Проверьте уровень жидкости омывателя лобового стекла → стр. 129.
- ✓ Убедитесь, что все окна обеспечивают хороший обзор → стр. 156.
- ✓ Убедитесь, что места для хранения в автомобиле и содержимое багажника надежно закреплены → стр. 109.
- ✓ Убедитесь, что ничто не мешает педалям.
- ✓ При поездке с детьми обязательно используйте детскую удерживающую систему, соответствующую росту и весу ребенка, чтобы защитить ребенка в автомобиле → стр. 34.
- ✓ Необходимо правильно отрегулировать положение сиденья переднего пассажира, подголовники и зеркала заднего вида в соответствии с положением пассажиров. → стр. 23, → стр. 65.
- ✓ Водитель должен носить обувь, подходящую для работы с педалями.
- ✓ Коврики, уложенные в пространство для ног со стороны водителя, не должны мешать движению педалей и должны быть надежно закреплены.
- ✓ Обязательно сохраняйте правильную осанку перед началом движения и во время вождения и напоминайте всем пассажирам в автомобиле о необходимости соблюдать правильную осанку. → стр. 23
- ✓ Правильно пристегивайте ремни безопасности до и во время вождения и напоминайте всем пассажирам в автомобиле о необходимости пристегнуть ремни безопасности. → стр. 24
- ✓ Все пассажиры должны сидеть на своих местах и должны быть пристегнуты ремнями безопасности на соответствующих сиденьях.
- ✓ Никогда не садитесь за руль автомобиля, если ваши координация и внимание нарушены. Например, наркотики, алкоголь или наркотики могут ухудшить рефлексы человека.
- ✓ Во время вождения не отвлекайтесь на внешние факторы, например, на разговоры с пассажирами, совершение телефонных звонков, открытие меню и изменение настроек системы.
- ✓ В зависимости от видимости, погодных условий, дорожных и транспортных условий, водите с осторожностью.
- ✓ Отрегулируйте скорость автомобиля и режим вождения.
- ✓ Строго соблюдайте правила дорожного движения и установленные законом ограничения скорости.
- ✓ Во время дальних поездок регулярно останавливайтесь и отдохните, по крайней мере, каждые два часа.
- ✓ Поместите вашего питомца в подходящую переноску, в соответствии с его весом и размером.

Инструкция по вождению за границей

Стандарты безопасности и нормы выбросов, принятые в некоторых странах, могут не соответствовать конструкции данного автомобиля. Мы рекомендуем вам проконсультироваться с авторизованным дилером Компании, чтобы узнать о соответствующих правилах в стране вашего назначения, прежде чем отправиться за границу:

- ✓ Нужно ли модифицировать транспортное средство для поездок за границу, напр. блокировка или переключение настроек фар?
- ✓ Какие основные инструменты для технического обслуживания/ремонта, диагностическое оборудование и запасные части необходимо взять с собой?
- ✓ Есть ли дилер Volkswagen в стране назначения?
- ✓ Доступно ли топливо удовлетворительного качества в стране назначения → стр. 111?
- ✓ Имеются ли в стране назначения автомобильные жидкости, соответствующие техническим характеристикам вашего автомобиля → стр. 128?
- ✓ Нужны ли специальные шины для поездок на автомобиле в стране назначения?
- ✓ Обязательно ли иметь при себе огнетушитель при поездке на автомобиле в стране назначения?
- ✓ Каковы особые требования страны назначения к светоотражающим сигнальным жилетам?

Что необходимо проверить при доливе топлива

Если вы не знакомы с процедурами эксплуатации и правилами техники безопасности или у вас нет соответствующего оборудования, инструментов и автомобильных жидкостей, не пытайтесь осуществлять работы в моторном отсеке. В противном случае очень легко попасть в аварию и получить серьезные травмы → стр. 125! В данных ситуациях этим должен заниматься авторизованный дилер Компании. При доливе топлива необходимо проверить следующие пункты:

- ✓ Уровень жидкости омывателя лобового стекла → стр. 129
- ✓ Уровень масла в двигателе → стр. 129
- ✓ Уровень охлаждающей жидкости двигателя → стр. 132
- ✓ Уровень тормозной жидкости → стр. 134
- ✓ Давление в шинах → стр. 139
- ✓ Состояние систем освещения автомобиля тесно связано с безопасностью вождения → стр. 59:
 - Включите и проверьте сигнальные лампы
 - Габаритные лампы, ближний свет фар и дальний свет фар
 - Задние фонари
 - Стоп-сигнал
 - Задний противотуманный фонарь
 - Подсветку номерного знака

Инструкции по замене ламп → стр. 116.

Опасность

Всегда обращайтесь внимание на важные советы по безопасности на солнцезащитном козырьке переднего пассажира, касающиеся подушек безопасности → стр. 36 Основная информация об установке и использовании детского сиденья.

Предупреждение

Алкоголь, наркотики, лекарства или наркотические средства могут повлиять на поведение водителя за рулем и привести к серьезным авариям и смерти!

- Алкоголь, наркотики, лекарства или наркотические средства могут сильно ухудшить сознание водителя и его реакцию, поставить под угрозу безопасность вождения и привести к потере управления!

Предупреждение

Всегда соблюдайте правила дорожного движения и ограничения скорости и ведите машину осторожно. Правильное понимание условий вождения позволит вам безопасно добраться до места назначения и избежать серьезных травм или смерти.

Подсказка

Гарантия не распространяется на поломку автомобиля из-за использования некачественного топлива, неправильного обслуживания или установки неоригинальных запасных частей.

-  Регулярное техническое обслуживание автомобиля не только помогает сохранять стоимость самого автомобиля, но и обеспечивает его пригодность к эксплуатации и хорошее рабочее состояние. Поэтому важно регулярно обслуживать автомобиль, как указано в Руководстве по техническому обслуживанию. Если автомобиль эксплуатируется в суровых условиях, например, при частых остановках, вождении с прицепом, вождении в условиях повышенной запыленности и холода и т. д., необходимо чаще проводить техническое обслуживание или сократить промежуток между циклами технического обслуживания. Для получения подробной информации обратитесь к авторизованному дилеру компании.

Сядьте правильно и безопасно.

Введение в тему

В этом разделе содержится информация по следующим темам:

- Неправильное положение в кресле 23
- Правильное положение в кресле 24

Количество мест

Автомобиль оборудован 5 посадочными местами: 2 в переднем ряду и 3 в заднем ряду. Каждое сиденье оборудовано ремнем безопасности.

Предупреждение

Когда автомобиль внезапно начинает движение или экстренное тормозит, или при столкновениях и авариях, или при срабатывании подушки безопасности, водитель и пассажир, которые сидят в неправильной позе, могут быть чрезвычайно уязвимы для получения серьезных травм.

- Перед запуском автомобиля водитель и все пассажиры должны сидеть правильно и сохранять правильную осанку на протяжении всей поездки, даже если они пристегнуты ремнями безопасности.
- Количество людей в автомобиле не должно превышать количество оборудованных ремнями безопасности мест.

- При путешествии с детьми важно выбрать подходящую систему перевозки в соответствии с ростом и весом детей, чтобы защитить их → стр. 34, Безопасное вождение для детей и → стр. 30, Система подушек безопасности.
- Во время вождения всегда ставьте ноги на соответствующее пространство для ног и никогда не ставьте ноги на приборную панель и не высовывайте в окно. В противном случае подушки безопасности и ремни безопасности не проявят в полной мере своего защитного действия, и, вы, скорее всего, получите травму при аварии.

Распространенные неправильные положения для посадки и их потенциальные опасности

 Примечание  на стр. 23 в начале этого раздела.

Водители, которые пристегиваются ремнями безопасности ненадлежащим образом или не пристегивают ремни безопасности вовсе, при авариях, с большей вероятностью могут получить серьезные травмы или погибнуть. Использование ремня безопасности может в полной мере проявить его защитный эффект. Неправильная осанка при сидении неизбежно приведет к неправильному пристегиванию ремней безопасности, что значительно снижает защитный эффект ремней безопасности, что может серьезно травмировать или даже привести к смерти в случае аварии. Если сработает подушка безопасности и ударит по пассажирам автомобиля, сидящим в неправильном положении, травма будет более серьезной. Водитель должен всегда напоминать всем пассажирам автомобиля о необходимости пристегнуть ремни безопасности и сохранять правильную осанку. Следующие неправильные положения для посадки могут представлять опасность для всех пассажиров автомобиля.

Когда автомобиль в движении:

- Не вставайте.
- Не вставайте на сиденье.
- Не вставайте коленями на сиденье.
- Не откидывайте сиденье назад слишком сильно.
- Никогда не прислоняйтесь к приборной панели.
- Никогда не ложитесь на сиденье.
- Никогда не садитесь на переднее сиденье с ногами.
- Никогда не садитесь на край сиденья.
- Никогда не высовывайтесь из окна.
- Никогда не высовывайте ноги из окна.
- Никогда не кладите ноги на приборную панель.
- Никогда не кладите ноги на подушку сиденья или спинку.
- Не перемещайтесь в пространстве для ног.
- Никогда не садитесь на подлокотники передних и задних сидений.
- Не начинайте движение, будучи не пристегнутым.
- Никогда не возите людей в багажнике.

Предупреждение

Неправильная позиция для сидения увеличивает риск травм или смерти.

- Во время движения водитель и все пассажиры в автомобиле должны сохранять правильную осанку и быть пристегнутыми ремнями безопасности.

- Неправильная посадка, непристегнутый ремень безопасности или нахождение слишком близко к месту установки подушки безопасности подвергают опасности водителя и пассажиров автомобиля. В случае аварии, подушки безопасности могут травмировать неправильно сидящего пассажира, что может привести к смерти.

Правильная посадка

Примечание  на стр. 23 в начале этого раздела.



Рисунок 17 Схематическая диаграмма: безопасное расстояние между водителем и рулевым колесом, правильное положение ремня безопасности и подголовника

В следующих разделах описывается правильная посадка водителя и всех пассажиров автомобиля. Если пассажир не может сохранять правильное положение при посадке из-за своего роста, обратитесь к нашему авторизованному дилеру, который внесет специальные изменения в сиденье в соответствии с вашей ситуацией. Потому что только поддерживая правильную осанку, ремни безопасности и подушки безопасности могут дать полную защиту. Мы рекомендуем вам в полной мере воспользоваться этой услугой, предлагаемой авторизованным дилером Компании.

В целях вашей безопасности и для уменьшения степени травм, вызванных аварией или экстренным торможением, мы рекомендуем вам занять следующие положения сидя:

Следующие инструкции относятся ко всем пассажирам автомобиля:

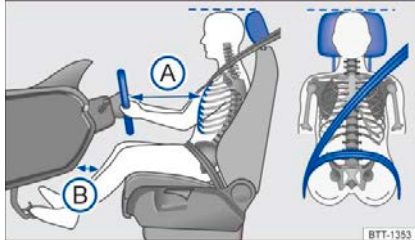
- Отрегулируйте подголовник так, чтобы верхний край подголовника находился на той же высоте, что и макушка, но не ниже уровня глаз. Затылок должен быть как можно ближе к подголовнику → рис. 17.
- Когда подголовник регулируется для невысокого пассажира, подголовник должен быть полностью опущен. Даже в этом случае верхняя часть головы пассажира может все еще находиться ниже верхнего края подголовника.
- Высокие пассажиры должны максимально поднимать подголовник при его регулировке.
- Во время вождения всегда держите ноги в соответствующих местах для ног.
- Правильно отрегулируйте и пристегните ремень безопасности → стр. 24.

Инструкции для водителя:

- Установите спинку сиденья в вертикальное положение, чтобы спина идеально прилегала к ней.

- Отрегулируйте положения руля так, чтобы между грудью и рулевым колесом было не менее 25 см, держитесь за обод рулевого колеса, слегка согнув руки в локтях → стр. 52.
- Рулевое колесо должно быть обращено к груди водителя, а не к его лицу.
- Отрегулируйте сиденье водителя таким образом, чтобы водитель мог полностью нажать на педаль, слегка согнув колено, а расстояние от приборной панели до области колен составляло не менее 10 см.
- Отрегулируйте наклон сиденья так, чтобы обе руки могли доставать до самой высокой точки рулевого колеса.
- Для управления автомобилем в любое время, ноги водителя всегда должны находиться в пространстве для ног перед сиденьем.

Инструкции для пассажира переднего сиденья:

- Установите спинку сиденья в вертикальное положение, чтобы спина идеально прилегала к ней.
- Отодвиньте сиденье как можно дальше назад, чтобы обеспечить полную защиту при срабатывании подушки безопасности.

Ремни безопасности

Введение в тему

В этом разделе содержится информация по следующим темам:

– Сигнальная лампа	25
– Фронтальные столкновения и их физические принципы	25
– Последствия непристегнутых ремней безопасности водителя	25
– Защитная функция ремня безопасности	27
– Инструкции по использованию ремней безопасности	27
– Пристегивание и отстегивание ремней безопасности	28
– Зона пристегивания ремней безопасности	28
– Натяжитель ремня безопасности, преднатяжитель ремня безопасности и ограничитель усилия натяжения ремня безопасности	29
– Ремонт и утилизация натяжителей ремней безопасности	30

Всегда регулярно проверяйте состояние всех ремней безопасности. Если основание ремня безопасности, разъемы, натяжитель или пряжка ремня безопасности повреждены, замените поврежденный компонент ремня безопасности у авторизованного дилера Компании как можно скорее → . Компоненты ремня безопасности должны быть заменены авторизованным дилером Компании при условии, что оригинальные запасные части совместимы с моделью, конфигурацией и годом выпуска автомобиля.

Предупреждение

Неправильное пристегивание ремней безопасности или отсутствие ремней безопасности увеличивает риск несчастных случаев и смерти! Правильное использование ремней безопасности может полностью раскрыть их защитный эффект.

- Ремни безопасности являются наиболее эффективным средством снижения количества

пострадавших в случае аварии. Поэтому для защиты водителя и всех пассажиров в автомобиле все водители и пассажиры должны правильно пристегиваться ремнями безопасности во время движения автомобиля.

- Перед запуском автомобиля водитель и все пассажиры должны сесть правильно, пристегнуть соответствующие ремни безопасности и не отстегивать их на протяжении всей поездки, даже при движении в городских условиях.
- Путешествуя с детьми, поместите их в защитную систему, соответствующую их весу и росту, и пристегните ремни безопасности → стр. 34.
- Перед началом движения все пассажиры в автомобиле должны пристегнуть ремни безопасности.
- Язычки ремней безопасности должны быть вставлены в замок соответствующего сиденья и заблокированы. Если язычок замка ремня безопасности вставлен в защелку другого пассажирского сиденья, защитный эффект ремня безопасности будет значительно снижен, и при аварии могут быть получены серьезные травмы.
- Не допускайте попадания посторонних предметов или жидкостей в элементы ремня безопасности, в противном случае система ремней безопасности не будет работать должным образом.
- Никогда не отстегивайте ремень безопасности во время движения автомобиля.
- Не перевозите ребенка на коленях во время движения.
- Пристегиваясь ремнем безопасности, снимите слишком громоздкую верхнюю одежду (например, пальто поверх толстовки), чтобы не мешать пристегиванию и защите ремня безопасности.

Предупреждение

Поврежденные ремни безопасности не только не могут выполнять защитную роль, но и влияют на защитную функцию ремней безопасности. Это может привести к травме или даже смерти в случае аварии!

- Будьте осторожны, не зажмите ремень безопасности дверью или механизм сиденья, иначе это может привести к повреждению ремня безопасности.
- Если основа ремня безопасности или другие части ремня безопасности повреждены, ремень безопасности может порваться при аварии или экстренном торможении.
- Поврежденные ремни безопасности следует немедленно заменять новыми, одобренными Компанией для использования в данном автомобиле. Любой ремень безопасности, поврежденный или растянутый в результате аварии, должен быть заменен у авторизованного дилера Компании. Ремень безопасности необходимо заменить, даже если на его поверхности нет видимых повреждений! Также следует проверить крепление ремня безопасности на наличие повреждений.
- Не пытайтесь ремонтировать, модифицировать или снимать ремень безопасности этого автомобиля самостоятельно. Весь ремонт ремней безопасности, натяжителей ремней безопасности и язычков/пряжек должен выполняться официальным дилером Компании.

Сигнальная лампа

Примечание  на стр. 24 в начале этого раздела.



Рисунок 18 Сигнальная лампа на приборной панели

Когда автомобиль начинает движение и скорость достигает более 25 км/ч, или если ремень безопасности не пристегнут во время движения, система в течение нескольких секунд подает звуковой сигнал, загорается сигнальная лампа → рис. 18.

Сигнальная лампа непристегнутых ремней безопасности не погаснет до тех пор, пока не будет выключено зажигание или водитель и пассажир на переднем ряду не пристегнутся.

Предупреждение

Неправильное пристегивание ремней безопасности или отсутствие ремней безопасности увеличивает риск несчастных случаев и смерти! Правильное использование ремней безопасности может в полной мере реализовать их защитную роль.

Фронтальные столкновения и их физические принципы

Примечание  на стр. 24 в начале этого раздела.



Рисунок 19. Автомобиль движется к кирпичной стене, и никто внутри не пристегнут ремнем безопасности.



Рисунок 20. Автомобиль с непристегнутыми пассажирами врезается в кирпичную стену.

Физические принципы лобового столкновения довольно просты. Когда автомобиль движется, его пассажиры → рис. 19 имеют энергию, называемую кинетической энергией.

Чем выше скорость и масса автомобиля, тем больше энергии выделяется при аварии.

Однако решающим фактором является скорость. Например, если скорость автомобиля увеличится с 25 км/ч до 50 км/ч, кинетическая энергия увеличится в четыре раза.

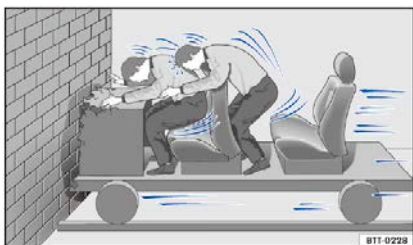
Количество кинетической энергии зависит от скорости автомобиля и его. Чем выше скорость и масса автомобиля, тем больше энергии высвобождается при аварии.

Водитель и пассажир, не пристегнутые ремнем безопасности, не удерживаются внутри автомобиля. В случае лобового столкновения автомобиль замедляется, в то время как водитель и пассажир продолжают двигаться вперед со скоростью до столкновения, пока объект не перестанет двигаться. В этом примере водитель и пассажир не пристегнуты ремнями безопасности, поэтому вся кинетическая энергия, высвобождаемая в точке удара, будет поглощаться → рис. 20.

Даже если автомобиль движется со скоростью от 30 км/ч до 50 км/ч, сила, действующая на тело человека при столкновении, легко может превысить одну тонну (1000 кг). Чем выше скорость, тем больше сила, действующая на тело человека.

Описанная в этом примере физика столкновений применима не только к лобовым столкновениям, но и ко всем другим типам аварий и столкновений.

Последствия для водителей и пассажиров, не пристегнутых ремнями безопасности

Примечание ⚠ на стр. 24 в начале этого раздела.



Рисунок 21. Водитель, не пристегнутый ремнем безопасности в момент столкновения, резко отбрасывается вперед.



Рисунок 22. Пассажир на заднем сиденье, не пристегнутый ремнем безопасности в момент столкновения, резко отбрасывается вперед, задевая водителя, пристегнутого ремнем безопасности.

Многие думают, что могут контролировать свое тело в случае легкого столкновения, но это заблуждение!

Даже на очень малых скоростях силы, действующие на тело человека при столкновении, настолько велики, что управлять своим телом невозможно.

Водитель или пассажир, не пристегнутый ремнем безопасности, при лобовом столкновении будет отброшен вперед и ударится о рулевое колесо, приборную панель, лобовое стекло или что-либо еще, движущееся вперед → рис. 21. Подушки безопасности никогда не должны

заменять ремни безопасности! Подушки безопасности могут обеспечить только дополнительную защиту в случае столкновения автомобиля. Поэтому, даже если автомобиль оснащен системой подушек безопасности, все водители и пассажиры должны пристегиваться ремнями безопасности во время движения.

Подушка безопасности срабатывает только один раз. Для достижения наилучшего эффекта защиты все водители и пассажиры должны быть пристегнуты ремнями безопасности на протяжении всей поездки. В случае аварии ремни безопасности могут обеспечить эффективную защиту, даже если подушка безопасности не сработала. Пассажиры, не пристегнутые ремнями безопасности, могут быть выброшены из автомобиля, а их травмы будут более серьезными или даже смертельными. Пассажиры задних сидений также должны быть пристегнуты ремнями безопасности, иначе в случае аварии они будут выброшены вперед, подвергая опасности не только себя и водителя, но и других людей в автомобиле → рис. 22.

Защитная функция ремня безопасности

Примечание ⚠ на стр. 24 в начале этого раздела.



Рисунок 23 Водитель, правильно пристегивающийся ремнями безопасности во время экстренного торможения, надежно защищен

Правильное использование ремней безопасности имеет решающее значение! Правильно пристегнутые ремни безопасности не только удерживают водителя и пассажира в правильном положении, где вероятность получения ими травм меньше, поглощают большую часть кинетической энергии, возникающей при столкновении, но также предотвращают неконтролируемое движение, которое может привести к серьезным травмам водителя и пассажира. Кроме того, правильно пристегнутые ремни безопасности снижают риск выпадения пассажиров из автомобиля → рис. 23. Основная функция ремня безопасности — поглощать большую часть кинетической энергии, возникающей при столкновении. Передняя система предотвращения столкновений и другие устройства пассивной безопасности (например, системы подушек безопасности) также предназначены для поглощения кинетической энергии столкновения. Эти устройства безопасности в сочетании с ремнями безопасности еще больше снижают нагрузку на тело пассажира, эффективно защищая его от травм в результате несчастных случаев или сводя к минимуму количество жертв. Хотя в этом примере описывается лобовое столкновение, правильно пристегнутые ремни безопасности также могут защитить водителей и снизить риск травм или смерти в других типах аварий. Поэтому важно пристегнуть ремень безопасности перед началом

движения.

Статистика дорожно-транспортных происшествий доказывает, что правильное использование ремней безопасности является эффективным средством снижения количества несчастных случаев и повышения выживаемости пассажиров. Правила дорожного движения большинства стран прямо требуют, чтобы водители и пассажиры были пристегнуты ремнями безопасности во время движения.

Даже если автомобиль оснащен подушками безопасности, все водители и пассажиры обязаны пристегиваться ремнями безопасности по следующим причинам: Например, фронтальные подушки безопасности переднего ряда могут сработать только при серьезном лобовом столкновении. Однако при легком лобовом столкновении, столкновении сзади, опрокидывании или аварии, не превышающей предела срабатывания подушек безопасности, установленного в блоке управления, система не активирует фронтальные подушки безопасности переднего ряда, и только ремень безопасности защитит пассажиров.

Поэтому перед началом движения обязательно пристегните ремень безопасности и напомните их! всем пассажирам в автомобиле пристегнуть их!

Инструкции по использованию ремня безопасности

Примечание ⚠ на стр. 24 в начале этого раздела.

Чеклист

Инструкции по использованию ремня безопасности ⚠

- ✓ Регулярно проверяйте состояние всех ремней безопасности.
- ✓ Содержите ремни безопасности в чистоте.
- ✓ Следите за тем, чтобы жидкость или другие посторонние предметы не попали в систему ремней безопасности.
- ✓ Старайтесь не повреждать ремни безопасности.
- ✓ Не снимайте, не модифицируйте и не ремонтируйте ремень безопасности или любую часть крепления ремня безопасности самостоятельно.
- ✓ Всегда пристегивайтесь ремнем безопасности перед началом движения и не отстегивайте во время движения.

Перекрученный ремень безопасности

Если ремень безопасности трудно вытянуть из направляющей ремня безопасности, это может быть связано с тем, что ремень безопасности перекручен.

- Возьмитесь за язычок ремня безопасности и медленно вытяните ремень безопасности.
- Разгладьте ремень безопасности руками и медленно верните его обратно в боковую панель.

Даже если не удастся устранить перекручивание ремня безопасности, все равно следует пристегиваться ремнем безопасности во время движения. Однако перекрученная часть ремня безопасности не должна касаться тела пассажира. В этом случае следует как можно скорее отремонтировать перекрученный ремень безопасности у официального дилера Компании.

⚠ Предупреждение

Обязательно правильно используйте ремни безопасности, для снижения рисков несчастного случая.

- Регулярно проверяйте состояние ремня безопасности и связанных с ним компонентов.
- Содержите ремни безопасности в чистоте.
- Не допускайте, чтобы ремень безопасности где-либо застревал или терся об острые края, чтобы избежать его повреждения.
- В язычке и пряжке ремня безопасности не должно быть мусора или жидкости.

Пристегивание и отстегивание ремней безопасности

📖 Примечание ⚠ на стр. 24 в начале этого раздела.



Рисунок 24. Вставка язычка ремня безопасности в замок



Рисунок 25. Высвобождение язычка из замка ремня безопасности.

Правильно пристегнутые ремни безопасности в случае аварии или экстренного торможения могут удерживать пассажиров в правильном положении, что помогает избежать травм в результате аварий или сводит травмы к минимуму → ⚠

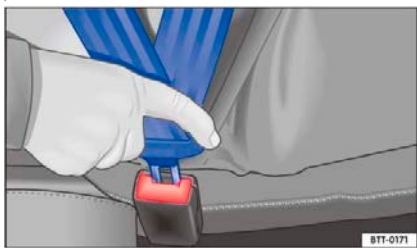
Пристегивание ремня безопасности

Всегда пристегивайте ремень безопасности перед запуском автомобиля.

– Отрегулируйте сиденье и подголовник переднего ряда в правильное положение в соответствии с вашей фигурой → стр. 23.

– Зафиксируйте сиденье заднего ряда в вертикальном положении → ⚠

– Возьмитесь за язычок ремня безопасности и медленно потяните его через грудь и бедра, не перекручивая ремень при натяжении → ⚠

– Вставьте язычки в пряжки ремней безопасности соответствующих сидений → рис. 24.

– Потяните за ремень безопасности, чтобы убедиться, что язычок ремня безопасности зафиксировался в пряжке.

Отстегивание ремня безопасности.

Отстегивайте ремень безопасности только после того, как автомобиль полностью остановится → ⚠

– Нажмите и удерживайте красную кнопку на замке → рис. 25, язычок ремня безопасности автоматически высвободится из замка.

– Для легкого втягивания и предотвращения повреждения ремня безопасности или панели внутренней отделки возьмитесь рукой за фиксирующий язычок, чтобы вернуть ремень безопасности, и автоматический втягивающий механизм вернет его обратно.

⚠ Предупреждение

В случае аварии неправильное пристегивание ремней безопасности может легко привести к травмам и даже смерти пассажиров!

- Ремни безопасности обеспечивают наилучшую защиту, когда спинка сиденья находится в вертикальном положении, а пассажир правильно сидит.
- Не отстегивайте ремень безопасности, когда автомобиль находится в движении, в противном случае пассажиры могут получить серьезные травмы или погибнуть из-за травм в случае аварии или экстренного торможения!

Правильное положение ремня безопасности

📖 Примечание ⚠ на стр. 24 в начале этого раздела.



Рисунок 26. Правильное положение ремня безопасности и регулировка подголовника



Рисунок 27. Правильное положение ремней безопасности для беременных

Правильное использование ремня безопасности может в полной мере проявить защитный эффект в случае аварии и снизить количество несчастных случаев! Они также могут удерживать водителя и пассажира в автомобиле в положении, при котором подушка безопасности может полностью реализовать защитную функцию. Поэтому важно пристегиваться ремнем безопасности и следить за тем, чтобы он был пристегнут правильно → рис. 26.

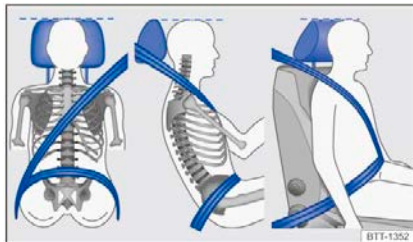
Пассажиры, сидящие неправильно, при аварии могут серьезно пострадать или даже погибнуть → стр. 23. Правильная и безопасная посадка.

Правильное положение ремня безопасности

– Плечевой ремень должен проходить по центру плеча пассажира и не должен обхватывать шею, зажиматься под рукой или располагаться за спиной.

– Поясной ремень должен располагаться в области таза и не должен прижиматься к животу.

– Ремень безопасности должен быть расправлен по телу пассажира. Если ремень безопасности слишком ослаблен, затяните его.

При пристегивании ремня безопасности беременными женщинами плечевой ремень должен располагаться в соответствующем положении на груди, а поясной ремень в области таза должен проходить как можно ниже. Ремень безопасности должен быть расправлен и не должен давить на нижнюю часть тела → рис. 27

Отрегулируйте положение ремня безопасности в соответствии с вашей фигурой

Для регулировки высоты ремня безопасности можно использовать следующие устройства:

– Регулируемые по высоте сиденья переднего ряда → стр. 23

⚠ Предупреждение

В случае аварии, экстренного торможения или ускорения неправильно пристегнутые ремни безопасности могут привести к серьезным травмам пассажиров!

- Ремни безопасности обеспечивают наилучшую защиту, когда спинка сиденья находится в вертикальном положении и пассажир правильно пристегнут.
- Если ремень безопасности переместится на мягкую часть тела (например, на живот), это может привести к травмам.
- Плечевой ремень должен проходить по центру плеча пассажира и не должен зажиматься под рукой или на шее.
- Плечевой ремень должен быть расправлен по груди пассажира.

- Поясной ремень должен располагаться в области таза и не должен прижиматься к животу, он должен быть плоским и плотно прилегать к тазу. При необходимости подтяните ремень безопасности.
- У беременных женщин поясной ремень в области таза должен располагаться как можно ниже и располагаться под животом.
- Не перекручивайте ремень безопасности.
- Никогда не оттягивайте ремень безопасности рукой.
- Никогда не прижимайте ремень безопасности к твердым или хрупким предметам, таким как очки, ручки или ключи.
- Зажимы для ремня, стопорные кольца или подобные устройства не следует использовать для изменения направления ремня.

📖 Если вы не можете пристегнуть ремень безопасности на правильной части тела по физическим причинам, вы можете связаться с

авторизованным дилером Компании и внести соответствующие специальные изменения в ремень безопасности, чтобы ремень безопасности и подушка безопасности могли полностью выполнять свою защитную функцию. Эта модификация должна быть выполнена авторизованным дилером Компании.

Втягивающее устройство ремня безопасности, натяжитель ремня безопасности и ограничитель усилия натяжения ремня безопасности

📖 Примечание ⚠ на стр. 24 в начале этого раздела.

Ремни безопасности являются важной частью системы безопасности автомобиля → стр. 30 и выполняют следующие важные функции:

Автоматический натяжитель ремня безопасности

Плечевые ремни этого автомобиля оборудованы автоматическими натяжителями. Плечевой ремень можно свободно вытягивать и втягивать при медленном натяжении или при движении автомобиля с нормальной скоростью. Однако при быстром натяжении плечевого ремня, экстренном торможении, движении по горным дорогам или поворотам, а также при ускорении автоматический натяжитель блокирует ремень безопасности, и плечевой ремень не может быть свободно втянут.

Натяжитель ремня безопасности

В случае серьезного лобового столкновения, бокового столкновения и удара сзади датчик запускает натяжитель ремня безопасности, чтобы натянуть ремень безопасности в направлении втягивания и замедлить движение пассажиров вперед, тем самым защищая пассажиров. Натяжитель ремня безопасности работает совместно с надувной системой безопасности. В случае аварии с опрокидыванием, если боковая подушка безопасности не активирована, натяжитель ремня безопасности не сработает.

При срабатывании натяжителя ремня безопасности выделяется небольшое количество дыма. Это нормально и не означает, что автомобиль горит.

Ограничитель усилия натяжения ремня безопасности

Ограничитель усилия натяжения ремня безопасности уменьшает давление, оказываемое ремнем безопасности на тело пассажира во время аварии.

📖 Соблюдайте соответствующие правила техники безопасности при утилизации целых автомобилей или компонентов системы. Авторизованный дилер Компании знаком с правилами и может проконсультировать вас → стр. 30.

Ремонт и утилизация натяжителя ремня безопасности

 **Примечание** ⚠ на стр. 24 в начале этого раздела.
Ремень безопасности может быть поврежден во время работы натяжителя ремня безопасности или при необходимости разборки и повторной сборки соответствующих частей автомобиля для обслуживания других компонентов. Поверхность поврежденного ремня безопасности может не иметь явных признаков повреждения, но поврежденный ремень безопасности во время аварии может помешать правильной работе натяжителя ремня безопасности или вообще не сработать. Обеспечьте защитную функцию натяжителя ремня безопасности, избегайте загрязнения окружающей среды, вызванного демонтированными деталями, и строго соблюдайте соответствующие правила при обращении с демонтированными деталями. Авторизованный дилер Компании знаком с соответствующими положениями и может оказать вам консультационные услуги.

⚠ Предупреждение

При непрофессиональном обслуживании или использовании ремня безопасности, в случае аварии натяжитель ремня безопасности может работать некорректно, что приведет к несчастным случаям, травмам или даже смерти!

- Ремонт, регулировка или разборка любой части системы натяжения или ремня безопасности должны выполняться официальным дилером Компании → стр. 159.
- Натяжитель ремня и автоматический натяжитель ремня не подлежат обслуживанию и должны быть заменены!

 Модуль подушки безопасности и натяжитель ремня безопасности могут содержать определенное количество перхлората, и с ними следует обращаться в строгом соответствии с действующими нормами.

Система подушек безопасности

Введение в тему

В этом разделе содержится информация по следующим темам:

– Тип системы фронтальных подушек безопасности передних пассажиров	31
– Сигнализация/индикация	31
– Решения проблем	31
– Функции и краткое описание системы подушек безопасности	31
– Передняя фронтальная подушка безопасности	32
– Боковая подушка безопасности	32
– Подушка безопасности головы	33

Этот автомобиль оснащен фронтальными подушками безопасности для водителя и пассажира на переднем ряду. Если сиденья переднего ряда, ремни безопасности, подголовники и рулевое колесо правильно отрегулированы, фронтальная подушка безопасности переднего ряда может обеспечить дополнительную защиту груди и головы пассажира переднего ряда.

⚠ Предупреждение

Никогда не полагайтесь только на защиту, обеспечиваемую подушками безопасности!

- Потому что даже если подушка безопасности сработает при аварии, она лишь обеспечивает

дополнительную защиту.

– Когда пассажиры правильно пристегнуты ремнями безопасности, система подушек безопасности может обеспечить полную защиту и снизить риск травм или смерти → Ремни безопасности, стр. 24.

– Перед запуском автомобиля все водители и пассажиры должны сесть правильно, пристегнуть соответствующие ремни безопасности и не отстегивать их до конца поездки.

⚠ Предупреждение

Между пассажиром и надувной частью подушки безопасности не должно быть никаких предметов, в противном случае возрастает риск получения травмы при срабатывании надувной подушки безопасности. Это также изменит площадь раскрытия подушки безопасности или нанесет травмы пассажиру.

- Не держите ничего в руках и не кладите на колени во время движения автомобиля.
- Никогда ничего не загружайте на переднее сиденье пассажира. В случае экстренного торможения или аварийной ситуации загруженные предметы могут попасть в зону раскрытия подушки безопасности. Как только подушка безопасности активирует раскрытие, предметы могут разлететься по всему салону под воздействием быстро раскрывающейся подушки безопасности и травмировать находящихся внутри людей.
- Пассажиры сидений переднего и заднего ряда не должны держать на руках детей, домашних животных или любые другие предметы, иначе они займут место для расширения подушки безопасности.

⚠ Предупреждение

Подушка безопасности может сработать только один раз! Система подушек безопасности, сработавшая в результате аварии, подлежит замене.

- Сработавшие подушки безопасности и любые затронутые компоненты системы должны быть заменены как можно скорее новыми компонентами, одобренными Компанией и подходящими для данного автомобиля.
- Ремонт и модификация автомобилей должны осуществляться авторизованными дилерами Компании, которые оснащены необходимыми инструментами, диагностическими приборами, данными технического обслуживания и квалифицированными профессиональными техниками.
- Не используйте компоненты подушек безопасности, снятые или извлеченные из других автомобилей.
- Не вносите никаких изменений в компоненты подушки безопасности.

⚠ Предупреждение

При срабатывании подушки безопасности может выделяться небольшое количество дыма. Это нормальное явление и не означает, что в автомобиле произошло возгорание.

- Выделяющийся дым и пыль могут раздражать кожу и слизистые оболочки глаз и вызывать затруднения дыхания, особенно у астматиков, или другие проблемы со здоровьем. В этом случае такого пассажира следует вывести из автомобиля как можно скорее или открыть окна и двери, чтобы обеспечить доступ чистого воздуха.
- Мойте руки и лицо водой с мылом перед едой, если вы подверглись воздействию выделяющегося дыма и пыли.

- Никогда не трите глаза и не прикасайтесь к открытым ранам руками, подвергшимся воздействию дыма и пыли.
- При попадании дыма и пыли в глаза промойте их водой.

⚠ Предупреждение

Чистящие средства, содержащие растворители, могут привести к ослаблению поверхности крышки модуля подушки безопасности. Если подушка безопасности сработает в результате аварии, сломанный пластик может серьезно травмировать пассажиров.

- Не используйте чистящую жидкость, содержащую растворитель, для очистки приборной панели и мест с системой подушек безопасности!

Тип системы фронтальных подушек безопасности передних пассажиров

 **Примечание** ⚠ на стр. 30 в начале этого раздела.

Система подушек безопасности

Фронтальная подушка безопасности переднего ряда пассажиров должна отключаться авторизованным дилером компании

Особенности системы подушек безопасности:

- Фронтальная подушка безопасности переднего ряда пассажиров на приборной панели.
- Индикатор  загорается на приборной панели.

Сигнализация/индикация

 **Примечание** ⚠ на стр. 30 в начале этого раздела.

 Когда зажигание включено, система выполняет функциональную проверку, и сигнальная лампа/индикатор загорится, а затем погаснет через несколько секунд.

⚠ Предупреждение

Если система подушек безопасности неисправна, подушка безопасности не сработает нормально, может сработать неожиданно или не сработает вовсе, что может привести к серьезной травме или смерти.

- Проверяйте систему подушек безопасности у авторизованного дилера Компании.
- Никогда не устанавливайте детское кресло на переднее сиденье пассажира. Не устанавливайте детское кресло, обращенное назад, на сиденье переднего пассажира, если фронтальная подушка безопасности переднего пассажира не отключена. Это может привести к серьезной травме или смерти ребенка в случае аварии! В исключительных случаях, если необходимо установить детское кресло, обращенное назад, на сиденье переднего ряда, необходимо отключить фронтальную подушку безопасности пассажира переднего ряда.

Решения проблем

 **Примечание** ⚠ на стр. 30 в начале этого раздела.

Неисправность системы подушек безопасности или натяжителя ремня.

Желтый индикатор горит постоянно. Сообщение может также отображаться на дисплее приборной панели. Система распознает неисправность как минимум одной из подушек безопасности или натяжителей ремней безопасности.

- Пожалуйста, посетите авторизованного дилера Компании для технического обслуживания.
- Проверьте систему подушек безопасности и натяжители ремней безопасности.



Система подушек безопасности или натяжитель ремня безопасности отключены с помощью диагностического прибора.

При включении зажигания желтый индикатор загорается примерно на четыре секунды, а затем мигает примерно в течение двенадцати секунд. Сообщение может также отображаться на дисплее приборной панели.

По крайней мере одна подушка безопасности или натяжитель ремня безопасности были отключены с помощью диагностического прибора.

- Пожалуйста, посетите авторизованного дилера Компании для технического обслуживания.
- Проверьте, должны ли система подушек безопасности или натяжитель ремня безопасности оставаться отключенными.

Функции и краткое описание системы подушек безопасности

 **Примечание** ⚠ на стр. 30 в начале этого раздела.

Подушки безопасности защищают пассажиров в случае фронтальных и боковых столкновений, замедляя их движение в направлении удара.

Когда подушка безопасности срабатывает в результате аварии, система надувает подушку безопасности с помощью газогенератора. В этот момент крышка подушки безопасности трескается, и подушка безопасности расширяется с большой скоростью в течение нескольких миллисекунд, охватывая всю площадь раскрытия. Как только пассажир, пристегнутый ремнем безопасности, начнет падать в надутую подушку безопасности, газ в подушке безопасности немедленно начнет выходить под давлением тела пассажира и поможет пассажиру замедлить инерционное движение, тем самым снизив риск травмы. Хотя подушки безопасности защищают пассажиров, они также могут стать причиной других травм, таких как отеки, синяки и ссадины. При срабатывании подушки безопасности также выделяется тепло от трения.

Наиболее важными факторами, влияющими на срабатывание подушек безопасности, являются тип аварии, угол столкновения, скорость автомобиля в момент столкновения и тип объекта, с которым столкнулся автомобиль. Поэтому даже если автомобиль поврежден, это не значит, что подушки безопасности обязательно сработают.

Активация подушки безопасности зависит от замедления автомобиля в момент столкновения и контрольного значения замедления, заданного электронным блоком управления. Если замедление, измеренное блоком управления при столкновении, меньше опорного значения замедления, установленного блоком управления, подушки безопасности не сработают, даже если автомобиль серьезно поврежден в результате столкновения. Следовательно, степень повреждения автомобиля, стоимость обслуживания и даже ущерб, причиненный в результате аварии, не могут использоваться в качестве индикаторов для определения того, сработала ли подушка безопасности. Из-за постоянно меняющихся условий, когда автомобиль попадает в аварию, невозможно указать определенный диапазон скорости и контрольное значение, при котором должна срабатывать подушка безопасности. Таким образом,

невозможно охватить все виды столкновений и углов удара для срабатывания подушки безопасности. Кроме того, на срабатывание подушки безопасности влияют и другие важные факторы, такие как характеристики объекта столкновения (мягкость и твердость), угол удара и скорость автомобиля.

Подушку безопасности можно воспринимать только в качестве дополнительного защитного устройства трехточечного ремня безопасности, и она может играть роль дополнительной защиты в случае аварии, когда значение замедления автомобиля достаточно для срабатывания подушки безопасности. Поскольку подушка безопасности может сработать только один раз и только при определенных условиях, ремень безопасности может защитить пассажиров в любой ситуации, независимо от того, сработала подушка безопасности или нет. Например, в случае серии столкновений только ремни безопасности могут защитить пассажира.

Система подушек безопасности является лишь одним из компонентов системы пассивной безопасности всего автомобиля. Эффективность защиты повышается, если пассажиры пристегнуты и правильно сидят → Стр.23.

Компоненты системы безопасности этого автомобиля

Система безопасности этого автомобиля состоит из следующих компонентов. В зависимости от конфигурации автомобиля, ваш автомобиль может не иметь определенного оборудования для обеспечения безопасности.

- Трехточечные ремни безопасности для всех сидений.
- Натяжитель ремня безопасности переднего ряда.
- Ограничитель усилия натяжения ремня безопасности переднего ряда.
- Сигнальная лампа непристегнутого ремня безопасности.
- Распознавание присутствия пассажира на сиденье.
- Фронтальная подушка безопасности переднего ряда сидений.
- Боковая подушка безопасности передних сидений.
- Левая и правая головные подушки безопасности.
- Предупреждающая/индикаторная лампа подушки безопасности

- Блоки управления и датчики.
- Регулируемые по высоте подголовники для защиты от ударов сзади.
- Регулируемая рулевая колонка.
- Крепления детского сиденья на заднем боковом сиденье.
- Верхняя ляжка верхнего ремня крепления детского кресла.

Система не активирует фронтальные, боковые и головные подушки безопасности, когда:

- Скорость столкновения ниже требуемого опорного значения в блоке управления
- В момент столкновения зажигания выключено.
- Замедление автомобиля, измеренное блоком управления при лобовом столкновении, слишком низкое.
- При легком боковом столкновении.
- В случае удара сзади.
- Когда автомобиль переворачивается.

Фронтальная подушка безопасности переднего ряда

Примечание ⚠ на стр. 30 в начале этого раздела.



Рисунок 28 Место установки и объем фронтальной подушки безопасности водителя



Рисунок 29 Место установки и объем фронтальной подушки безопасности переднего пассажира
Фронтальные подушки безопасности переднего ряда в сочетании с ремнями безопасности обеспечивают дополнительную защиту головы и грудной клетки пассажиров передних сидений при сильном лобовом столкновении. Пассажиры в первом ряду должны находиться как можно дальше от фронтальных подушек безопасности → стр. 23, Правильное и безопасное сидение. Таким образом, при срабатывании фронтальной подушки безопасности она полностью раскрывается и, таким образом, обеспечивает максимальную защиту. Фронтальная подушка безопасности водителя установлена на рулевом колесе → рис. 28, а фронтальная подушка безопасности пассажира переднего ряда установлена на приборной панели → рис. 29, где буквы «AIRBAG» обозначают положение установки подушки безопасности. Область, обведенная красными линиями на рисунке, представляет собой зону действия (зону раскрытия), когда фронтальная подушка безопасности срабатывает. Поэтому в этой зоне не должны храниться или фиксироваться никакие предметы → ⚠ Фронтальные подушки безопасности водителя и пассажира на переднем ряду при срабатывании не касаются оригинальных аксессуаров.

Опасность

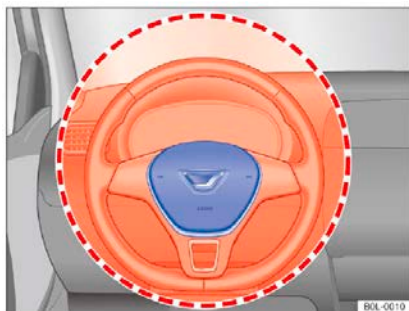
Когда подушка безопасности срабатывает при столкновении автомобиля, она мгновенно раскрывается на высокой скорости.

- В области раскрытия фронтальной подушки безопасности не должно быть предметов, препятствующих раскрытию подушки безопасности.
- Не устанавливайте, например, подстаканники или держатели для телефона, в любом месте в пределах диапазона раскрытия подушки безопасности.
- Пассажиры на первом ряду не должны держать детей, домашних животных или предметы на руках. Взрослые и дети должны соблюдать это требование.
- Никогда не прикрепляйте ничего (например, портативный навигационный прибор) к лобовому стеклу над фронтальной подушкой безопасности переднего пассажира.
- Не накрывайте и не прикрепляйте ничего к гибкой пластиковой поверхности ступицы рулевого колеса или блока надувных удерживающих устройств со стороны переднего пассажира, а также не вносите никаких изменений в эти области.

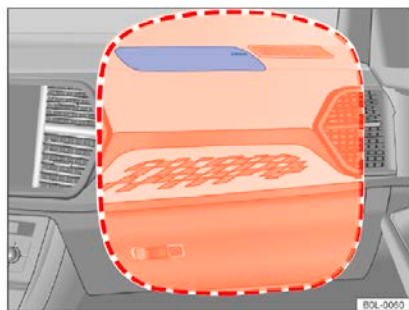
Предупреждение

- Помните, что фронтальные подушки безопасности установлены на рулевом колесе → рис. 28 и на приборной панели → рис. 29.
- Во время движения водитель всегда должен держать обе руки на ободе рулевого колеса в положениях на «9 часов» и на «3 часа».
 - Отрегулируйте сиденье водителя так, чтобы между грудью и ступицей рулевого колеса было не менее 25 см. Если вы не можете соблюдать это минимальное расстояние по медицинским показаниям, обратитесь к авторизованному дилеру Компании.
 - Отодвиньте сиденье переднего пассажира назад так, чтобы пассажир переднего ряда находился как можно дальше от приборной панели.

Боковые подушки безопасности

Примечание ⚠ на стр. 30 в начале этого раздела.



Рисунок 30 Левая сторона автомобиля: зона действия боковой подушки безопасности



Рисунок 31 Левая сторона переднего сиденья: положение установки и зона действия боковой подушки безопасности

В зависимости от типа автомобиля сиденья переднего ряда могут быть оборудованы боковыми подушками безопасности → рис. 30:

– Боковые подушки безопасности передних сидений установлены в сиденье водителя и боковой подушке спинки пассажира переднего ряда → рис. 31. Место установки боковой подушки безопасности обозначено буквами «AIR BAG» → рис. 30 и → рис. 31.

Область, обведенная красными линиями, представляет собой зону действия (зону раскрытия), когда боковая подушка безопасности срабатывает. Поэтому никакие объекты не должны храниться или фиксироваться в этой области → ⚠

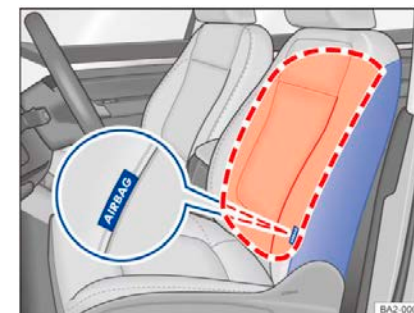
Когда автомобиль подвергается боковому удару, система активирует боковую подушку безопасности на стороне столкновения, чтобы обеспечить защиту тела пассажира на стороне столкновения.

Предупреждение

Когда подушка безопасности срабатывает при столкновении автомобиля, она мгновенно раскрывается на высокой скорости.

- В зоне раскрытия боковой подушки безопасности не должно быть никаких предметов, препятствующих раскрытию.
- Пассажиры боковых сидений переднего и заднего ряда не должны держать на руках детей, домашних животных или любые предметы, иначе они окажутся в зоне срабатывания подушки безопасности. Взрослые и дети обязаны соблюдать это требование.
- Оригинальный крючок для одежды в автомобиле можно использовать только для подвешивания легкой одежды, а карманы одежды не должны быть содержать тяжелые или острые предметы.
- Не устанавливайте никакие аксессуары на двери!
- Ни при каких обстоятельствах нельзя надевать на сиденье чехол (за исключением тех, которые специально одобрены Компанией для использования в этом автомобиле), иначе боковая подушка безопасности может не раскрыться при срабатывании в результате аварии.

Предупреждение

Неправильное использование сиденья водителя и пассажира в первом ряду может помешать надлежащему функционированию боковой подушки безопасности, что может привести к серьезным травмам.

- Никогда не снимайте сиденье переднего ряда с автомобиля и не меняйте компоненты сиденья.
- Если на боковую подушку оказывается чрезмерное давление, боковая подушка безопасности может работать некорректно.
- Если оригинальная облицовка сиденья или шов облицовки дверной подушки безопасности повреждены, устраните повреждение как можно скорее у авторизованного дилера Компании.

Головная подушка безопасности

Примечание  на стр. 30 в начале этого раздела.



Рисунок 32 Левая сторона автомобиля: место установки и объем головной подушки безопасности

В зависимости от типа автомобиля подушки безопасности для головы устанавливаются над левой и правой дверью переднего ряда в салоне → рис. 32.

Положение установки головной подушки безопасности отмечено буквами «AIRBAG». Область, обозначенная красной пунктирной линией → рис. 32, показывает зону действия (диапазон расширения) при срабатывании головной подушки безопасности. Поэтому в этой области нельзя размещать или закреплять какие-либо предметы → .

В случае бокового столкновения система активирует головную подушку безопасности со стороны столкновения.

В случае бокового столкновения головные подушки безопасности обеспечивают физическую защиту пассажиров передних и задних боковых сидений со стороны столкновения, снижая риск получения травм.

Предупреждение

Когда подушка безопасности срабатывает при столкновении автомобиля, она мгновенно раскрывается на высокой скорости.

- В области раскрытия головной подушки безопасности не должно быть предметов, препятствующих раскрытию подушки безопасности.
- Не прикрепляйте ничего к чехлу подголовника или в зоне действия подушек безопасности.
- Пассажиры боковых сидений переднего и заднего ряда не должны держать на руках детей, домашних животных или любые предметы, иначе они займут место для расширения подушки безопасности. Взрослые и дети обязаны соблюдать это требование.

- Оригинальный крючок для одежды в автомобиле можно использовать только для подвешивания легкой одежды, а карманы одежды не должны быть содержать тяжелые или острые предметы.
- Не устанавливайте никакие аксессуары на двери!
- На двери и окна нельзя устанавливать солнцезащитные приспособления, если они не одобрены авторизованным дилером Компании.
- Устанавливайте солнцезащитный козырек только тогда, когда к нему ничего не прикреплено (например, шариковая ручка и т. д.), и поворачивайте его к боковому окну, чтобы блокировать солнечный свет.

Безопасность детей

Введение в тему

В этом разделе содержится информация по следующим темам:

– Тип детского сиденья	35
– Основная информация по установке и использованию детского сиденья	36
– Крепление для детского сиденья	37
– Крепление детского кресла с помощью нижней точки крепления (ISOFIX).	37
– Крепление детского кресла с помощью Top Tether	39
– Крепление детского кресла ремнем безопасности	39

Детские кресла снижают риск получения травм маленькими детьми в случае аварии. Поэтому при езде с детьми убедитесь, что они сидят в детском кресле!

Пожалуйста, обратите внимание:

- Детские кресла можно разделить на разные группы в зависимости от роста, возраста и веса ребенка.
- Детское кресло можно закрепить в автомобиле с помощью различных креплений.

В целях безопасности детское кресло всегда следует устанавливать на заднем сиденье → Основная информация по установке и использованию детского сиденья, стр. 36.

Мы рекомендуем вам использовать детские сиденья из нашего оригинального ассортимента аксессуаров, поскольку они разработаны и одобрены нами для автомобилей, произведенных нами. У авторизованных дилеров компании есть детские кресла для этого автомобиля.

Предупреждение

Дети могут получить серьезные травмы или даже погибнуть, если система защиты детей не используется для защиты ребенка во время движения автомобиля или если система защиты детей используется ненадлежащим образом. Пожалуйста, обратите внимание:

- Детям младше 12 лет или ростом менее 150 см рекомендуется использовать подходящее детское кресло. Если это правило отличается от местного законодательства, пожалуйста, соблюдайте соответствующие местные правила.
- Всегда используйте систему защиты, соответствующую возрасту, росту и весу вашего ребенка.
- В детском кресле может разместиться только один ребенок. Никогда не используйте ремень безопасности для удержания более чем одного детского кресла.

- Ни при каких обстоятельствах водитель или пассажир не должны держать на руках ребенка или младенца во время движения автомобиля.
- Никогда не оставляйте ребенка одного в детском кресле без присмотра.
- Не позволяйте детям ездить без средств защиты. Всегда держите ребенка в правильном сиденье положении во время движения автомобиля, не позволяйте ему вставать на ноги или на сиденье. Следует соблюдать осторожность, особенно когда дети сидят на переднем сиденье пассажира. Если при таких обстоятельствах произойдет несчастный случай, это может привести к смертельному исходу для детей и других лиц.
- Чтобы максимально защитить детей, важно правильно пристегнуть ремень безопасности. Всегда следуйте инструкциям производителя детского кресла по правильному использованию ремней безопасности. Если ремень безопасности пристегнут неправильно, даже незначительные аварии могут привести к травмам детей.
- Детское кресло, подвергнувшееся чрезмерному воздействию во время аварии, должно быть заменено, даже если на нем нет видимых повреждений.

Подсказка

В разных странах могут быть разные стандарты и правила, касающиеся использования и методов крепления детских сидений. Если описание в данном руководстве отличается от соответствующих местных норм и правил, соблюдайте соответствующие местные нормы.

Тип детского сиденья

Примечание  на стр. 30 в начале этого раздела.



Рисунок 33 Виды детских кресел

Используйте только официально одобренное детское кресло, подходящее для ребенка.

Стандарт детского кресла

Детское кресло должно соответствовать стандарту GB27887, а детское кресло, протестированное в соответствии с этим стандартом, должно иметь квалифицированный контрольный знак. Этот контрольный знак может содержать следующие данные детского сиденья:

- Весовая категория,
- Класс роста,
- Категория одобрения (универсальная, полууниверсальная или для конкретной модели)
- Номер разрешения.

Детские кресла по весовой категории

Класс	Вес ребенка
Группа 0	до 10 кг
Группа 0+	до 13 кг
Группа 1	от 9 до 18 кг
Группа 2	от 15 до 25 кг
Группа 3	от 22 до 36 кг

- **Весовая категория 0/0+:** Младенцы в возрасте 0–18 месяцев лучше всего перевозить в детском автокресле, обращенном назад, либо в 0/0+, либо в 0/1 → рис. 33.
- **Весовая категория 1:** После достижения соответствующего предельного веса лучше всего использовать детское кресло группы 1 (4 года и младше) или группы 1/2 (7 лет и младше) со встроенной системой ремней безопасности.
- **Весовая категория 2/3:** Группы 2 и 3 делятся на детские кресла со спинкой и без нее. Детские кресла со спинкой обеспечивают лучшую защиту, чем детские кресла без спинки, поскольку они имеют встроенные направляющие для ремня и боковую обивку. Поэтому мы рекомендуем использовать детские кресла со спинками. Детские сиденья группы 2 подходят для детей младше 7 лет, а группы 3 подходят для детей в возрасте 7 лет и старше.

Не все детские кресла подходят под перечисленные выше весовые категории, а также не все сиденья подходят для установки в данном автомобиле. Поэтому важно убедиться, что детское кресло подходит для безопасного сидения детей и может быть надежно установлено в автомобиле.

Классификация детских кресел по категории одобрения

Детские кресла можно разделить на универсальные, полууниверсальные и автокресла для конкретной модели.

- **Универсальные:** Универсальные детские сиденья можно устанавливать на все автомобили. Универсальные детские кресла с ISOFIX также должны быть закреплены с помощью Top Tether.
- **Полууниверсальные:** Помимо выполнения стандартных требований, полууниверсальные кресла требуют устройства безопасности для крепления детских кресел, которые подлежат дополнительным испытаниям. Полууниверсальные детские кресла сопровождаются списком применимых типов транспортных средств, и их можно использовать только в тех типах автомобилей, которые перечислены в этом списке.

Автокресла для конкретной модели: Одобрение для конкретного автомобиля требует отдельного динамического испытания детского сиденья в автомобиле для каждого конкретного случая. Детские кресла для конкретных моделей также сопровождаются списком применимых типов автомобилей.

Основная информация по установке и использованию детского сиденья

Примечание ⚠ на стр. 30 в начале этого раздела.



Рисунок 34. Наклейка с информацией о подушке безопасности на солнцезащитном козырьке.

Информация об установке детского сиденья

При установке детского сиденья обратите внимание на следующие советы. Следующие советы относятся к детским креслам с любым креплением.

- Внимательно прочтите и соблюдайте инструкции по использованию детского сиденья, предоставленные производителем детского сиденья → ⚠
- По возможности устанавливайте детские сиденья на заднем сиденье за сиденьем переднего пассажира, чтобы дети могли выйти сбоку у бордюра.
- Если детское кресло, обращенное назад, должно использоваться на переднем сиденье пассажира, фронтальная подушка безопасности пассажира переднего ряда должна быть отключена.
- При использовании детского сиденья на переднем сиденье пассажира переднее сиденье должно быть отодвинуто как можно дальше назад. Установите спинку сиденья в вертикальное положение → стр. 23.
- Если необходимо установить детское кресло на заднем сиденье, оставьте достаточно места для детского кресла. При необходимости сдвиньте сиденье переднего пассажира в нужное положение. Убедитесь, что водитель или пассажир на первом ряду сидят правильно → стр. 23.
- Отрегулируйте наклон спинки сиденья так, чтобы детское кресло было установлено правильно. Если детское кресло установлено в контакте с подголовником сиденья, и детское кресло не прилегает к спинке сиденья, полностью поднимите или снимите подголовник сиденья за детским сиденьем → стр. 23.

Наклейка с информацией о подушке безопасности

В автомобиле может быть наклейка с важной информацией о фронтальных подушках безопасности для пассажиров переднего ряда. Ее содержание может различаться в зависимости от страны. Наклейку можно наклеить в следующих местах:

- На солнцезащитном козырьке над водителем и/или пассажиром в переднем ряду → рис. 34.

Перед установкой детского кресла, обращенного назад, всегда обращайтесь внимание на предупреждающее сообщение → ⚠

Опасность перевозить детей на переднем сиденье пассажира

Если детское кресло, обращенное назад, используется на сиденье переднего пассажира, срабатывание фронтальной подушки безопасности переднего пассажира может привести к серьезной травме или даже смерти ребенка → ⚠

При установке детского кресла, обращенного назад, на сиденье переднего пассажира в особых случаях убедитесь, что фронтальная подушка безопасности переднего пассажира отключена.

Если на сиденье переднего ряда используется детское кресло, обращенное лицом вперед, установите детское кресло на максимально возможном расстоянии от фронтальной подушки безопасности переднего пассажира. В противном случае при срабатывании фронтальной подушки безопасности переднего пассажира дети могут получить серьезные травмы → ⚠

Не каждое детское кресло можно использовать на переднем сиденье пассажира. Допускается установка только детских кресел, специально одобренных производителем для установки на передних сиденьях пассажиров, оснащенных фронтальными и боковыми подушками безопасности. У авторизованных дилеров Компании есть актуальная информация обо всех разрешенных к использованию детских креслах. Пожалуйста, свяжитесь с авторизованными дилерами компании для получения дополнительной информации. **Опасность при срабатывании боковой подушки безопасности**

При срабатывании боковой подушки безопасности быстрое раскрытие подушки безопасности может ударить ребенка по голове, что может нанести ребенку травмы → ⚠

Опасность

Установка детского кресла на сиденье переднего пассажира и вождение автомобиля с детьми увеличивает риск серьезных или смертельных травм детей в случае аварии!

- Всегда отключайте фронтальную подушку безопасности переднего ряда пассажиров. Если фронтальная подушка безопасности пассажира переднего ряда не может быть отключена, не садитесь за руль с ребенком в детском кресле на переднем сиденье.
- Сдвиньте и поднимите сиденье пассажира переднего ряда как можно дальше назад, чтобы оно оказалось как можно дальше от фронтальной подушки безопасности.
- Установите спинку сиденья в вертикальное положение.
- Используйте только детские кресла, одобренные производителем и подходящие для сидений передних пассажиров.

Предупреждение

Неправильная установка детского сиденья может привести к травмам пассажиров.

- Всегда устанавливайте детское кресло в строгом соответствии с инструкциями по установке и предупреждениями производителя детского кресла.

Предупреждение

Использование обращенного вперед детского кресла на сиденье переднего ряда может привести к серьезной травме пассажира.

- Сдвиньте и поднимите сиденье пассажира переднего ряда как можно дальше назад, чтобы оно оказалось как можно дальше от фронтальной подушки безопасности.
- Установите спинку сиденья в вертикальное положение.
- Используйте только детские кресла, одобренные производителем и подходящие для сидений передних пассажиров.

Предупреждение

Во избежание травм детей при срабатывании боковой или головной подушки безопасности необходимо:

- Убедитесь, что дети не находятся в зоне действия раскрытия подушки безопасности → стр. 30.
- Не кладите ничего в зону раскрытия боковой подушки безопасности.

Крепление для детского сиденья

Обратите внимание на ⚠ и ⚠ на стр. 34 в начале этого раздела.

Крепления, используемые для безопасной установки детских сидений, могут различаться в зависимости от страны.

Обзор якорного крепления

– ISOFIX: ISOFIX – это стандартизированное анкерное устройство, которое быстро и безопасно фиксирует детское кресло в автомобиле. Крепления ISOFIX жестко крепят детское кресло к кузову автомобиля.

Детское кресло оснащено двумя жесткими удерживающими рычагами, которые вставляются в кольцо ISOFIX между боковым сиденьем заднего ряда и спинкой сиденья. Крепления ISOFIX можно найти на → стр. 37. При необходимости крепление ISOFIX можно дополнить Top Tether и креплением для ног.

– Трехточечные автоматические ремни безопасности: по возможности следует использовать крепления ISOFIX для крепления детского сиденья, поскольку они превосходят трехточечные автоматические ремни безопасности → стр. 39.

Крепление детского сиденья с помощью нижних точек крепления (ISOFIX)

Примечание ⚠ на стр. 34 в начале этого раздела.



Рисунок 35 Маркировка крепления ISOFIX для детских кресел

Обзор крепления ISOFIX

В следующей таблице показано, где и как устанавливаются детские кресла ISOFIX на каждом сиденье в автомобиле.

Дополнительное крепление:

– Top Tether: Верхний анкерный ремень соединяет его со стопорным кольцом, расположенным на спинке заднего ряда сидений в багажнике, с помощью стопорного крючка → стр. 39. Фиксирующие кольца Top Tether помечены знаком якоря.

– Ножки: некоторые детские кресла опираются на пол в салоне одной ножкой. Ножки предотвращают опрокидывание детского кресла вперед в случае аварии. Детские кресла с ножками можно использовать только на сиденье переднего пассажира и боковом сиденье заднего ряда → ⚠

Рекомендуемые крепления для детских кресел

Мы рекомендуем закреплять детское кресло следующим образом:

- Детское сиденье или детское кресло, обращенное назад: ISOFIX и ножки.
- Повернутые вперед детские кресла: ISOFIX и Top Tether, а также ножки, если необходимо.

Предупреждение

Неправильное использование ножек кресла может серьезно травмировать ребенка и даже привести к смерти.

- Убедитесь, что ножки установлены правильно и надежно.



Рисунок 36 Схематическая диаграмма: установка детского сиденья ISOFIX с удерживающими рычагами

Класс	Размерный класс	Переднее сиденье	Боковое сиденье заднего ряда	Среднее сиденье заднего ряда
Класс 0: до 10 кг	E	X	IL-SU	X
Класс 0+: до 13 кг	E	X	IL-SU	X
	D	X		X
	C	X		X
Уровень 1: от 9 до 18 кг	D	X	IL-SU IUF	X
	C	X		X
	B	X		X
	B1	X		X
	A	X		X
Уровень 2: от 15 до 25 кг	-	X	IL-SU	X
Уровень 3: от 22 до 36 кг	-	X	IL-SU	X

– Размерный класс: Размерный класс соответствует весовому классу, утвержденному для детского сиденья. В случае универсальных или полууниверсальных детских кресел описание размерного класса указано на контрольном знаке ECE. Соответствующее детское кресло имеет описание размерного класса.

– X: Это сиденье не подходит для установки детских кресел ISOFIX этой группы.

– IL-SU: это кресло подходит для установки полууниверсальных детских кресел ISOFIX. Пожалуйста, обратите внимание на соответствующий список моделей производителя детского кресла.

– IUF: Это кресло подходит для установки универсальных детских кресел ISOFIX и крепится с помощью Top Tether.

Установка детского сиденья ISOFIX

Положение установки точек крепления ISOFIX в автомобиле отмечено символом → Рисунок 35.

– Всегда обращайтесь внимание и следуйте советам → Основная информация по установке и использованию детского сиденья, стр. 36.

– Наденьте удерживающий рычаг детского кресла на точку крепления ISOFIX в направлении стрелки → рис. 36. Детское кресло должно быть надежно зафиксировано до щелчка.

– Возьмитесь за левую и правую стороны детского сиденья и потяните его наружу, чтобы проверить, надежно ли закреплено детское сиденье.

Использование вспомогательных средств для установки

Если анкерный рычаг детского сиденья не может быть прикреплен непосредственно к точке крепления ISOFIX в автомобиле, можно использовать приспособление для установки, чтобы упростить установку/снятие детского сиденья. Установку следует выполнять, подсоединив приспособление для установки к внутренним точкам крепления, а затем закрепив детское кресло в соответствии с инструкциями по установке.

Подсказка

Установите приспособление для установки, чтобы не повредить обивку салона и сиденья.

- Всегда отсоединяйте приспособление для установки от крепления, прежде чем складывать сиденье заднего ряда вперед или снимать детское кресло.

Крепление детского сиденья с помощью Top Tether

Примечание ⚠ на стр. 34 в начале этого раздела.



Рисунок 37 Пряжка для крепления верхнего анкерного ремня к спинке заднего сиденья

В дополнение к точкам крепления ISOFIX универсальные детские кресла должны дополнительно закрепляться с помощью Top Tether.

Это стопорное кольцо можно использовать только для фиксации верхнего стопорного ремня. В зависимости от типа автомобиля стопорное кольцо для Top Tether можно идентифицировать по графическому обозначению или по буквам «TOP TETHER».

– Всегда обращайтесь внимание и следуйте советам → Основная информация по установке и использованию детского сиденья, стр. 36.

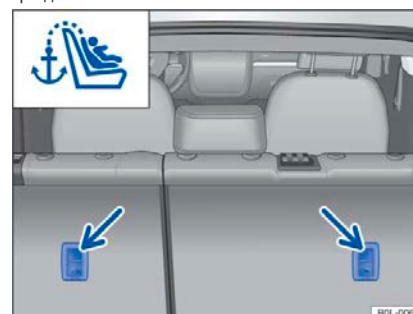
Крепление детского кресла ремнем безопасности

Обратите внимание на ⚠ и ! на стр. 34 в начале этого раздела.

Если в автомобиле предполагается использовать универсальное детское кресло типа (u), убедитесь, что оно одобрено для соответствующего сиденья. Необходимую информацию можно найти на оранжевой контрольной маркировке ECE на детском сиденье. В следующей таблице перечислены способы установки.

Группы	Вес ребенка	Сиденье переднего ряда		
		Фронтальная подушка безопасности переднего пассажира активирована	Фронтальная подушка безопасности переднего пассажира деактивирована	Сиденье заднего ряда
Группа 0	до 10 кг	x	u	u
Группа 0+	до 13 кг	x	u	u
Группа 1	назад от 9 до 18 кг	x	u	u
	вперед от 9 до 18 кг	u	x	u
Группа 2	от 15 до 25 кг	u	x	u

- Отпустите спинку сиденья и слегка наклоните ее вперед → стр. 56.
- Снимите подголовник заднего сиденья, на котором должно быть установлено детское кресло, и поместите его в безопасное место внутри автомобиля → стр. 53.
- Верхний анкерный ремень детского кресла протяните назад между спинкой и верхом заднего сиденья в багажник.
- Наденьте фиксирующий рычаг детского кресла на точку крепления ISOFIX в направлении стрелки → рис. 36. Детское кресло должно быть надежно зафиксировано до щелчка.
- Подсоедините крючок верхнего удерживающего ремня к фиксирующему кольцу на спинке заднего сиденья в багажнике → рис. 37.
- Верните сиденье в исходное положение и с усилием нажмите на него, чтобы зафиксировать.
- Плотно затяните анкерный ремень, чтобы верхняя часть детского сиденья плотно прилегала к спинке сиденья.

Установите подголовник сиденья сразу же после снятия детского сиденья → стр. 53.

Предупреждение

Используйте только специальные стопорные кольца, предварительно установленные в автомобиле, для крепления верхнего анкерного ремня, чтобы избежать серьезных травм.

Не прикрепляйте несколько верхних удерживающих ремней к одному и тому же стопорному кольцу в багажнике.

Не прикрепляйте верхний удерживающий ремень к удерживающему кольцу багажа.

Группы	Вес ребенка	Сиденье переднего ряда		
		Фронтальная подушка безопасности переднего пассажира активирована	Фронтальная подушка безопасности переднего пассажира деактивирована	Сиденье заднего ряда
группа 3	от 22 до 36 кг	и	х	и

у: универсальный; х: Это сиденье не подходит для установки детского сиденья в этом классе.

Крепление детского кресла ремнем безопасности



– Всегда обращайте внимание и следуйте советам → Основная информация по установке и использованию детского сиденья, стр. 36.
– Всегда пристегивайте ремень безопасности правильно или через детское кресло в соответствии с инструкциями производителя детского кресла.

Инструкции по работе в экстренных случаях

Обеспечение безопасности людей и автомобиля

Автомобиль должен эксплуатироваться в строгом соответствии с соответствующими правилами техники безопасности при поломке. Например, во многих странах в случае поломки автомобиля необходимо надевать аварийную световую сигнализацию и светоотражающие жилеты → стр. 41. **Контрольный список**

Чтобы обеспечить свою безопасность и безопасность пассажиров, всегда действуйте в следующем порядке → :

1. Припаркуйте автомобиль в подходящем месте в стороне от основной полосы движения → .
2. Включите аварийную сигнальную лампу кнопкой  → стр. 11.
3. Установите ручной тормоз → стр. 96.
4. Установите рычаг переключения передач в нейтральное положение → стр. 81 или переведите рычаг переключения передач в положение P → стр. 82.
5. Выключите двигатель и вытащите ключ из замка зажигания → стр. 76.
6. Все пассажиры должны выйти из автомобиля и ждать в безопасном месте, например, за защитным ограждением. Обратите внимание на национальные правила, касающиеся сигнальных светоотражающих жилетов.
7. Выходя из автомобиля, всегда берите с собой все ключи от автомобиля.
8. Треугольный предупреждающий знак устанавливается в соответствующем месте для привлечения внимания водителей проезжающих мимо транспортных средств.
9. Дайте двигателю достаточно остыть. При необходимости обратитесь к авторизованному дилеру Компании.

Лампа аварийной сигнализации должна быть включена во время буксировки автомобиля, но лампы указателей поворота все же могут использоваться для указания направления поворота и смены полосы движения. Временно выключите лампу аварийной сигнализации, пока работает лампа указателя поворота.

– Не переключайте ремень безопасности.
– Вставьте стопорный язычок в пряжку ремня безопасности соответствующих сидений до звука щелчка.

Аварийную сигнализацию следует включать в следующих случаях:

- Когда впереди идущее транспортное средство внезапно замедляет ход или ожидает в конце движения из-за пробки, включите аварийную световую сигнализацию, чтобы привлечь внимание водителя следующего транспортного средства.
- В случае чрезвычайной ситуации.
- В случае поломки автомобиля.
- В случае трогания с места или буксировки других транспортных средств.

Всегда используйте аварийные световые сигналы в соответствии с местными правилами. В случае выхода из строя световых сигналов аварийной сигнализации следует принять другие соответствующие меры для привлечения внимания других участников дорожного движения при условии соблюдения ими правил дорожного движения.

Предупреждение

Поломка вашего автомобиля увеличивает риск аварии.

- Остановитесь, как это будет возможно и безопасно.
- Припаркуйте автомобиль в безопасном месте вдали от главной дороги.
- Включите аварийную световую сигнализацию.
- При запираии автомобиля следите за тем, чтобы дети и люди, нуждающиеся в помощи, не находились в автомобиле. Не запирайте вышеупомянутых лиц в автомобиле в случае возникновения чрезвычайной ситуации. В противном случае человек внутри может пострадать от высокой температуры или сильного холода, что может привести к травмам и заболеваниям.

Предупреждение

Ignoring any of the above checklists can result in injury or death!

- Be sure to strictly follow the above table and safety procedures.

Предупреждение

Температура компонентов выхлопной системы чрезвычайно высока при работающем двигателе, что может легко привести к пожару и ожогам!

- Всегда следите за тем, чтобы компоненты выхлопной системы не соприкасались с горючими материалами, такими как сухая трава под автомобилем во время стоянки.

Подсказка

Если вам нужно толкнуть автомобиль, не нажимайте ладонью на задние фонари, задний спойлер и большую поверхность стальной пластины. В противном случае автомобиль может быть поврежден, а задний спойлер может отсоединиться.

 Если лампа аварийной сигнализации остается включенной в течение длительного периода времени, установленная на автомобиле аккумуляторная батарея 12 В быстро разряжается, даже если зажигание выключено.

 В зависимости от типа автомобиля и комплектации, при полностью выжатой педали тормоза на скорости выше прилб. 80 км/ч, сигнальная лампа тормозов может мигать, чтобы предупредить следующий автомобиль. Если состояние торможения сохраняется постоянно и когда скорость автомобиля падает ниже прилб. 10 км/ч автоматически включается лампа аварийной сигнализации, а лампа сигнала торможения продолжает гореть. Если автомобиль ускоряется, аварийная световая сигнализация автоматически выключается.

Аптечка первой помощи, треугольный предупреждающий знак, светоотражающий предупреждающий жилет и огнетушитель



Рисунок 38 В багажнике: треугольный предупреждающий знак

Аптечка первой помощи

В зависимости от типа автомобиля аптечка может храниться в вещевом отсеке, на стационарной подставке или под полом багажника.

Аптечка первой помощи должна соответствовать правилам, и необходимо следить за сроком годности лекарств в аптечке.

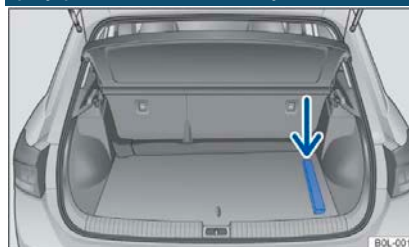
Треугольный предупреждающий знак

В зависимости от типа автомобиля в багажнике можно разместить знак аварийной остановки. Откройте дверь багажного отделения и выньте треугольный предупреждающий знак → рис. 38.

Треугольные предупреждающие знаки должны соответствовать национальным правилам.

После использования треугольного предупреждающего знака его следует положить обратно в багажник.

Светоотражающий предупредительный жилет

Светоотражающий сигнальный жилет можно хранить в отделении на двери со стороны водителя → стр. 8.

Светоотражающие предупреждающие жилеты должны соответствовать национальным нормам.

Огнетушитель

Огнетушитель должен быть надежно закреплен в автомобиле.

Огнетушители должны соответствовать соответствующим нормативным требованиям, а срок их годности необходимо регулярно проверять, чтобы убедиться, что они готовы к использованию. Срок годности указан на соответствующей этикетке огнетушителя.

Предупреждение

Предметы, разбросанные в автомобиле при резком ускорении или экстренном торможении, могут быть выброшены из исходного положения и серьезно травмировать пассажиров автомобиля!

- Огнетушители, светоотражающие сигнальные жилеты, аптечки и треугольные предупреждающие знаки должны быть надежно закреплены в соответствующих местах хранения.
- Обязательно храните светоотражающий жилет в отделении для хранения на случай непредвиденных обстоятельств.

Отпирание и запирание автомобиля

Набор ключей

Функции ключа



Рисунок 39 Ключи от автомобиля

Значение на рис.39:

- 1 Кнопка управления центральным замком двери: Отпирание автомобиля.
- 2 Отдельная кнопка отпирания двери багажника
- 3 Кнопка управления центральным дверным замком: запирание автомобиля
- 4 Открытие и складывание механического ключа
- 5 Световой индикатор: мигает при нажатии кнопки

Отпирание или запирание автомобиля снаружи

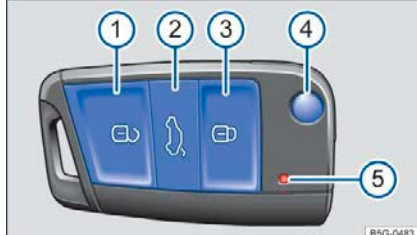
- Разблокировать: нажмите кнопку [A].
- Заблокировать: нажмите кнопку [B].
- Нажмите кнопку [C] → стр. 48, чтобы отпереть дверь багажного отделения.
- Разблокировка: все указатели поворота мигают дважды.
- Блокировка: все указатели поворота мигают один раз.

Предупреждение

Будьте осторожны при использовании ключей, так как их неправильное использование или обращение с ними могут привести к несчастным случаям или травмам.

- Выходя из автомобиля, всегда берите с собой все ключи от автомобиля, чтобы дети или другие люди в автомобиле не могли запереть дверь, запустить двигатель, включить зажигание и управлять электрооборудованием, таким как электрические двери и окна.
- Никогда не оставляйте детей или людей, нуждающихся в помощи, одних в автомобиле. В чрезвычайной ситуации дети и люди, нуждающиеся в помощи, могут оказаться в ловушке внутри автомобиля и не смогут безопасно эвакуироваться или спасти себя. Например, при сезонных изменениях в салоне закрытого автомобиля может быть очень холодно или жарко, в результате чего пассажиры могут получить травмы, болезни и даже смерть, особенно это касается детей.
- Никогда не вынимайте ключ из замка зажигания во время движения автомобиля! В противном случае могут произойти несчастные случаи, поскольку рулевое колесо может внезапно заблокироваться, и автомобиль не сможет повернуть.

Подсказка

Каждый автомобильный ключ содержит электронные компоненты, поэтому важно, чтобы ключи были

должным образом защищены от повреждений, влаги и сильной вибрации.

Замена батареи



Рисунок 40 Автомобильный ключ: замена батарейки-таблетки

Значение на рис.40:

- 1 Крышка
- 2 Батарея

Для замены батарейки-таблетки рекомендуется обратиться к авторизованному дилеру Компании → 1.

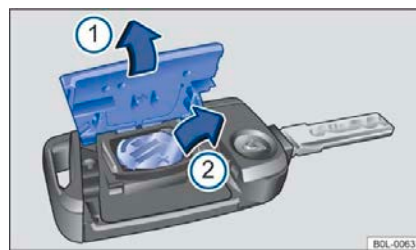
- Выньте механический ключ.
- Подденьте крышку батарейного отсека 1 → 1.
- Извлеките батарею 2 из батарейного отсека.
- Поместите новую батарею в батарейный отсек → 1.
- Прижмите крышку батарейного отсека обратно к корпусу ключа и зажмите ее 1.

Опасность

Если вы случайно проглотите батарейку диаметром 20 мм или другие литиевые батареи, это может вызвать отравление и даже смерть за короткое время!

- Держите ключи, кольца для ключей, батарейки, запасные батарейки диаметром более 20 мм в недоступном для детей месте.
- Если вы случайно проглотили батарею, как можно скорее обратитесь за медицинской помощью.

Подсказка

- Неправильная замена батареи может повредить ключ автомобиля.
- Использование неподходящих или не соответствующих требованиям аккумуляторов может привести к повреждению ключа автомобиля. Заменяйте использованные батареи только новыми с таким же номинальным напряжением, размером и техническими характеристиками.
- Всегда устанавливайте батарею правильно, как описано выше. Повреждение ключа из-за самостоятельной замены батареек не покрывается гарантией.

С отработанными батареями необходимо обращаться в строгом соответствии с соответствующими положениями закона об охране окружающей среды.

Синхронизация ключей автомобиля

Если больше невозможно открыть или закрыть автомобиль дистанционным ключом, синхронизируйте ключ автомобиля или замените батарейку-таблетку → стр. 42.

- Выньте механический ключ.
 - Снимите крышку ручки двери со стороны водителя → стр. 46.
 - Встаньте рядом с автомобилем.
 - Нажмите кнопку [A] на ключе.
 - Откройте автомобиль ключом от автомобиля.
 - Установите крышку ручки двери со стороны водителя → стр. 46.
- Завершите процесс синхронизации ключей.

Решение проблем

Автомобиль не может быть закрыт или открыт

Радиосвязи могут мешать препятствия, неблагоприятные погодные условия или передатчики, работающие в том же диапазоне рядом с автомобилем (например, оборудование мобильной связи). Или: Система центрального запирания дверей закрывается на короткое время, чтобы предотвратить перегрузку системы.

- Закройте дверь водителя.
- ИЛИ: Синхронизируйте ключ автомобиля → стр. 43.

Индикатор в ключе не мигает

Если индикатор в ключе не мигает при нажатии кнопки, это означает, что батарейку в ключе необходимо заменить → стр. 42.

Система бесключевого доступа

Введение в тему

В этом разделе содержится информация по следующим темам:

- Блокировка и разблокировка автомобиля с бесключевым доступом 43
- Решение проблем 44

Система бесключевого доступа позволяет запирать или отпирать автомобиль без ключа. Поэтому необходимо иметь действующий ключ от автомобиля в пределах досягаемости автомобиля.

Блокировка и разблокировка автомобиля с бесключевым доступом



Рисунок 41 Доступ без ключа: зоны срабатывания



Рисунок 42 Дверная ручка: кнопка бесключевого доступа

Отпирание и запирание автомобиля

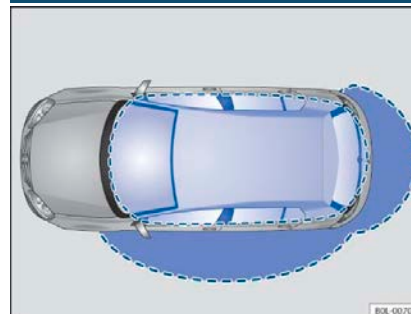
Отпирание:

- Нажмите функциональную кнопку на ручке двери со стороны водителя → рис. 42 A.

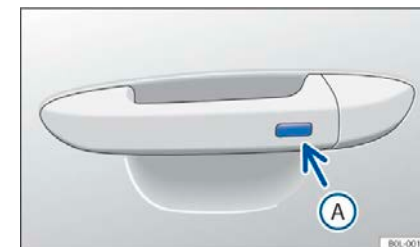
Запирание:

- Выключите зажигание.
- Закройте водительскую дверь.
- Нажмите функциональную кнопку A на ручке водительской двери.

Все указатели поворота мигают дважды, указывая на то, что автомобиль отпирается, и мигают один раз, указывая на то, что автомобиль заперт.

Отпирание и запирание задней двери

Если автомобиль заперт, а действующий ключ находится в пределах досягаемости задней двери → Рисунок 41, система автоматически разблокирует заднюю дверь.

Задняя дверь автоматически запирается после закрытия.

Если автомобиль полностью отперт, задняя дверь не запирается автоматически при закрытии.

Временное отключение бесключевого доступа

Чтобы предотвратить несанкционированное отпирание и запуск двигателя, временно отключите систему бесключевого доступа, как описано ниже.

- Заприте автомобиль кнопкой на автомобильном ключе.
 - Кроме того, в течение пяти секунд нажимайте функциональную кнопку на ручке двери со стороны водителя → рис. 42.
 - Временно отключите систему бесключевого доступа.
 - Подождите не менее десяти секунд, прежде чем снова нажать функциональную кнопку на ручке двери со стороны водителя, чтобы проверить состояние закрытия. Дверь в это время не должна открываться.
- При следующем отпирании автомобиля его можно будет отпереть только ключом от автомобиля. Отпирание автомобиля повторно активирует систему бесключевого доступа.

Как только автомобиль будет заперт, функция разблокировки доступа без ключа будет отключена на несколько секунд, чтобы убедиться, что автомобиль был успешно заперт.

Если на дисплее приборной панели отображается сообщение о том, что функция бесключевого доступа не работает, возможна неисправность в системе бесключевого доступа. Пожалуйста, свяжитесь с авторизованным дилером компании для проведения технического обслуживания.

Если в автомобиле нет действительного ключа или если система не определяет наличие ключа в автомобиле, на дисплее приборной панели будет отображаться соответствующая информация. Это также может произойти, если ключи от автомобиля заблокированы от других радиосигналов (например, мобильных телефонами и т. д.) или закрыты предметами (например, алюминиевыми кейсами, ноутбуками или портфелями и т. д.) → стр. 76.

Для автомобилей с автоматической коробкой передач автомобиль можно запереть, только когда рычаг переключения передач находится в положении P.

Решение проблем

Сбой системы бесключевого доступа

Не работает функциональная кнопка на ручке двери – Пожалуйста, посетите авторизованного дилера Компании для диагностики и ремонта.

Дверь и центральный замок

Введение в тему

В этом разделе содержится информация по следующим темам:

- Автоматическая блокировка и разблокировка 45
 - Кнопка управления центральным замком 45
 - Ручное отпирание и запираание двери со стороны водителя 46
 - Ручное отпирание и запираание двери переднего пассажира и дверей заднего ряда 46
 - Дверные замки с защитой от детей 47
 - Решение проблем 47
- При выходе из строя ключа автомобиля или центрального замка дверей, двери и багажник можно запереть или отпереть вручную.

Все двери, дверь багажника и крышку топливного бака можно запереть или отпереть с помощью центрального замка дверей. Запирайте автомобиль только тогда, когда покидаете автомобиль с выключенным зажиганием или выключенным двигателем. Дисплей приборной → стр. 15 показывает, что одна или несколько дверей закрыты неправильно, отображая символ . **Не продолжайте движение!** Откройте соответствующую дверь и снова закройте ее. Символ по-прежнему виден при выключенном зажигании и гаснет примерно через десять секунд после закрытия всех дверей и запираания автомобиля.

Предупреждение

Двери, которые не закрыты во время движения автомобиля, могут внезапно открыться сами по себе, что может привести к серьезным травмам или смерти!

- В этом случае вы должны немедленно остановиться и закрыть дверь.
- Убедитесь, что все двери закрыты и плотно заперты. Закрытые двери должны находиться на одном уровне с окружающей прилегающей конструкцией кузова.
- Всегда соблюдайте осторожность при закрытии двери, чтобы убедиться, что между дверью и дверным проемом нет людей, чторые могут получить травмы.

Предупреждение

Под действием сильного ветра или при парковке автомобиля на рампе, дверь, удерживаемая в открытом состоянии дверным стопором, может внезапно закрыться, что может привести к травмам!

- Всегда беритесь за ручку двери, открывая и закрывая дверь.

Предупреждение

Область открывания/закрывания двери и багажника является опасной зоной, поэтому будьте осторожны.

- Будьте осторожны, открывая и закрывая двери и дверь багажника, следя за тем, чтобы никто не находился между дверями или дверью багажника и кузовом автомобиля.

Предупреждение

Неправильное использование центрального дверного замка может привести к серьезным травмам.

- Центральный замок запирает все двери. Запирание автомобиля изнутри может предотвратить непреднамеренное открытие двери и предотвратить незаконное проникновение в автомобиль других лиц. Однако в случае аварии или чрезвычайной ситуации запертые двери также могут замедлить спасение пассажиров.
- Никогда не оставляйте детей или лиц, нуждающихся в помощи, одних в автомобиле, используя кнопку центрального замка, чтобы запереть все двери автомобиля. Это может привести к тому, что данные лица могут подвергнуться воздействию сильной жары или холода.
- При сезонных изменениях температура внутри запертого автомобиля может быть очень высокой или очень низкой, а пассажиры чрезвычайно уязвимы для травм, болезней и даже смерти, особенно дети.
- Не оставляйте никого в запертом автомобиле. Люди, оставшиеся в автомобиле во время чрезвычайной ситуации, могут оказаться в ловушке внутри автомобиля и не смогут безопасно эвакуироваться или спастись.

Подсказка

Будьте осторожны при снятии и установке компонентов после аварийного ручного закрытия или открытия дверей, чтобы не повредить автомобиль.

Автоматическая блокировка и разблокировка

Примечание на стр. 44 в начале этого раздела.

Автоматическая блокировка

Автомобиль автоматически блокирует двери, когда скорость движения превышает 15 км/ч. Если автомобиль заперт, контрольная лампа в кнопке управления центральным замком дверей горит желтым цветом.

Автоматическая разблокировка

Все замки дверей и багажника автомобиля автоматически отпираются при следующих условиях:

- Когда автомобиль остановлен и ключ от автомобиля извлечен из замка зажигания.
- Для автомобилей с автоматической коробкой передач: когда рычаг переключения передач находится в положении P, а зажигание выключено.
- Или: когда автомобиль остановлен и кнопка нажата до тех пор, пока не погаснет желтая контрольная лампа .
- Или: при нажатии на кнопку на ручке двери.
- Или: в случае аварии и срабатывания подушки безопасности → стр. 47.

После срабатывания подушки безопасности функция автоматической разблокировки может облегчить спасателям доступ в автомобиль.

Кнопка управления центральным замком двери

Примечание на стр. 44 в начале этого раздела.



Рисунок 43 Дверь со стороны водителя: кнопка центрального замка двери

Обозначение на рис. 43:

Отпирание/запирание дверей автомобиля

Когда все двери закрыты, кнопка управления центральным замком дверей будет работать правильно, независимо от того, включено зажигание или выключено.

Если автомобиль был заперт ключом от автомобиля, кнопка управления центральным замком дверей не работает.

Если автомобиль был заперт внутри с помощью ключа управления центральным замком, это приведет к:

- Когда все двери закрыты и заперты, индикатор на кнопке горит желтым цветом.
- Дверь можно открыть изнутри автомобиля, потянув за ручку открывания двери. Индикатор на кнопке гаснет, когда дверь открыта. Неоткрытые двери и дверь багажника остаются запертыми и не могут быть открыты снаружи.
- Открытая дверь водителя при этом не будет заперта.

Ручное отпирание/запирание водительской двери

Примечание ⚠ на стр. 44 в начале этого раздела.



Рисунок 44 Ручка двери со стороны водителя: личинка скрытого дверного замка



Рисунок 45 Ручка двери со стороны водителя: поднятие крышки замка

Обычно все двери запираются одновременно, когда замок двери водителя запирается вручную. Когда дверь водителя отпирается вручную, то отпирается только дверь водителя.

- Потяните дверную ручку наружу, пока не увидите крышку замка.
- Вставьте головку ключа в паз ручки двери со стороны водителя снизу.
- Поместите указательный палец под головку ключа.
- С помощью ключа автомобиля подденьте крышку в направлении стрелки → рис. 45.
- Вставьте ключ автомобиля в цилиндр замка, чтобы отпереть или запереть автомобиль.
- Вытяните дверную ручку и установите на место крышку. Бесключевой доступ не активируется, если автомобиль запирается вручную → стр. 43.

Состояние при отпирании автомобиля вручную

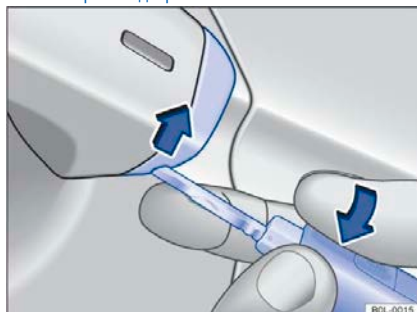
– После разблокировки необходимо выполнить аварийный пуск → стр. 76. Система ETD распознает действительный ключ автомобиля.

Ручное запирание двери переднего пассажира и дверей заднего ряда

Примечание ⚠ на стр. 44 в начале этого раздела.



Рисунок 46 Торцевая часть правой двери: запирание автомобиля механическим ключом

Дверь переднего пассажира и двери заднего ряда могут быть заперты вручную соответственно.

- Откройте дверь.
 - В зависимости от комплектации автомобиля при необходимости снимите резиновый уплотнительный кожух с символом замка в торце двери.
 - Вставьте головку ключа в паз и поверните его → рис. 46.
 - При необходимости установите на место крышку резинового уплотнения.
 - Проверьте, заперта ли дверь.
 - При необходимости заблокируйте другие двери, как описано выше.
 - Как можно быстрее проверьте автомобиль у авторизованного дилера Компании.
- Откройте автомобиль или откройте соответствующую дверь изнутри автомобиля, дверь, заблокированная вручную, снова будет разблокирована.

Дверь можно отпереть и открыть изнутри автомобиля, потянув за ручку открывания двери.

Дверной замок для безопасности детей

Примечание ⚠ на стр. 44 в начале этого раздела.



Рис. 47 Дверной замок для безопасности детей: А) левая задняя дверь, Б) правая задняя дверь.

Обозначение на рис. 47:

- 1 Дверные замки для безопасности детей заблокированы.
- 2 Дверные замки для безопасности детей разблокированы.

Дверные замки для безопасности детей не позволяют детям открывать двери заднего ряда изнутри автомобиля.

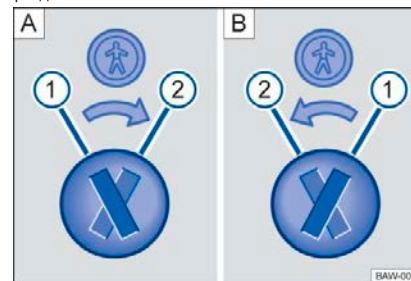
Двери заднего ряда можно открыть только снаружи при включенном замке для безопасности детей.

Блокировка/разблокировка дверного замка для безопасности детей

- Отпирите автомобиль и откройте соответствующую заднюю дверь снаружи.
- Поверните паз в нужное положение.

Предупреждение

Дверь заднего ряда не может быть открыта изнутри автомобиля, когда активирована блокировка дверей для безопасности детей.

- Никогда не оставляйте детей или людей, нуждающихся в помощи, одних в автомобиле. В чрезвычайной ситуации дети и люди, нуждающиеся в помощи, могут оказаться в ловушке внутри автомобиля и не смогут безопасно эвакуироваться или спасти себя.
- При сезонных изменениях температура внутри запертого автомобиля может быть очень высокой или очень низкой, а пассажиры будут чрезвычайно уязвимы для травм, болезней и даже смерти, особенно дети.

Решение проблем

Примечание ⚠ на стр. 44 в начале этого раздела.

Сигнализация закрытия дверей не срабатывает

Если сигнализация закрытия дверей не срабатывает, когда автомобиль запирается:

- Не закрыта хотя бы одна дверь или дверь багажника.
- ИЛИ: При закрытии были не полностью закрыты двери или не были полностью подняты стекла.

Автоматическая блокировка автомобиля

При выполнении любого из следующих условий автомобиль снова автоматически запирается примерно через 45 секунд.

- Автомобиль разблокирован, но не заведен.
- Зажигание не включено.
- Задние двери не открыты.
- Автомобиль был открыт вручную с помощью механического ключа.

Запирание автомобиля другим ключом.

Система бесключевого доступа: Если вы запираете автомобиль снаружи другим ключом, ключ внутри будет заблокирован, и двигатель не запустится → стр. 76 Чтобы активировать ключ, находящийся внутри, для запуска двигателя, нажмите кнопку на этом ключе.

Запирание автомобиля после срабатывания подушки безопасности

Если подушка безопасности сработает в результате аварии, автомобиль будет автоматически разблокирован. В зависимости от степени повреждения автомобиля, после аварии автомобиль можно запереть следующим образом:

- Выключите зажигание и снова включите его.

Бесключевой доступ может не срабатывать на запирание/отпирание автомобиля, если аккумулятор 12 В, установленный на автомобиле, или батарейка-таблетка в ключе автомобиля разряжены или испорчены. Автомобиль в таком случае можно отпереть или запереть вручную → стр. 44.

Если в автомобиле нет действительного ключа или если система не определяет наличие ключа автомобиля в автомобиле, на дисплее приборной панели будет отображаться соответствующая информация. Это также может произойти, если ключ от автомобиля заблокирован от других радиосигналов (например, мобильных телефонов и т. д.) или закрыт какими-либо предметами (например, алюминиевыми ящиками, компьютерами, портфелями и т. д.) → стр. 76.

Задняя дверь

Введение в тему

В этом разделе содержится информация по следующим темам:

- Открытие и закрытие двери багажника 48
 - Ручное отпирание замка двери багажника 49
 - Решение проблем 49
- Двери автомобиля и дверь багажника можно отпереть и запереть одновременно.

⚠ Предупреждение

Будьте осторожны и действуйте правильно при отпирании двери багажника, ее открытии или закрытии, иначе могут произойти несчастные случаи и серьезные травмы.

- Будьте осторожны при закрытии двери багажника, чтобы никто не находился между дверью багажника и дверным проемом, во избежание травм.
- После закрытия двери багажника внимательно проверьте, чтобы она была закрыта и плотно заперта, чтобы предотвратить самопроизвольное открытие во время движения. Закрытая дверь багажника должна находиться на одном уровне с прилегающим кузовом.
- Дверь багажника всегда должна быть закрыта во время движения автомобиля, чтобы предотвратить попадание в автомобиль вредных выхлопных газов!
- Всегда закрывайте и запирайте дверь багажника и все двери, когда автомобиль не используется. Перед закрытием убедитесь, что в автомобиле никого нет.
- Никогда не позволяйте детям играть в автомобиле или рядом с ним, когда дверь багажника открыта. Дети могут проникнуть в багажник и закрыть его дверь, застряв в багажнике. При сезонных изменениях температура внутри запертого автомобиля может быть очень высокой или очень низкой, а пассажиры будут чрезвычайно уязвимы для травм, болезней и даже смерти, особенно маленькие дети.
- Никогда не оставляйте детей или лиц, нуждающихся в помощи, одних в автомобиле, так как они могут запереться ключом от автомобиля или кнопкой центрального замка двери.

⚠ Предупреждение

Неправильная эксплуатация двери багажника может привести к серьезной травме.

- Когда в багажнике находится много вещей, может быть невозможно точно определить, заблокирована ли дверь багажника. Незапертая дверь багажника может внезапно открыться во время движения.

⚠ Предупреждение

Когда дверь багажника покрыта снегом или на ней есть какой-либо груз, она может закрыться при дополнительной нагрузке и причинить серьезную травму.

- Не открывайте дверь багажника, если она покрыта сильным снегом или имеется иной груз.
- Удалите снег или иной груз перед тем, как открыть дверь багажника.

⚠ Предупреждение

Закрывая дверь багажника, не давите на стекло двери багажника. Стекло двери багажника может разбиться и стать причиной травмы.

ℹ Подсказка

Механизм открывания двери багажника не следует

использовать для фиксации груза или в качестве ручки. В противном случае дверь багажника может быть повреждена, и не будет работать корректно.

ℹ Подсказка

Задний стеклоочиститель или задний спойлер нельзя использовать для крепления груза или в качестве ручки, иначе это может повредить задний стеклоочиститель или задний спойлер.

Отпирание/запирание двери багажника

ℹ Примечание ⚠ на стр. 48 в начале этого раздела.



Рисунок 48 Открытие двери багажника снаружи



Рисунок 49 Открытая дверь багажного отделения: скрытая ручка для закрывания двери багажника

Открытие двери багажника

- После отпирания двери багажника однократным нажатием кнопки на ключе или полного отпирания автомобиля, откройте дверь багажника нажатием кнопки → рис. 48 (стрелка);
- или: нажмите и удерживайте кнопку на ключе, пока дверь багажника не откроется автоматически на несколько миллиметров, откройте дверь багажника, нажав на кнопку → рис. 48 (стрелки);
- Отперев дверь багажника, подтолкните ее вверх до упора.

Закрывание двери багажника

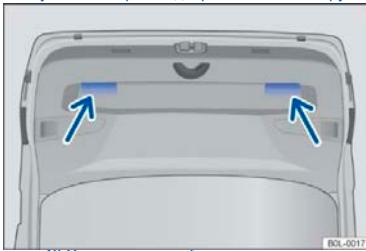
– Возьмитесь за встроенную ручку на панели внутренней отделки двери багажника → рис. 49, и слегка потяните дверь багажника вниз, пока она не защелкнется в замке двери багажника → ⚠.

Когда двери заперты, дверь багажника также будет заперта.

Дисплей приборной панели → стр. 15 показывает, открыта или неплотно закрыта дверь багажника.

Во время движения дверь багажника автоматически запирается.

⚠ Предупреждение

Неправильное или неконтролируемое закрытие двери багажника может привести к серьезной травме.

- Закрывая дверь багажника, следите за тем, чтобы ваши руки не попадали в зону закрытия двери багажника.

ℹ Если дверь багажника не открывается в течение нескольких минут после отпирания, она автоматически снова запирается.

Открытие двери багажника вручную

ℹ Примечание ⚠ на стр. 48 в начале этого раздела.



Рисунок 50 Внутри багажника: отпирание замка двери багажника

Открытие двери багажника вручную

- При необходимости сложите спинку заднего сиденья вперед → стр. 55.
- Выньте содержимое багажника так, чтобы вы могли добраться до двери багажника изнутри автомобиля.
- Вставьте головку ключа в круглую прорезь в замке двери багажника, нажмите на рычаг отпирания в направлении стрелки → рис. 50, и толкните дверь багажника наружу, пока она не откроется.

Решение проблем

ℹ Примечание ⚠ на стр. 48 в начале этого раздела.

Дверь багажника не открывается и не закрывается

- Убедитесь, что дверь багажника ничем не заблокирована. Попробуйте приложить чуть большее усилие для открывания/закрывания двери багажника.

Проблемы с открыванием двери багажника

При температуре окружающего воздуха ниже 0°C механизм открывания двери багажника может автоматически не поддерживать открытую дверь багажника, поэтому необходимо поднимать дверь багажника вручную.

Электропривод дверей и окон

Открывание и закрывание окон с электроприводом стеклоподъемников

Кнопка электростеклоподъемника на двери → стр. 5.



Открытие окон: нажмите кнопку; Закрывание окон: потяните кнопку вверх.



Нажмите эту кнопку, чтобы заблокировать электропривод стеклоподъемников задних дверей.

Если дверь водителя и дверь переднего пассажира не открываются в течение нескольких минут после выключения зажигания, электрические стеклоподъемники по-прежнему могут управляться с помощью кнопки.

Функция открытия и закрытия одним касанием

Функция открытия и закрытия одним касанием позволяет полностью открывать окно с электроприводом сразу без необходимости постоянно нажимать соответствующую кнопку окна с электроприводом.

Закрывание одним касанием: быстро потяните соответствующую электрическую кнопку окна до второго положения, затем отпустите кнопку, чтобы полностью закрыть окно.

Открытие одним касанием: быстро нажмите соответствующую электрическую кнопку окна до второго положения, затем отпустите кнопку, чтобы полностью открыть окно.

Преращение функции открытия и закрытия в одно касание: нажмите или потяните вверх соответствующую кнопку окна с электроприводом, чтобы отключить функцию в одно касание.

Умное закрытие

Окна можно закрыть снаружи автомобиля ключом от автомобиля при выключенном зажигании:

- Нажмите и удерживайте кнопку закрытия на ключе, чтобы одновременно закрыть все двери и окна с электроприводом.
- Чтобы отключить эту функцию, отпустите кнопку закрытия.

Для этого в непосредственной близости от автомобиля должен находиться действующий ключ. Когда все двери и окна с электроприводом закрыты, все указатели поворота мигнут один раз для подтверждения.

⚠ Предупреждение

Неправильное использование или небрежное отношение к электроприводу окон может привести к серьезным травмам людей.

- Открывая или закрывая окна, убедитесь, что никто не находится в пределах движения оконного стекла.

- При запирании автомобиля не оставляйте детей или лиц, нуждающихся в помощи, одних в автомобиле, так как в экстренной ситуации они не смогут самостоятельно открыть двери и окна.
- Выходя из автомобиля, всегда берите с собой все ключи от автомобиля. Если дверь водителя и дверь переднего пассажира не открываются в течение нескольких минут после выключения зажигания, вы все равно можете управлять электрическими стеклоподъемниками с помощью кнопки.
- Когда ребенок находится на заднем сиденье, функция стеклоподъемника задней двери должна быть отключена с помощью кнопки безопасности, чтобы не мог открыть окно.

Подсказка

- Когда электрические стеклоподъемники и двери открыты, осадки могут намочить внутреннее оборудование и повредить автомобиль.
- При установке дополнительной защитной пленки на оконные стекла не допускайте попадания жидкости в зону электроблока управления стеклоподъемниками. В противном случае электронный блок управления выйдет из строя и электрические стеклоподъемники не будут работать.

Функция открытия и закрытия одним касанием и функция защиты от заземления не будут работать после выхода из строя электрических стеклоподъемников. В этом случае необходимо как можно быстрее провести капитальный ремонт системы у авторизованного дилера Компании.

Быстрое открытие и закрытие будет работать только в том случае, если активирована функция открытия и закрытия одним касанием всех электрических стеклоподъемников.

Функция защиты от заземления

Электрические окна имеют функцию защиты от заземления, которая может эффективно предотвратить заземление пассажиров оконным стеклом при закрытии.

Если окно встречает препятствие или блокируется во время автоматического подъема (закрытия), функция закрытия одним нажатием окна немедленно перестанет работать, и стекло окна автоматически опустится → ⚠.

– В этом случае как можно скорее выясните причину, по которой окна не могут закрыться.

– После проверки, попробуйте снова закрыть окна.

– Если процесс закрывания окон снова прерывается, функция защиты от заземления отключается на несколько секунд.

– Если окно по-прежнему не может быть закрыто, оконное стекло остановится в заблокированном положении. Снова потяните кнопку вверх в течение нескольких секунд, чтобы закрыть окно с отключенной функцией защиты от заземления → ⚠.

Предупреждение

Закрытие окон с электроприводом с отключенной функцией защиты от заземления может привести к травме пассажиров.

- Будьте осторожны, закрывая окна.
- Во время закрытия окон убедитесь, что никто не находится в пределах движения оконных стекол, особенно если функция защиты от заземления отключена.
- Функция защиты от заземления не всегда может защитить пальцы или другие части тела от заземления. Остерегайтесь заземления!

Функция защиты от заземления также работает, когда двери и окна закрываются ключом от автомобиля.

Решение проблем

Отключена функция открытия и закрытия одним касанием

Если установленная на автомобиле аккумуляторная батарея 12 В отсоединена или разряжена, когда двери и окна не полностью закрыты, функция «в одно касание» не будет работать. Функцию необходимо восстановить следующим образом:

- Включите зажигание.
- Закройте все окна и двери.
- Потяните вверх кнопку соответствующего окна и удерживайте ее в этом положении несколько секунд.
- Отпустите кнопку, затем снова потяните ее вверх и удерживайте в рабочем положении. В этот момент функция открытия и закрытия одним касанием восстанавливается.

Также доступно восстановление функции открытия или закрытия в одно касание одного окна, или нескольких окон одновременно, как описано выше.

Закрытие окон без функции защиты от заземления

– Попробуйте снова закрыть окно, потянув кнопку на несколько секунд. **В этот момент система отключает функцию защиты от заземления на небольшом участке пути подъема оконного стекла!**

– Если процесс закрывания длится более нескольких секунд, функция защиты от заземления снова активируется. Если окно поднимается и снова останавливается или блокируется в другом месте, окно снова не закрывается и автоматически снова открывается.

– Если окно по-прежнему не закрывается, как можно скорее обратитесь к авторизованному дилеру Компании для ремонта системы.

Сдвижной/откидной люк

Открытие или закрытие сдвижного/откидного люка



Рисунок 51 Потолок: кнопки сдвижного/откидного люка
Переключение, открытие и закрытие сдвижного/откидного люка

- Переключение для открытия сдвижного/откидного люка: когда люк находится в полностью закрытом положении, нажмите и удерживайте кнопку [↗] → рис. 51, пока люк не займет необходимое положение. Автоматическая работа: люк автоматически перемещается в конечное положение при нажатии кнопки [↗].
- Закрывание сдвижного/откидного люка: нажмите и удерживайте кнопку [↘], пока люк не займет необходимое положение. Автоматическая работа: люк автоматически перемещается в конечное положение при нажатии кнопки [↘].
- Открытие сдвижного/откидного люка: нажмите и удерживайте кнопку [↖], пока люк не займет необходимое положение. Автоматическая работа в удобное положение: нажмите кнопку [↖].
- Закрывание сдвижного/откидного люка: нажмите и удерживайте кнопку [↗], пока люк не займет нужное положение. Автоматическая работа: люк автоматически перемещается в конечное положение при нажатии кнопки [↗].
- Чтобы завершить процесс автоматического открытия или закрывания люка: снова нажмите кнопку [↖] или [↗].

Сдвигание солнцезащитного козырька люка в крыше

Когда сдвижной/откидной люк открыт, солнцезащитный козырек люка открывается вместе с люком. Солнцезащитный козырек можно закрыть вручную одновременно с закрытием люка.

Предупреждение

Неправильное или небрежное использование сдвижных/откидных люков может привести к серьезным травмам.

- Во время открывания или закрывания сдвижного/откидного люка убедитесь, что в зоне движения люка нет препятствий.
- Выходя из автомобиля, всегда берите с собой все ключи от автомобиля.
- Никогда не оставляйте детей или лиц, нуждающихся в помощи, одних в автомобиле, и особенно не позволяйте им иметь доступ к ключам от автомобиля.

Неправильное использование ключа автомобиля может привести к запираню автомобиля, запуску двигателя, включению зажигания и управлению люком в крыше.

Подсказка

- В холодном зимнем климате удалите снег и лед с крыши, прежде чем открывать или переключать сдвижной/откидной люк, чтобы не повредить его.
- Всегда закрывайте сдвижной/откидной люк перед выходом из автомобиля или перед дождем. В противном случае дождевая вода может попасть в автомобиль через открытый люк, серьезно повредив электрическую систему автомобиля и другие компоненты.

Листья и другие предметы следует периодически удалять с направляющей сдвижного/откидного люка вручную или с помощью пылесоса.

Функция защиты от заземления люка не будет работать должным образом, если сдвижной/откидной люк выйдет из строя. В этом случае люк следует отремонтировать у авторизованного дилера Компании как можно скорее.

Функция защиты от заземления сдвижного/откидного люка

Функция защиты от заземления предотвращает заземление людей люком в крыше → ⚠. Во время закрытия сдвижного/откидного люка он откроется автоматически, если его работа застопорилась или его закрытие заблокировано.

– В этом случае как можно скорее выясните причину, по которой люк не закрывается.

– Затем снова попробуйте закрыть люк.

– Если движение люка по-прежнему заблокировано и люк не может быть закрыт, его можно закрыть, отключив функции защиты от заземления.

Закрытие сдвижного/откидного люка без функции защиты от заземления

– Нажмите кнопку → [↗] рис. 51, пока люк полностью не закроется.

– Сдвижной/откидной люк закроется с отключенной функцией защиты от заземления.

– Если люк по-прежнему не закрывается, как можно скорее обратитесь к авторизованному дилеру Компании для обслуживания.

Если вы отпустите переключатель при закрытии люка, он откроется автоматически.

Предупреждение



Закрытие сдвижного/откидного люка с отключенной функцией защиты от заземления может привести к серьезным травмам.

- Осторожно закрывайте сдвижной/откидной люк!
- Во время закрывания люка убедитесь, что в зоне действия люка никого нет, особенно если функция защиты от заземления отключена.
- Функция защиты от заземления не всегда может защитить пальцы или другие части тела от заземления. Остерегайтесь заземления!

Решение проблем

Ненормальная работа функции открывания и закрывания сдвижного/откидного люка

Если установленная на автомобиле аккумуляторная батарея 12 В отсоединена или разряжена, когда люк не полностью закрыт, функция открывания и закрывания люка может быть нарушена, и люк необходимо активировать следующим образом.

- Включите зажигание.
- Нажмите кнопку , чтобы люк вернулся в конечное положение → стр. 51.
- Когда люк находится в откидном положении, продолжайте нажимать и удерживать кнопку  более десяти секунд.
- В этот момент люк автоматически сдвинется назад на несколько миллиметров после того, как он был полностью переключен в крайнее положение. В этот момент функции открывания и закрывания люка восстанавливаются.

Функция защиты от защемления во время инициализации сдвижного/откидного люка не работает.

Не работает сдвижной/откидной люк

- Сдвижной/откидной люк работает только при включенном зажигании.

Руль

Регулировка положения руля







Рисунок 52. На панели обивки рулевой колонки под рулевым колесом: ручка управления механической регулировкой положения рулевого колеса

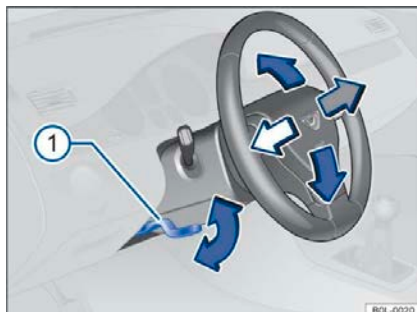

Рисунок 53 Положение рук на рулевом колесе: положения «9 часов» и «3 часа»

Отрегулируйте положение рулевого колеса перед началом движения и после полной остановки автомобиля → .

- Нажмите на ручку вниз → рис. 52 .
- Установите рулевое колесо в подходящее положение, чтобы руки, слегка согнутые в локтях, на руле удобно ложились в положениях «9 часов» и «3 часа» → рис. 53.
- Поднимите рукоятку обратно, пока она не окажется на одном уровне с рулевой колонкой → .

Предупреждение

Неправильная регулировка рулевой колонки и неправильная регулировка рулевого колеса могут привести к серьезным травмам или смерти!

- После регулировки рулевой колонки обязательно поднимите рукоятку обратно → Рисунок 52 , чтобы заблокировать ее и предотвратить движение рулевой колонки.

- Никогда не регулируйте рулевое колесо во время движения автомобиля. Если необходимо отрегулировать положение руля, остановите автомобиль. Соблюдайте меры безопасности при парковке и установите рулевое колесо в правильное положение.
- Рулевое колесо должно быть обращено к груди водителя и никогда не должно быть обращено к его лицу. В случае аварии подушки безопасности могут обеспечить максимальную защиту водителя.
- Во время вождения автомобиля водитель всегда должен держать обе руки в положениях «9 часов» и «3 часа» на ободу рулевого колеса → Рисунок 53, чтобы снизить степень травмирования водителя при срабатывании фронтальной подушки безопасности.
- Никогда не держитесь за руль в положении рук на «12 часов» или иным образом (например, когда обе руки посередине или внутри рулевого колеса). В противном случае руки, кисти и голова водителя могут быть серьезно травмированы при срабатывании фронтальной подушки безопасности водителя в результате аварии.

Сиденья и подголовники

Передние сиденья

Введение в тему

В этом разделе содержится информация по следующим темам:

- Механический механизм регулировки передних сидений 54
- Электрический механизм регулировки передних сидений 55

В следующих разделах описано, как отрегулировать передние сиденья. Убедитесь, что сидите в правильном положении → стр. 23.

Предупреждение

Всегда устанавливайте сиденье, ремень безопасности и подголовник в правильное положение перед началом движения и призывайте всех пассажиров в автомобиле пристегнуть ремни безопасности.

Сиденье переднего ряда следует отодвинуть как можно дальше назад.

Отрегулируйте сиденье водителя так, чтобы между грудью и ступицей рулевого колеса оставалось не менее 25 см. Отрегулируйте переднее и заднее положение сиденья водителя. Отрегулируйте переднее и заднее положение подушки сиденья водителя, чтобы расстояние от приборной панели до колен должно было не менее 10 см. Если вышеуказанные требования не могут быть выполнены по физическим причинам, вы можете обратиться к дилеру Компании, который может произвести необходимые модификации сиденья.

Спинка сиденья не должна быть сильно откинута назад во время движения автомобиля! Чрезмерный угол наклона спинки неизбежно приведет к неправильному пристегиванию ремней безопасности и неправильной посадке водителя и переднего пассажира, что повышает вероятность их травмирования при авариях.

Спинка не должна быть слишком сильно наклонена вперед во время движения автомобиля! Когда подушка безопасности срабатывает из-за аварии, она может врезаться в спинку переднего ряда сидений, отклоняться назад и травмировать пассажиров заднего ряда сидений. Пассажиры переднего ряда должны находиться как можно дальше от рулевого колеса и приборной панели во время движения автомобиля.

Во время движения автомобиля пассажиры переднего ряда должны сидеть прямо, спиной вплотную к отрегулированной спинке сиденья, и ни одна часть их тела не должна находиться рядом с местом установки подушки

Предупреждение

Неправильная регулировка сиденья может привести к несчастным случаям и серьезным травмам! Регулируйте сиденья переднего ряда только при остановленном автомобиле. Если сиденье регулируется во время движения, оно может внезапно сместиться и привести к потере управления автомобилем, что легко может привести к аварии. Кроме того, если сиденья переднего ряда регулируются во время движения автомобиля, пассажиры переднего ряда не могут сохранять правильное положение сидя, что с большей вероятностью может привести к несчастным случаям.

Высоту сиденья, переднее и заднее положение и наклон спинки можно регулировать только в том случае, если вокруг сиденья нет препятствий.

Не кладите ничего в зону регулировки переднего ряда сидений.

Регулируйте наклон спинки и переднее и заднее положение сидений переднего ряда только тогда, когда никто не находится в пределах диапазона регулировки сиденья.

- Следите за чистотой зон регулировки сиденья.

⚠ Предупреждение

Неправильное использование чехлов для сидений может привести к непреднамеренному срабатыванию устройства электрической регулировки сидений и случайной регулировке сидений переднего ряда во время движения. Таким образом, можно потерять контроль над автомобилем. Это может привести к несчастным случаям и травмам. Кроме того, может произойти материальный ущерб электрических компонентов передних сидений.

- Не устанавливайте и не закрепляйте чехлы для сидений на элементах с электрическим приводом.
- Разрешается устанавливать только чехлы для сидений, специально одобренные для использования в автомобиле.

⚠ Предупреждение

Не оставляйте зажигалки и другие легковоспламеняющиеся и взрывоопасные предметы на пути движения электрического сиденья. Если такие предметы сдавливаются во время движения сиденья, это может привести к таким несчастным случаям, как взрыв или даже пожар, что может привести к серьезным травмам водителя и пассажиров!

- Не кладите зажигалки и другие легковоспламеняющиеся и взрывоопасные предметы в багажник автомобиля, ящики и другие поверхности предметов, особенно в летнее время, так как высокая температура в автомобиле может привести к самовозгоранию зажигалки.

⚠ Предупреждение

Допускаются только чехлы, специально одобренные Компанией для данного автомобиля. Чехол сиденья не должен блокировать или сдавливать механизм электрической регулировки сиденья, иначе сиденье переднего ряда может случайно сдвинуться из-за непреднамеренного неправильного срабатывания электрической регулировки сиденья во время движения, что приведет к аварии и травме; Повреждение системы электрорегулировки сиденья также может произойти из-за длительной неправильной работы механизма электрорегулировки сиденья.

ℹ Подсказка

Края острых предметов могут повредить сиденье.

- Не допускайте касания сиденья острых предметов. Острые предметы, такие как молнии, заклепки или ремни на одежде, могут повредить поверхность сиденья. Отстегнутая пряжка ремня безопасности также может повредить сиденье.

Механическая регулировка сидений переднего ряда

Примечание ⚠ на стр. 53 в начале этого раздела.



Рисунок 54 Левое переднее сиденье: элемент управления

В следующих разделах описаны все возможные механизмы регулировки. Количество механизмов регулировки зависит от модели сиденья.

Механизм регулировки правого сиденья переднего ряда расположен симметрично.

Некоторые сиденья переднего ряда могут быть оборудованы механизмом комбинированной механической/электрической регулировки.

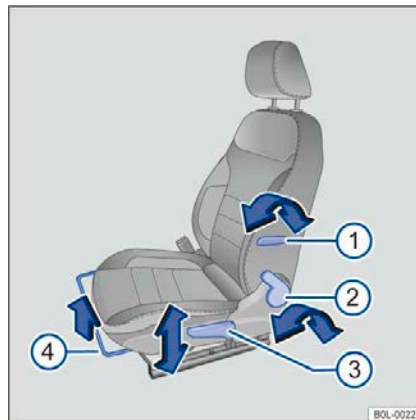
Регулировка положения сиденья

Описание к рисунку 54:

- 1 Отрегулируйте поясничную опору с помощью рычага управления.
- 2 Сложить вперед: потяните рычаг управления, чтобы сложить спинку сиденья вперед. Откидывание назад: спинка сиденья автоматически разблокируется и может быть откинута назад. Спинка сиденья должна зафиксироваться в вертикальном положении.
- 3 Отрегулируйте высоту сиденья, поднимая или опуская ручку столько раз, сколько необходимо.
- 4 Поднимите рычаг, перемещая переднее сиденье вперед и назад. Сиденье переднего ряда должно быть зафиксировано после отпускания рычага.

Электрорегулировка сидений переднего ряда

Примечание ⚠ на стр. 53 в начале этого раздела.



Рисунок 55 Переключатель регулировки на левом переднем сиденье: регулировка переднего и заднего положения сиденья, угла наклона спинки и высоты подушки

Некоторые сиденья переднего ряда могут быть оборудованы механизмом комбинированной механической/электрической регулировки.

Регулировка положения сиденья

Нажать переключатель в нужном направлении → Рисунок 55:

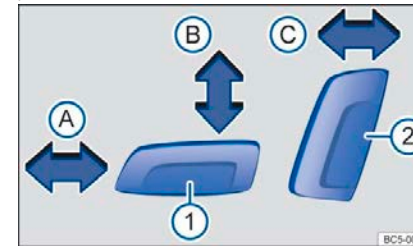
- A Перемещение сиденья вперед и назад.
- B Поднятие и опускание подушки сиденья.
- C Регулировка наклона спинки сиденья.

⚠ Предупреждение

Неправильное или небрежное использование сиденья с электроприводом в первом ряду может привести к серьезным травмам.

- Механизм электрической регулировки сидений переднего ряда продолжает работать даже при выключенном зажигании. Никогда не оставляйте детей или людей, нуждающихся в помощи, одних в автомобиле.
- Нажатие другого переключателя в случае опасности может прервать процесс электрической регулировки.

ℹ Подсказка

Не вставляйте на сиденье колени и не надавливайте на подушку и спинку, чтобы не повредить электрические компоненты передних сидений.

Сиденья переднего ряда с электроприводом могут не регулироваться при низком заряде аккумулятора 12 В, установленного в автомобиле.

Система временно прерывает регулировку сиденья при запуске двигателя.

Сиденья заднего ряда

Введение в тему

В этом разделе содержится информация по следующим темам:

– Складывание и раскладывание спинок сидений заднего ряда
 В следующих разделах описано, как отрегулировать сиденья заднего ряда. Убедитесь, что сидите в правильном положении → стр. 23.

⚠ Предупреждение

Неправильная регулировка задних сидений может привести к аварии и серьезной травме.

- Регулируйте сиденья заднего ряда только при остановленном автомобиле. Если вы регулируете сиденья во время вождения, то они могут внезапно сместиться; Кроме того, при регулировке сиденья пассажиры заднего ряда не могут сохранять правильное положение сидя, что легко может привести к несчастным случаям.
- Сиденье можно отрегулировать только в том случае, если никто не находится в пределах диапазона регулировки сидений заднего ряда.

⚠ Предупреждение

Не оставляйте зажигалки и другие легковоспламеняющиеся и взрывоопасные предметы на пути движения электрического сиденья. Если такие предметы сдавливаются во время движения сиденья с электроприводом, это может привести к таким несчастным случаям, как взрыв или даже пожар, что может привести к серьезным травмам водителя и пассажиров!

- Не кладите зажигалки и другие легковоспламеняющиеся и взрывоопасные предметы в багажник автомобиля, ящики и другие поверхности предметов, особенно в летнее время, так как высокая температура в автомобиле может привести к самовозгоранию зажигалки.

ℹ Подсказка

Края острых предметов могут повредить сиденье.

- Не допускайте касания сиденья острых предметов. Острые предметы, такие как молнии, заклепки или ремни на одежде, могут повредить поверхность сиденья. Отстегнутая пряжка ремня безопасности также может повредить сиденье.

Складывание и раскладывание спинок сидений заднего ряда

Примечание  на стр. 53 в начале этого раздела.





Рисунок 56 Спинка сиденья заднего ряда: кнопка разблокировки

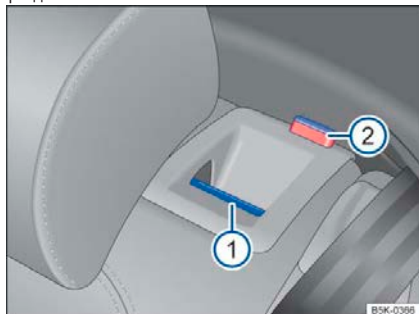

Спинки сидений заднего ряда разделены, и обе спинки можно сложить вперед соответственно, чтобы увеличить объем багажника.

Складывание вперед спинки заднего сиденья

- Полностью опустите подголовник.
- Потяните кнопку разблокировки вперед → рис. 56  и одновременно сложите спинку сиденья вперед.

Если красная метка  на кнопке видна, соответствующая спинка сиденья разблокирована.

Откидывание спинки заднего сиденья

- Откиньте спинку сиденья заднего ряда в исходное положение и надавите на нее до щелчка → 
- Убедитесь, что спинка сиденья заднего ряда полностью зафиксирована.
- Красная метка  на кнопке не должна быть видна после блокировки спинки.

Предупреждение

Будьте осторожны, складывая вперед и откидывая спинку заднего сиденья, чтобы избежать травм!

- Когда спинка сиденья заднего ряда складывается вперед, никто не должен находиться в зоне складывания спинки.
- Никогда не складывайте спинку сиденья заднего ряда вперед и не откидывайте ее назад во время движения автомобиля.
- Складывая спинку заднего сиденья, следите за тем, чтобы не зажать и не повредить ремень безопасности.
- Складывая спинку заднего сиденья, следите за тем, чтобы руки, пальцы или другие части тела не попали в зону складывания сиденья.
- Спинки сидений заднего ряда с обеих сторон должны быть полностью заблокированы. В противном случае ремень безопасности заднего ряда может не работать должным образом, особенно средний ремень безопасности заднего ряда. Если сиденье заднего ряда занято, но спинка сиденья заднего ряда не заблокирована, в случае экстренного торможения, резкого ускорения или аварии пассажир на этом сиденье и спинка сиденья будут двигаться вперед вместе.

- Никто (включая взрослых и детей) не может занимать место заднего ряда, если сиденье заднего ряда сложено вперед или спинка сиденья не полностью заблокирована.

Подсказка

Будьте осторожны, складывая спинки сидений заднего ряда вперед и откидывая их назад, чтобы не повредить содержимое автомобиля.

- Чтобы подушка сиденья заднего ряда и подголовник не царапали спинку сиденья переднего ряда, отрегулируйте сиденье переднего ряда вперед в правильное положение, прежде чем складывать спинку сиденья заднего ряда.
- Прежде чем складывать спинку заднего сиденья вперед, убедитесь, что в области откидывания спинки заднего сиденья нет никаких предметов.

Подголовник

Введение в тему

В этом разделе содержится информация по следующим темам:

- Регулировка подголовника 57
- Снятие и установка подголовника 57

В следующих разделах описано, как отрегулировать и снять подголовник. Убедитесь, что сидите в правильном положении → стр. 23. Все сиденья в этом автомобиле оборудованы подголовниками. Средний подголовник сиденья заднего ряда предназначен для среднего заднего сиденья и поэтому не может быть установлен на другие сиденья.

Правильное положение подголовника

Отрегулируйте подголовник так, чтобы верхний край подголовника был на уровне макушки, но не ниже уровня ваших глаз. Затылок должен быть как можно ближе к подголовнику во время движения автомобиля.

Метод регулировки подголовника для невысоких пассажиров

Во время регулировки подголовника для невысоких пассажиров подголовник должен быть полностью опущен. Даже в этом случае верхняя часть головы пассажира может все еще находиться ниже верхнего края подголовника. Между подголовником и верхней частью спинки может оставаться некоторый зазор, когда подголовник находится в самом нижнем положении.

Метод регулировки подголовника для высоких пассажиров

Во время регулировки подголовника для высоких пассажиров поднимите подголовник до крайнего положения, насколько это возможно.

Предупреждение

Если автомобиль движется со снятым или неправильно установленным/отрегулированным подголовником, возможны серьезные травмы и смерть в случае аварии, резкого ускорения или экстренного торможения!

- Все сиденья в автомобиле должны быть оснащены подголовниками, которые должны быть правильно отрегулированы.
- Все водители и пассажиры должны отрегулировать

подголовник в соответствии с формой тела, чтобы избежать травм шеи в результате аварии. Верхний край подголовника должен быть как можно выше макушки сидящего, но не ниже глаз. Во время движения затылок должен быть как можно ближе к подголовнику.

- Никогда не регулируйте подголовники во время движения автомобиля.

Подсказка

Во время снятия и установки подголовника будьте осторожны, чтобы не повредить обшивку потолка или другие части автомобиля.

Регулировка подголовника

Примечание  на стр. 56 в начале этого раздела.



Рисунок 57 Регулировка подголовника переднего ряда сидений





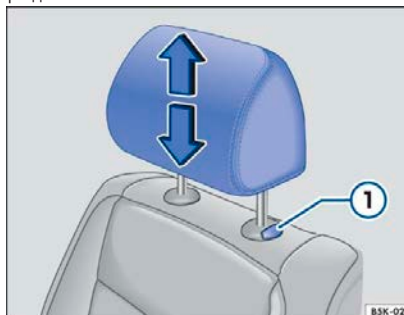

Рисунок 58 Регулировка высоты подголовника сиденья Регулировка высоты подголовника сиденья

– Нажмите на подголовник вверх или вниз в направлении стрелки, при необходимости нажмите и удерживайте кнопку → рис. 57  или → рис. 58  → 

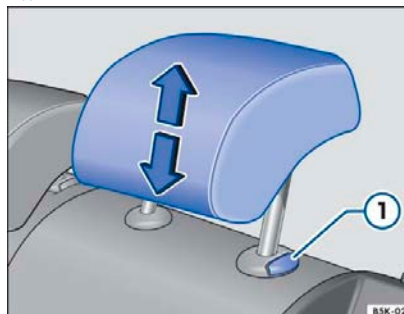
После регулировки подголовник необходимо зафиксировать на месте.

Снятие и установка подголовника

Примечание  на стр. 56 в начале этого раздела.



Рисунок 59 Снятие подголовника переднего ряда сидений





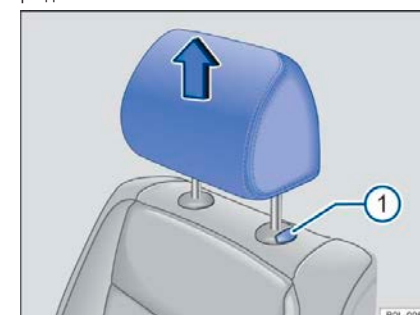

Рисунок 60 Снятие подголовника заднего ряда сидений

Снятие подголовников передних сидений

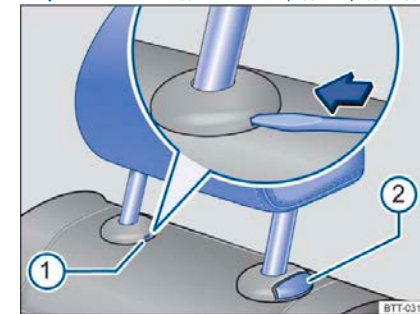
– При необходимости отрегулируйте спинку сиденья, чтобы снять подголовник → стр. 53.

- Потяните подголовник вверх до упора →  , смотри "Введение в тему" на стр. 56.
- Удерживая кнопку → рис. 59  полностью вытяните подголовник.

Установка подголовников передних сидений

- Совместите направляющую штангу подголовника с направляющей трубкой на соответствующей спинке сиденья и вставьте ее в направляющую трубку.
- Нажмите и удерживайте кнопку → рис. 59  и опустите подголовник.
- Отрегулируйте подголовник в правильное положение в соответствии с телосложением пассажира после установки → стр. 23.

Снятие подголовника заднего ряда сидений

- Заблокируйте спинку заднего сиденья и слегка откиньте ее вперед → стр. 53.
- Поднимите подголовник вверх до упора → ▲, смотри "Введение в тему" на стр. 56.
- Вставьте биту открытого автомобильного ключа или биту отвертки в канавку чехла → рис. 60 ①.
- Откручивать отпирающее устройство ключом от автомобиля или отверткой в направлении, указанном стрелкой.
- Одновременно нажмите кнопку → рис. 60 ② и ваш помощник может полностью выдвинуть подголовник.
- Задвиньте спинку на место, чтобы зафиксировать ее.

Установка подголовника заднего ряда сидений

- Разблокируйте спинку заднего сиденья и слегка откиньте ее вперед.
- Совместите подголовник с направляющей подголовника и вставьте его в направляющую.
- Нажмите и удерживайте кнопку → рис. 60 ② и опустите подголовник.
- Задвиньте спинку на место, чтобы зафиксировать ее.
- Отрегулируйте подголовник в правильное положение в соответствии с телосложением пассажира после установки → стр. 23.

Функции сидений

Центральный подлокотник передних сидений



Рисунок 61 Центральный подлокотник передних сидений

Открытие: Поднимите центральный подлокотник вверх → рис. 61.

Закрытие: опустите центральный подлокотник.

Предупреждение

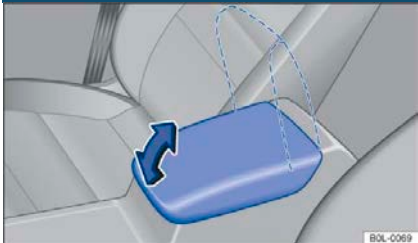
Центральный подлокотник переднего ряда может мешать движению рук водителя, что может привести к аварии с серьезными травмами.

- Центральный подлокотник переднего ряда всегда должен быть закрыт во время движения автомобиля.
- Запрещается сидеть на центральном подлокотнике во время движения автомобиля! В противном случае это может легко привести к серьезным

Освещение

Лампа указателя поворота

Включение и выключение указателей поворота



Рисунок 62 Левая сторона рулевой колонки: рычаг управления указателями поворота/фарами дальнего света

- Включите зажигание.
- Переместите рычаг управления указателями поворота/дальним светом фар → рис. 62 из среднего положения в следующие положения:

Ⓐ Лампа указателя правого поворота →

Ⓑ Лампа указателя левого поворота ←

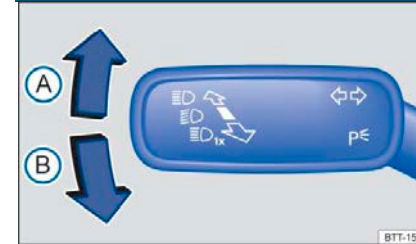
- Поверните рычаг управления указателем поворота/дальним светом фары обратно в среднее положение, чтобы выключить указатель поворота.

Если в момент включения указателя поворота звуковой сигнал отсутствует, обратитесь к авторизованному дилеру Компании для капитального ремонта.

Функция кратковременного включения указателей поворота для смены полосы движения

Когда необходимо включить функцию кратковременного включения указателей поворота для смены полосы движения, потяните вверх или вниз рычаг управления до точки сопротивления, а затем отпустите рычаг управления. Лампа указателя поворота мигнет три раза.

В этом случае, если рычаг управления указателем поворота/дальним светом немедленно потянуть до точки сопротивления в обратном направлении и отпустить, он может выйти из функции мигания при смене полосы движения заранее.

Предупреждение

Неправильное использование указателей поворота, неиспользование их может ввести в заблуждение других участников дорожного движения и легко стать причиной серьезных травм и смерти!

- Вовремя включайте поворотник при перестроении, обгоне или повороте.
- Выключайте сигнал поворота сразу после смены полосы движения, обгона или поворота.

Аварийная сигнализация может работать при выключенном зажигании → стр. 40.

Фары дальнего света

Включение и выключение ламп



Рисунок 63 Рядом с рулевым колесом: выключатель освещения (данный тип приведен только в качестве примера)

Включение ламп

- Включите зажигание.
- Поверните переключатель освещения в соответствующее положение:

- AUTO** Автоматическое управление ближним светом фар: включение или выключение ближнего света в зависимости от яркости освещения и погодных условий → ▲.
- ☞ ☞ Включение габаритных огней и дневных ходовых огней. Символ в переключателе лампы становится зеленым.
- ☞ Включение ближнего света фар.

Выключение ламп

- Выключите зажигание.
- Поверните переключатель освещения в соответствующее положение:

- ⓪ Выключение ламп.
- AUTO** Включение функции «Проводи меня до дома» (направленное освещение) → стр. 61.
- ☞ ☞ Включение габаритных огней или стояночных огней с обеих сторон → Символ в переключателе фонарей становится зеленым, смотри стр. 61.
- ☞ Выключение фар ближнего света — фары дальнего света горят постоянно, если ключ от автомобиля все еще находится в замке зажигания или если дверь со стороны водителя закрыта на автомобиле с бесключевым доступом.

Дневные ходовые огни

В зависимости от типа автомобиля дневные ходовые огни могут улучшить видимость автомобиля в дорожном движении в дневное время. Фары дневного света будут автоматически включаться каждый раз при включении зажигания, если переключатель фар находится в положении ⓪, ☞ ☞ или **AUTO** (автоматическое распознавание). Дневные ходовые огни нельзя включить или выключить вручную.

Предупреждение

Аварии и серьезные травмы могут произойти, когда дорога недостаточно освещена, а автомобиль не может идти с трудом может быть обнаружен другими участниками движения.

- Водитель должен следить за тем, чтобы освещение автомобиля было включено правильно, чтобы вспомогательная система освещения могла обеспечивать управление автомобилем.
- Всегда включайте ближний свет фар в темноте, в дождь и при плохой видимости.

Предупреждение

Яркости фар дальнего света или фар дневного света недостаточно для освещения проезжей части и обеспечения видимости автомобиля другими участниками движения.

- Всегда включайте ближний свет фар в темноте, в дождь и при плохой видимости.
- Когда включены дневные ходовые огни, задние фонари не включаются одновременно. Автомобили с выключенными задними фонарями не видны другим участникам движения в темноте, в дождь и при плохой видимости.

Предупреждение

Функция автоматического управления ближним светом фар (AUTO) включает и выключает ближний свет только при изменении внешней освещенности.

- В особых погодных условиях (например, в тумане) ближний свет фар необходимо включать вручную.

Включение и выключение противотуманных фар

Противотуманные фары можно включить при включенном зажигании и повороте переключателя фар на AUTO или ближний свет фар.

- Включите задний противотуманный фонарь: поверните переключатель фонаря в выключенное положение. Контрольная лампа на приборной панели горит желтым цветом.
- Чтобы выключить противотуманные фары, нажмите или поверните переключатель фар в включенное положение.

Если противотуманные фары включаются при включении автоматического управления фарами AUTO, ближний свет фар включается независимо от внешней освещенности.

Функция освещения

Габаритное освещение

При включении габаритного освещения горят боковые фонари в обеих фарах, локальные лампы задних фонарей, фонари номерного знака, подсветка приборной панели, кнопки центральной консоли и кнопки приборной панели.

Если автомобиль не заперт снаружи, габаритное освещение автоматически переключится на постоянный стояночный свет с обеих сторон примерно через 10 минут, чтобы уменьшить нагрузку на аккумуляторную батарею 12 В, установленную на автомобиле → стр. 61.

Автоматическое управление освещением AUTO

Если автоматическое управление освещением AUTO было включено, освещение автомобиля, а также подсветка приборов и выключателей будут автоматически включаться и выключаться в зависимости от окружающего освещения. Если фары включены, контрольная лампа горит желтым цветом.

Функция автоматического управления освещением является лишь вспомогательной функцией и не позволяет полностью распознать все условия вождения автомобиля.

Предупреждающий звуковой сигнал, когда лампы не выключены

Когда ключ автомобиля вынимается из замка зажигания и открывается дверь со стороны водителя, предупреждающий сигнал будет воспроизводиться в следующих случаях:

- Когда стояночный фонарь включен.
- При включении стояночных огней или заднего противотуманного фонаря.

Когда функция «Проводи меня до дома» включена, система не подает звуковой сигнал во время открытия двери со стороны водителя, чтобы указать, что лампа все еще горит.

Решение проблем

Контрольная лампа указателя поворота

Если лампа указателя поворота на одной стороне автомобиля выходит из строя, частота мигания контрольной лампы указателя поворота на соответствующей стороне удваивается. Индикаторная лампа мигает зеленым цветом.

– Проверьте осветительное оборудование автомобиля и при необходимости замените соответствующую лампочку → стр. 116.

– Если проблема не устранена, обратитесь к авторизованному дилеру Компании для проведения технического обслуживания.

Неисправность ламп дальнего света

Некоторые или все лампы дальнего света вышли из строя. Индикаторная лампа включена.

– Проверьте осветительное оборудование автомобиля и при необходимости замените соответствующую лампочку → стр. 116.

– Если проблема не устранена, обратитесь к авторизованному дилеру Компании для проведения технического обслуживания.

Фары дальнего света

Включение и выключение фар дальнего света



Рисунок 64. Слева от рулевой колонки: Рычаг управления указателями поворота/фарами дальнего света

- Включите зажигание, чтобы включить ближний свет фар.
- Переведите рычаг управления указателями поворота/фарами дальнего света из среднего положения в следующие положения:

Ⓐ Включение фар дальнего света.

Ⓑ Включение кратковременного мигания фарами дальнего света или выключение фар дальнего света. Потяните рычаг управления в это положение, и фары кратковременно мигнут.

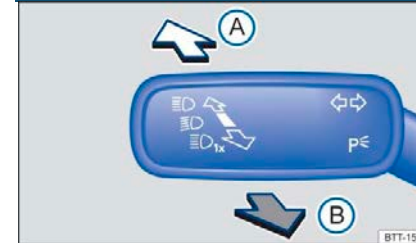
Включите фары дальнего света или кратковременное мигание фарами дальнего света, при этом загорится синяя контрольная лампа на приборной панели.

Предупреждение

Неправильное использование фар дальнего света может стать причиной несчастного случая и травмирования! Причина в том, что он может ослеплять водителей других автомобилей, лишая их возможности сосредоточиться.

Парковочные огни

Включение и выключение парковочных огней



Рисунок 65. Слева от рулевой колонки: Рычаг управления указателями поворота/фарами дальнего света

Включение парковочных огней с одной стороны

При включении парковочных огней одновременно загораются боковые и задние фонари, а также некоторые комбинированные задние фонари с соответствующей стороны автомобиля:

- Выключите зажигание.
- Переведите рычаг управления указателями поворота/дальним светом из среднего положения в следующие положения:

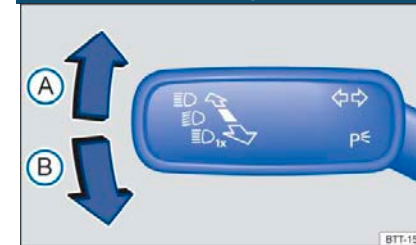
Ⓐ Включение парковочных огней с правой стороны

Ⓑ Включение парковочных огней с левой стороны

Включение парковочных огней с обеих сторон

При включении парковочных огней с обеих сторон горят передний габаритный фонарь и локальные участки заднего фонаря.

– Включите зажигание и поверните переключатель освещения в правильное положение.

– Выключите зажигание.

– Заприте автомобиль снаружи.

Функция автоматического отключения габаритных и парковочных огней

Система не выключит автоматически габаритные и парковочные огни, если заряд аккумулятора недостаточен для поддержания работы габаритных и парковочных огней в течение 2 часов. В этот момент габаритные и парковочные огни будут гореть до тех пор, пока аккумулятор полностью не разрядится. После этого двигатель невозможно запустить.

Если автомобиль припаркован более 2 часов, система распознает низкий уровень заряда аккумулятора 12 В, установленного на автомобиле, и выключает габаритные и парковочные огни, чтобы двигатель все еще можно было запустить.

Предупреждение

Если автомобиль недостаточно освещен, когда он припаркован, другим участникам дорожного движения может быть невозможно или трудно увидеть автомобиль, что может привести к авариям и серьезным травмам.

- Всегда безопасно останавливайте автомобиль и обеспечьте достаточное освещение, а также соблюдайте законы конкретной страны.
- Включайте как можно чаще правый или левый парковочный фонарь, если вам необходимо использовать наружное освещение в течение продолжительных периодов времени. Это связано с тем, что продолжительность работы парковочных огней с одной стороны обычно в два раза больше, чем у парковочных огней с обеих сторон.

Функции «Проводи меня до дома» и «Проводи меня до машины» (функция направленного освещения)

Во время отправления и посадки в салоне в условиях недостаточного освещения зоны вокруг вашего автомобиля освещают функции «Проводи меня до дома» и «Проводи меня до машины».

Включение функции

Когда переключатель освещения находится в положении AUTO, а датчик дождя/света распознает отсутствие света, включается «Проводи меня до дома». Система «Проводи меня до дома» включается автоматически при открытии двери со стороны водителя. Время задержки выключения ламп отсчитывается, когда закрывается последняя дверь или дверь багажника.

Отключение функции «Проводи меня до дома»

– При достижении установленного времени задержки выключения освещения, лампы автоматически выключаются.

– ИЛИ: Когда функция «Проводи меня до дома» включена примерно на 30 секунд, а одна дверь или дверь багажного отделения остаются открытыми, лампы автоматически выключаются.

– ИЛИ: Переключатель освещения повернут в положение 0.

Включение функции «Проводи меня до машины»

– Когда переключатель освещения находится в положении AUTO и датчик распознает слабое освещение, освещение автоматически включается при отпирании автомобиля.

Отключение функции «Проводи меня до машины»

– При достижении установленного времени задержки выключения освещения, лампы автоматически выключаются.

– Или: автомобиль запирается.

– Или: Переключатель освещения повернут в положение 0.

Лампа подсветки в наружном зеркале заднего вида

Лампа подсветки в наружном зеркале заднего вида непосредственно освещает пространство вокруг двери во время посадки и высадки. Лампы подсветки могут быть включены, когда автомобиль разблокирован или активирована функция освещения «Проводи меня до дома», «Проводи меня до машины». Если автомобиль оснащен датчиком освещенности, лампа освещения в наружном зеркале заднего вида будет включаться только тогда, когда датчик распознает слабое освещение.

Фары ближнего света

Регулировка диапазона освещения фар



Рисунок 66 Рядом с выключателем фар: ручка регулировки диапазона освещения фар
Ручка регулировки диапазона освещения фар регулирует луч фары в подходящее положение в зависимости от загрузки автомобиля, улучшая видимость и не ослепляя встречные автомобили → ⚠. Диапазон освещения фар можно регулировать только при включенном ближнем свете фар.

Регулировка диапазона освещения фар

Поверните ручку регулировки ① в следующие положения в зависимости от загрузки автомобиля:

Положение ручки	Загрузка автомобиля а)
-	Сиденья в первом ряду заняты, багажник пуст.
1	Все сиденья заняты, багажник пустой.
2	Все сиденья заняты, багажник полный. Буксируется малогрузный прицеп.
3	Занято только водительское место и полный багажник. Буксируется прицеп с максимальной нагрузкой.

а) Переходное положение регулятора также можно использовать, если нагрузка на автомобиль отличается.

⚠ Предупреждение

Если фары установлены слишком высоко или дальний свет используется неправильно, это может ослепить водителей других автомобилей на дороге и отвлечь внимание, что может легко привести к серьезной травме или смерти!

- Всегда правильно регулируйте фары, чтобы они правильно освещали дорогу.
- Никогда не включайте дальний свет фар и уу мигайте дальним светом фар, если это может ослепить других водителей.

⚠ Предупреждение

Тяжелые предметы в автомобиле могут менять направление освещения фар и отвлекать других участников дорожного движения, что может легко привести к серьезным травмам или смерти!

- Во избежание ослепления других участников дорожного движения луч фары необходимо отрегулировать в правильное положение в соответствии с загрузкой автомобиля.

Переключение фар в зависимости от дорожных условий (режим движения)

Если автомобиль движется в стране или регионе с левосторонним движением, асимметричный ближний свет фар может ослеплять встречные автомобили. Следовательно, для устранения эффекта ослепления направление освещения фар должно быть отрегулировано.

Часть стекла фары можно заклеить липкой лентой или отрегулировать у авторизованного дилера Компании. Подробную информацию может предоставить вам авторизованный дилер Компании, и эта работа должна выполняться авторизованным дилером Компании.

Метод маскировки и регулировки фар следует использовать только временно. Для постоянных изменений в настройках фар обратитесь к авторизованному дилеру Компании, который должен внести постоянные изменения в настройку фар.

Внутреннее освещение

Освещение приборов и переключателей

Когда переключатель освещения находится в положении AUTO, датчик автоматически включает или выключает ближний свет фар, включая освещение приборов и переключателей, в зависимости от внешней освещенности.

Подсветка приборов (указатели и циферблаты) будет автоматически включаться при выключении ламп и включении зажигания. По мере уменьшения внешней освещенности подсветка циферблата приборов автоматически уменьшается до тех пор, пока не выключится полностью. Эта функция предупреждает водителя о необходимости включить ближний свет фар, например, при пересечении туннеля.

Лампы внутреннего освещения, лампы для чтения, габаритные лампы

Нажмите соответствующую кнопку или выберите соответствующее положение переключателя:

- Включение ламп внутреннего освещения
- Мiddle position
Функция активации ламп внутреннего освещения: автоматическое включение ламп внутреннего освещения во время отпирания автомобиля, открытия двери или извлечения ключа автомобиля из замка зажигания.
- Выключение функции активации ламп внутреннего освещения

Лампы багажника

Когда дверь багажника открывается и закрывается, ее внутренние лампы автоматически включаются или выключаются.

Интерьерная подсветка

В зависимости от типа автомобиля лампы интерьерной подсветки могут освещать различные участки салона. Освещение также может быть предусмотрено для переднего пространства для ног.

Лампы автоматически выключаются, когда автомобиль запирается или через несколько минут после извлечения ключа автомобиля из замка зажигания, чтобы не разрядить 12-вольтовую аккумуляторную батарею, установленную на автомобиле.

Средства обзора

Стеклоочистители

Рычаг управления стеклоочистителями



Рисунок 67 Правая сторона рулевой колонки: рабочее положение рычага управления стеклоочистителем лобового стекла



Рисунок 68 Правая сторона рулевой колонки: рабочее положение рычага управления стеклоочистителем заднего стекла

Включите зажигание, и стеклоочиститель сможет работать только тогда, когда капот двигателя и дверь багажника закрыты.

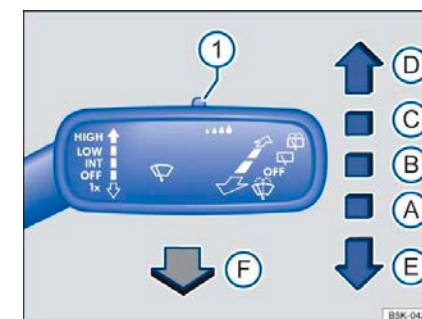
Переместите рычаг управления в нужное положение → ①:

- Ⓐ **OFF** Выключение стеклоочистителя.
- Ⓑ **INT** Стеклоочиститель работает с перерывами или срабатывает датчик освещенности и дождя. Передний стеклоочиститель работает с перерывами, и интервал его работы регулируется в зависимости от скорости автомобиля. Чем выше скорость, тем короче интервал очистки.
- Ⓒ **LOW** Высокий интервал работы стеклоочистителя.
- Ⓓ **HIGH** Низкий интервал работы стеклоочистителя.
- Ⓔ **1x** Однократное срабатывание работы стеклоочистителя. Потяните рычаг вниз и удерживайте его в этом положении, чтобы стеклоочиститель сработал несколько раз, быстро.

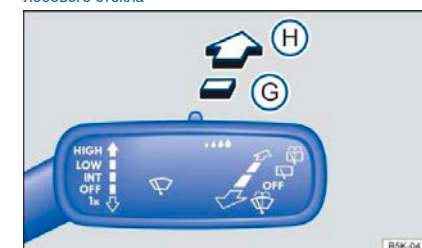
- Ⓕ Потяните рычаг управления в это положение, и система немедленно активирует функцию очистки лобового стекла. Climatronic переключается в режим внутренней циркуляции воздуха и работает около 30 секунд, чтобы предотвратить попадание запаха в автомобиль.
- Ⓖ С помощью переключателя (модели без датчика дождя) установите прерывистый интервал работы стеклоочистителей или отрегулируйте чувствительность датчика дождя.
- Ⓒ Задний дворник работает с интервалами. Стеклоочиститель срабатывает примерно каждые 6 секунд.
- Ⓗ Переместите рычаг управления в это положение, и система немедленно активирует функцию омывателя/очистки заднего стекла.

⚠ Предупреждение

Если не принять надлежащих мер по защите от замерзания, жидкость омывателя лобового стекла может замерзнуть на лобовом стекле и заблокировать обзор спереди.

- Всегда принимайте соответствующие меры по защите от замерзания перед использованием омывателя лобового стекла в холодных зимних условиях.
- Перед очисткой лобового стекла стеклоомывателем в зимнее время необходимо прогреть лобовое стекло системой вентиляции салона автомобиля. В противном случае омывающая жидкость может замерзнуть на лобовом стекле и заблокировать обзор водителю.

⚠ Предупреждение

Изнющенные или грязные щетки стеклоочистителей значительно ухудшают видимость и снижают безопасность движения!

- Поврежденные или изношенные щетки стеклоочистителя, которые невозможно очистить должным образом, необходимо своевременно заменять → стр. 115

📌 Подсказка

Перед началом движения и перед включением зажигания проверьте, чтобы не повредить лобовое стекло, щетки стеклоочистителей и электродвигатель стеклоочистителей:

- Рычаг управления очистителем лобового стекла должен находиться в исходном положении.
- Удалите лед и снег с дворников и лобового стекла.
- Всегда осторожно поднимайте примерзшие щетки стеклоочистителя с лобового стекла. Для оттаивания рекомендуется использовать антиобледенительный спрей.

📌 Подсказка

Никогда не включайте стеклоочиститель, когда лобовое стекло сухое. Это может повредить лобовое стекло.



Когда автомобиль неподвижен, рабочая скорость стеклоочистителя будет временно понижена на одну передачу.



Поднимите дворники в сервисное положение, когда автомобиль припаркован в холодную погоду → стр. 115.

Windshield wiper function

Автоматическая очистка заднего стекла

Когда стеклоочиститель включен, то стеклоочиститель заднего стекла включается автоматически при включении режима очистки заднего стекла.

Датчик дождя/света



Рисунок 69 Правая сторона рулевой колонки: рычаг управления очистителем лобового стекла

Когда датчик дождя/света активен, система автоматически регулирует интервал работы стеклоочистителей в зависимости от интенсивности дождя.

Активация и деактивация датчика дождя/света

Переместите рычаг управления стеклоочистителями в нужное положение → рис. 69:

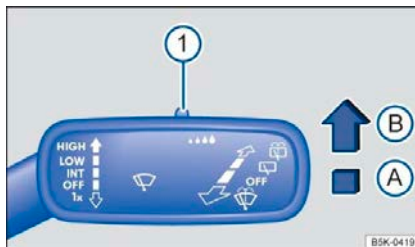
- Положение Ⓐ – Выключение датчика дождя/света.
- Положение Ⓑ – Активируется датчик дождя/света, и стеклоочиститель работает автоматически по мере необходимости.

Регулировка чувствительности датчика дождя/света

Чувствительность датчика дождя/света можно регулировать вручную с помощью переключателя на рычаге управления очистителем лобового стекла → Рисунок 69 ① → ⚠:

- Правый тумблер – Увеличить чувствительность.
 - Левый тумблер – Уменьшить чувствительность.
- Датчик дождя остается активным, когда ключ зажигания выключается и снова включается Ⓑ, и снова включается, когда рычаг управления стеклоочистителем находится в включенном положении, а скорость автомобиля превышает 16 км/ч.

⚠ Предупреждение

Датчик дождя не всегда может определить количество дождя и активировать дворники.

- Если на лобовое стекло попадает сильный дождь, который мешает обзору спереди, включите стеклоочиститель вручную.

Решение проблем

Неправильная работа функции автоматического управления датчиком дождя

Возможные причины отказа и неправильной оценки сенсора датчика дождя → стр. 5:

- Поврежденные щетки стеклоочистителей: Поврежденные щетки стеклоочистителей могут образовывать водяную пленку или пятна на лобовом стекле при очистке, что может привести к увеличению времени включения стеклоочистителя, сокращению интервала очистки или к непрерывной работе стеклоочистителей.
- Насекомые: воздействие насекомых на зону работы сенсора лобового стекла может активировать стеклоочистители.
- Отложения солей: антиобледенители могут откладываться в зоне работы сенсора во время вождения зимой, что приведет к работе стеклоочистителей по сухому стеклу, царапая его.
- Грязь: сухая грязь, воск, краска на лобовом стекле (эффект лотоса) или отложения моющих средств (автоматические мойки автомобилей) могут снизить чувствительность датчиков дождя и привести к их задержке или отсутствию реакции. Зону работы датчика дождя/света необходимо регулярно очищать → стр. 156. Осмотр щеток стеклоочистителей на наличие повреждений.
- Трещины на лобовом стекле: если активирован датчик дождя, цикл стеклоочистителей может запускаться, если в лобовое стекло попадает камень. Датчик дождя распознает зону работы сенсора с уменьшенной областью и выполняет настройку в соответствии с этой зоной работы сенсора. Размер трещины может повлиять на характеристики работы датчика дождя для включения стеклоочистителя.

Для удаления восковых пятен и пленок рекомендуется использовать жидкость для омывания лобового стекла на спиртовой основе.



Когда стеклоочиститель сталкивается с препятствием во время очистки, он пытается оттолкнуть это препятствие. Если стеклоочиститель зажат препятствием, он остановится в зажатом положении. Необходимо удалить препятствие и перезапустить стеклоочиститель.

Зеркала заднего вида

📖 Введение в тему

В этом разделе содержится информация по следующим темам:

- Внутреннее зеркало заднего вида 65
- Внешние зеркала заднего вида 66

Водитель может наблюдать за дорожными условиями позади автомобиля через внешние и внутреннее зеркала заднего вида и соответствующим образом корректировать свой режим вождения. В целях безопасности перед началом движения водитель должен отрегулировать внешние зеркала заднего вида и внутреннее зеркало заднего вида в правильное положение → ⚠.

Через внешние и внутреннее зеркала заднего вида водитель не может полностью видеть левую и правую стороны автомобиля и условия позади автомобиля. Эти невидимые зоны обычно называют слепыми зонами, где могут находиться другие участники дорожного движения и объекты.

⚠ Предупреждение

Регулировка внешних зеркал заднего вида и внутреннего зеркала заднего вида во время движения может отвлечь водителя, что легко может привести к серьезной травме или смерти!

- Регулируйте внешние и внутреннее зеркала заднего вида только на стоящем автомобиле.
- Всегда внимательно наблюдайте за окружающей обстановкой при парковке, перестроении, обгоне и повороте, так как в слепых зонах могут быть другие участники дорожного движения и объекты.
- Убедитесь, что зеркала заднего вида находятся в правильном положении и что нет льда, снега, тумана или других объектов, мешающих обзору назад.

⚠ Предупреждение

Неверная оценка расстояния до следующего автомобиля может привести к аварии и серьезным травмам!

- Изогнутые (выпуклые или сферические) зеркала могут расширить поле зрения, но отражают предметы меньшего размера, чем реальные, и такие предметы кажутся находящимися дальше, чем они есть на самом деле.
- Если вы используете изогнутые зеркала для оценки расстояния до других автомобилей при смене полосы движения, это может привести к серьезным травмам и смерти.
- Лучше всего использовать внутреннее зеркало заднего вида, чтобы определить расстояние до других автомобилей.
- Убедитесь, что у вас хороший обзор сзади.

Внутреннее зеркало заднего вида

📖 Примечание ⚠ на стр. 65 в начале этого раздела.





Рисунок 70 Внутреннее зеркало заднего вида с ручной регулировкой затемнения

Водитель должен отрегулировать внутреннее зеркало заднего вида в правильное положение, чтобы ясно видеть автомобили позади себя через заднее стекло.

Внутреннее зеркало заднего вида с ручной регулировкой затемнения

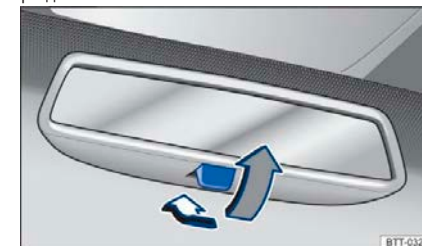
- Исходное положение: регулировочный рычаг в нижней части внутреннего зеркала заднего вида направлен в сторону лобового стекла.
- Отрегулируйте внутреннее зеркало заднего вида в режим затемнения, переместив регулировочный рычаг назад → рис. 70.

Внешние зеркала заднего вида

Примечание  на стр. 65 в начале этого раздела.







Рисунок 71 Водительская дверь: элементы управления внешними зеркалами заднего вида

- Включите зажигание.
- Нажмите кнопку выбора зеркала на водительской двери → рис. 71 ① в нужное положение.
- Нажмите кнопку регулировки ② вперед, назад, влево или вправо в соответствии с символом, чтобы установить зеркало в правильное положение.

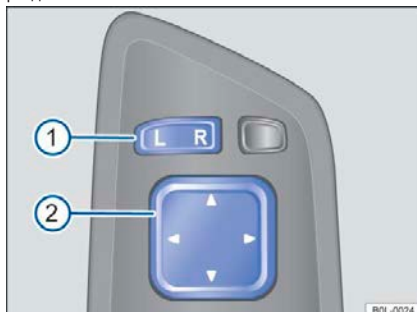
- | | |
|---|--|
| L | Регулировка левого внешнего зеркала заднего вида. |
| R | Регулировка правого внешнего зеркала заднего вида. |
|  | Подъем зеркала заднего вида вверх. |
|  | Опускание зеркала заднего вида вниз. |
|  | Поворот зеркала заднего вида влево. |
|  | Поворот зеркала заднего вида вправо. |

Когда кнопка выбора ① находится в среднем положении, внешнее зеркало заднего вида не регулируется, и все функции отключены.

Предупреждение

Будьте осторожны, складывая или открывая внешние зеркала заднего вида, чтобы не пораниться.

- Внешние зеркала заднего вида можно сложить или открыть только тогда, когда в зоне складывания никого нет.
- Во время складывания или открывания внешних зеркал заднего вида следите за тем, чтобы ваши пальцы не попали между зеркалом заднего вида и основанием зеркала заднего вида.

Подсказка

- Всегда складывайте внешние зеркала заднего вида при мойке автомобиля с помощью автоматической мойки.



После выхода из строя внешнего зеркала заднего вида с электроприводом вы все равно можете вручную нажать на внешний край зеркала, чтобы отрегулировать положение внешнего зеркала заднего вида с электроприводом.

Sun proof facilities

Солнцезащитный козырек



Рисунок 72. На обшивке потолка на передних местах: солнцезащитный козырек

Положение солнцезащитного козырька со стороны водителя и переднего пассажира:

- Опустите его вниз, чтобы заблокировать попадание солнечного света через лобовое стекло.
- Вытащите его из кронштейна, поверните к двери, чтобы заблокировать солнечный свет от окна → рис. 72 ②.

Косметическое зеркало

Опустите солнцезащитный козырек и поднимите крышку косметического зеркала → рис. 72 ③.

Предупреждение

Откинутый солнцезащитный козырек и выдвинутая шторка могут мешать обзору спереди.

- Всегда убирайте солнцезащитный козырек и солнцезащитные шторки в кронштейн, если они больше не нужны.

Система кондиционирования воздуха

Системы отопления, вентиляции и охлаждения

Введение в тему

В этом разделе содержится информация по следующим темам:

- Рабочий механизм системы кондиционирования воздуха 68
- Режим внутренней циркуляции воздуха 69
- Подогрев сидений 70
- Решение проблем 70

Автомобиль может быть оборудован следующими кондиционерами:

Полуавтоматические или система климат-контроля нагревают, охлаждают и осушают воздух. Система кондиционирования наиболее эффективна, когда окна, двери и сдвижной/откидной люк закрыты. Вентиляция ускоряет процесс охлаждения, когда внутри автомобиля жарко.

Отображение включенных функций

Горящая светодиодная лампа на кнопке указывает на то, что эта функция включена..

Фильтр от пыли и пыльцы

Фильтры от пыли и пыльцы уменьшают количество загрязняющих веществ, попадающих в ваш автомобиль из наружного воздуха.

Пылевые и пыльцевые фильтры необходимо заменять с периодичностью, указанной в Руководстве по техническому обслуживанию, чтобы не снижать эффективность работы кондиционера.

Если автомобиль используется в среде с серьезным загрязнением воздуха снаружи автомобиля, эффективность пыле- и пыльцевых фильтров будет снижена раньше, чем в обычных условиях. При необходимости увеличьте частоту замены пылевых и пыльцевых фильтров между указанными циклами обслуживания элементов.

Предупреждение

Убедитесь, что у вас есть хороший обзор из всех окон, чтобы избежать аварий и несчастных случаев с человеческими жертвами!

- Все окна должны быть свободны ото льда, снега и конденсата, чтобы обеспечить хорошую видимость.
- Когда двигатель достигает рабочей температуры, система может обеспечить достаточно тепла, чтобы быстро удалить запотевание на окне, пока окно не станет чистым.
- Чтобы обеспечить хороший обзор, всегда правильно используйте систему кондиционирования и обогреватель заднего стекла. Когда система кондиционирования работает в режиме внутренней циркуляции в течение длительного времени, свежий воздух не может попасть в автомобиль. Если кондиционер и система охлаждения выключены одновременно, туман быстро конденсируется на лобовом стекле, что ухудшает обзор и может привести к несчастным случаям!

- Выключите режим работы внутренней циркуляции воздуха, если он не нужен.

Предупреждение

Без доступа свежего воздуха, водитель подвержен усталости, вялости и рассеянности, что легко может привести к аварии и серьезным травмам!

- Не выключайте вентилятор кондиционера и не поддерживайте режим внутренней циркуляции воздуха в течение длительного времени, иначе свежий воздух не сможет попасть в автомобиль.

Подсказка

Выходящий воздух из системы кондиционирования может повредить или испортить продукты питания, лекарства и предметы, не устойчивые к теплу или холоду.

- Не размещайте продукты питания, лекарства или другие чувствительные к температуре предметы перед вентиляционным отверстием.

Подсказка

Если подозревается неисправность в системе кондиционирования воздуха, ее необходимо отключить, чтобы избежать дальнейшего повреждения системы кондиционирования. В этом случае как можно скорее проверьте систему у авторизованного дилера Компании.

Органы управления системы кондиционирования

Примечание  на стр. 65 в начале этого раздела.



Рисунок 73 Верхняя часть центральной консоли: органы управления полуавтоматической системы кондиционирования воздуха





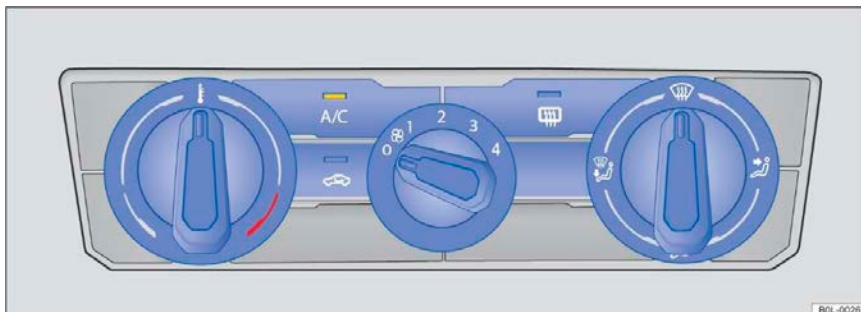

Рисунок 74 Верхняя часть центральной консоли: органы управления климат-контроля

В зависимости от типа оборудованной системы кондиционирования некоторые функции и кнопки различаются в зависимости от конфигурации.

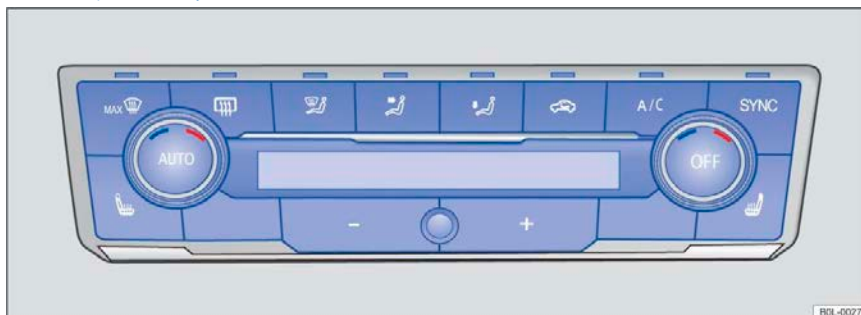
Выключение

- Полуавтоматический кондиционер: поверните ручку регулировки вентилятора против часовой стрелки в положение 0 → рис. 73.
- Климат-контроль: нажмите кнопку  на панели управления кондиционером или несколько раз нажмите кнопку , пока на дисплее в середине не появится слово «OFF» → рис. 74.

SYNC — раздельное регулирование температуры водителя и переднего пассажира.

- При нажатии кнопки  заданная температура со стороны водителя также применяется к стороне переднего пассажира.

AUTO — автоматический режим работы

Автоматический режим работы поддерживает постоянную температуру в салоне. Система автоматически регулирует температуру, скорость вентилятора и распределение воздуха. Автоматический режим работы отключается при ручной регулировке распределения и силы обдува.

A/C — режим охлаждения



- Режим охлаждения кондиционера можно включить или выключить, нажав кнопку  на панели управления кондиционером. Работа кондиционера в режиме охлаждения снижает влажность воздуха в салоне.

■ / ■ — Регулировка температуры



- Полуавтоматический кондиционер: поверните левый регулятор температуры → рис. 73.
- Климат-контроль: Поверните левый и правый поворотные регуляторы → рис. 74, чтобы отрегулировать температуру на стороне водителя и пассажира на переднем ряду соответственно.

Дисплей посередине от левого и правого поворотных регуляторов климат-контроля может отображать установленную температуру.

— Функция обогрева сидений

- Функцию обогрева сидений можно включать и выключать нажатием кнопки  или  → стр. 70.

- Вентиляция

- Полуавтоматический кондиционер: поверните поворотный регулятор посередине → рис. 73.
- Climatronic: нажмите кнопку  или  на панели управления кондиционером → рис. 74.

В автоматическом режиме работы климат-контроля значок вентилятора не отображается.

- Режим работы внутренней циркуляции воздуха

Режим предотвращает попадание наружного воздуха внутрь салона в режиме работы с внутренней циркуляцией воздуха → стр. 69.

- Нажмите кнопку .

Распределение потока воздуха

 - Воздушный поток направляется на верхнюю часть тела пассажиров через дефлекторы на приборной панели.

 - Воздушный поток направляется в ноги.

 - Воздушный поток направляется на лобовое стекло и пространство для ног.

 - Воздушный поток направляется на лобовое стекло.

MAX | - Функция разморозки

Функция оттаивания удаляет снег, лед и туман с лобового стекла.

- Полуавтоматическая система кондиционирования воздуха: поверните правый регулятор распределения воздуха в нужное положение  → рис. 73.

- Климат-контроль: нажмите кнопку  → рис. 74.

Полуавтоматический кондиционер: В режиме функции оттаивания автоматически отключается режим работы внутренней циркуляции воздуха и автоматически включается компрессор кондиционера для снижения влажности в автомобиле.

Режим работы внутренней циркуляции воздуха

Примечание  на стр. 67 в начале этого раздела.

Когда система кондиционирования воздуха работает в режиме внутренней циркуляции воздуха, она предотвращает попадание наружного воздуха в автомобиль.

Ручной режим работы внутренней циркуляции воздуха

- Нажмите кнопку  на панели управления кондиционером, чтобы включить или выключить ручной режим внутренней циркуляции воздуха.

Функция автоматического выключения режима работы внутренней циркуляции воздуха

Режим работы внутренней циркуляции воздуха отключается автоматически в следующих случаях →  :

Климат-контроль: Чтобы быстро снизить влажность в автомобиле, система повысит скорость вращения вентилятора до более высокой позиции.

- Обогрев заднего стекла

- Функцию обогрева заднего стекла можно включить или выключить нажатием кнопки  при работающем двигателе. Функция обогрева заднего стекла отключается автоматически максимум через 10 минут работы.

Рекомендуемые настройки полуавтоматического кондиционера

- Режим работы внутренней циркуляции воздуха
- Включите вентилятор на 1 или 2 позицию.
- Поверните регулятор температуры в среднее положение.
- Откройте и отрегулируйте все дефлекторы воздуха на приборной панели.
- Поверните регулятор распределения воздуха в нужное положение.
- Нажмите кнопку  на панели управления кондиционером, чтобы включить охлаждение.

Рекомендуемые настройки климат-контроля

- Нажать на кнопку .
- Отрегулируйте температуру до +22°C.
- Откройте и отрегулируйте дефлекторы воздуха на приборной панели.

Подсказка

Не наклеивайте этикетки на провод обогрева заднего стекла внутри автомобиля во избежание повреждения блока обогрева заднего стекла.

- Климат-контроль: нажмите кнопку  на панели управления кондиционером.

- Полуавтоматический кондиционер: поверните регулятор распределения воздуха в положение .

Предупреждение

Когда воздух в автомобиле не свежий, водитель подвержен усталости, вялости и рассеянности, что легко может привести к аварии и серьезным травмам!

- Не допускайте длительной работы системы кондиционирования в режиме внутренней циркуляции воздуха, иначе свежий воздух снаружи автомобиля не сможет попасть в автомобиль.
- Если системы кондиционирования воздуха и охлаждения выключены одновременно, или автомобиль движется в холодных районах, туман быстро конденсируется на лобовом стекле, что влияет на зрение и может привести к несчастным случаям!
- Выключите режим работы внутренней циркуляции воздуха, если он не нужен.

Подсказка

Для моделей, оборудованных системами кондиционирования воздуха, не курите в автомобиле после включения режима внутренней циркуляции воздуха! В противном случае дым, попадающий в холодильную систему, может надолго осесть на испарителе кондиционера и пылевом фильтре, издавая стойкий неприятный запах.







Во время движения задним ходом и очистки лобового стекла с помощью стеклоочистителя/омывателя включите режим внутренней циркуляции воздуха, чтобы предотвратить попадание выхлопных газов двигателя в автомобиль. Если температура наружного воздуха высокая, кратковременный запуск ручного режима внутренней циркуляции воздуха поможет быстро охладить внутреннее пространство.

Обогрев сидений

Примечание ⚠ на стр. 67 в начале этого раздела.

Электрообогрев поверхностей сиденья и спинки может осуществляться только при работающем двигателе.

Управление подогревом сидений

- Нажмите кнопку  или  на панели управления кондиционером, и обогреватель прогреет сиденье на максимальной мощности.
- Нажмите кнопку  или  несколько раз, пока не будет выбрана нужный уровень.
- Нажмите кнопку  или  до тех пор, пока светодиодный индикатор в кнопке не погаснет и обогрев сиденья не выключится.

При выключении зажигания блок обогрева сидений также выключается. Если примерно через 10 минут снова включить зажигание, для сиденья водителя будет автоматически активирована последняя установка обогревателя. При необходимости подогрев сиденья пассажира должен быть снова включен после включения зажигания.

Когда не следует включать подогрев сидений?

Не включайте подогрев сиденья, если:

- Сиденье не занято.
- Сиденье оснащено защитным чехлом.
- Сиденье оснащено детским сиденьем.
- Подушка сиденья мокрая или влажная.
- Температура внутри или снаружи автомобиля выше 25°C.

Предупреждение

Пассажиры, которые не чувствительны к боли или температуре из-за лекарств, инвалидности ног или хронических заболеваний (например, диабета), могут получить ожоги лодыжек, бедер и ног, если они используют обогреватели сидений. Лечение обожженных мест может занять много времени, поэтому важно заранее проверить состояние своего здоровья, чтобы определить, подходит ли вам подогрев сидений.

- Обогреватели сидений не должны использоваться людьми, нечувствительными к боли или температуре.

Предупреждение

Влажные подушки сидений могут привести к отказу функции обогрева сиденья и увеличить риск ожога.

- Перед использованием обогревателя обязательно убедитесь, что подушка сиденья сухая.
- Не садитесь на сиденье, если ваша одежда мокрая.
- Никогда не кладите на сиденье мокрые предметы или одежду.
- Не проливайте жидкость на сиденье.

Подсказка

- Во избежание повреждения нагревательного элемента не вставляйте на сиденье коленями и не надавливайте на определенные точки подушки и спинки.
- Жидкости, острые предметы и изоляционные материалы (например, чехлы для сидений) или детские сиденья могут повредить обогреватель сиденья.
- Если при обогреве появляется запах, необходимо немедленно отключить подогрев сидений и как можно скорее отремонтировать подогрев сидений у авторизованного дилера Компании.

Обогреватель сидений следует использовать в соответствии с фактическими потребностями, и его следует выключать, если он не нужен, чтобы избежать перерасхода топлива.

Решение проблем

Примечание ⚠ на стр. 67 в начале этого раздела.

Система кондиционирования и охлаждения не работает или работает с ограничениями

Система кондиционирования и охлаждения может работать при работающем двигателе и температуре окружающего воздуха выше +3°C.

При перегреве двигателя система охлаждения автоматически отключается.

- Включите вентилятор.
- Проверьте предохранитель кондиционера → стр. 118.
- Замените пылевые и пыльцевые фильтры.
- Если неисправность сохраняется, как можно скорее проверьте систему у авторизованного дилера Компании.

Отказ или ограниченная работа системы отопления и вентиляции



- Система отопления и вентиляции, а также функция оттаивания лучше работают при прогревом двигателя.
- Если неисправность сохраняется, как можно скорее проверьте систему у авторизованного дилера Компании.

Запотевание оконных стекол

Оконные стекла могут запотевать, если температура в салоне ниже температуры окружающей среды и воздух влажный. Холодный воздух поглощает меньше влаги, чем теплый воздух, поэтому оконные стекла чаще запотевают в холодное и дождливое время года.

– Убедитесь, что воздухозаборник перед лобовым стеклом свободен и не заблокирован льдом, снегом или листьями, чтобы увеличить мощность обогрева и охлаждения → стр. 155.

– Вентиляционные отверстия в нижней части багажника не заблокированы, что позволяет воздушному потоку проходить от передней части автомобиля к задней.

– Включите функцию разморозки, нажав кнопку  или повернув поворотный регулятор в нужное положение  → ⚠.

Пятна от воды под автомобилем

При высокой влажности наружного воздуха и высокой температуре окружающего воздуха из испарителя кондиционера будет капать конденсат, образуя водяные пятна под автомобилем. Это нормально и не указывает на утечку в системе!

Предупреждение

Убедитесь, что у вас есть хороший обзор из всех окон, чтобы избежать аварий и несчастных случаев с человеческими жертвами!

- Все окна должны быть свободны ото льда, снега и тумана, чтобы обеспечить хороший обзор.
- Убрать снег и лед с оконного стекла в кратчайшие сроки с максимальной мощностью обогрева возможно только при работающем двигателе. Начинать движение только при хорошем обзоре.
- Чтобы обеспечить хороший обзор, убедитесь, что система кондиционирования воздуха и обогреватель заднего стекла используются правильно.

Вождение

Советы по вождению

Педали



Рисунок 75 В пространстве для ног: педали для моделей с механической коробкой передач



Рисунок 76 В пространстве для ног: педали для моделей с автоматической коробкой передач

Обозначения к рисунку 75 и рисунку 76:

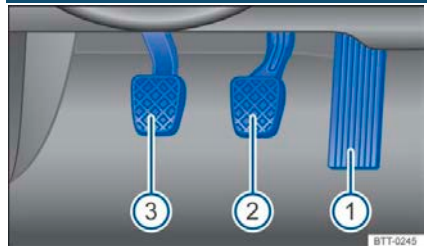
- ① Педаль акселератора
- ② Педаль тормоза
- ③ Модели с механической коробкой передач: педаль сцепления

Все педали не должны загромождаться какими-либо предметами или подставками для ног, ими должно быть легко управлять и они должны двигаться свободно.

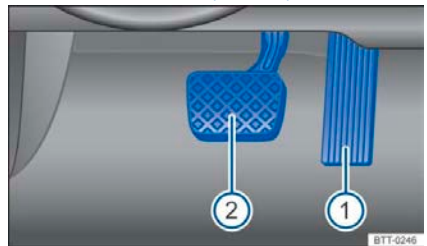
Если вам нужно установить подставку для ног, обязательно используйте подставку для ног, которая не мешает движению педали и может быть закреплена в пространстве для ног.

Предупреждение

Предметы в пространстве для ног со стороны водителя могут помешать водителю нажимать на педали, что легко может привести к потере управления и серьезной травме или смерти!

- Убедитесь, что все педали можно нажимать плавно.
- Подставки для ног должны быть всегда надежно закреплены в пространстве для ног.
- На неподвижную подставку для ног нельзя укладывать другие подставки или напольное покрытие.

- Следите за тем, чтобы во время движения ничто не попадало в пространство для ног водителя.
- Уберите предметы, которые могут находиться в пространстве для ног, когда автомобиль остановлен.

Подсказка

Убедитесь, что водитель всегда может нажать на педаль. Например, при отказе тормозной системы длина тормозного пути больше, чем обычно. В это время из-за удлинения хода педали тормоза водителю необходимо приложить больше усилий и больше времени, чтобы нажать педаль тормоза до упора.

Рекомендации по выбору передачи



Рисунок 77 Дисплей приборной панели: рекомендации по выбору передачи (схематическая диаграмма)

Обозначения к рисунку 77:

- Ⓐ Текущая выбранная передача.
- Ⓑ Рекомендуемая передача

В зависимости от типа автомобиля и оснащения рекомендуемая передача для экономии топлива может отображаться в цифровом виде на дисплее приборной панели во время движения.

Автомобили с автоматической коробкой передач: Рычаг переключения передач должен находиться в положении ручной электронной программы переключения передач Tiptronic → стр. 83.

Если текущая выбранная передача уже оптимальна, на дисплее будет отображаться не рекомендуемая передача, а выбранная в данный момент передача.

Внимание

Рекомендация по передаче является лишь подсказкой, и водитель должен сам определять, какую передачу выбрать в зависимости от дорожных условий.

- При любых обстоятельствах (например, при обгоне, движении вверх и вниз по склону и при буксировке прицепа) водитель должен выбрать правильную передачу в зависимости от ситуации.



Выбор оптимальной передачи поможет сэкономить топливо.



Индикация предлагаемой передачи автоматически исчезает при нажатии педали сцепления (для автомобилей с механической коробкой передач) или при перемещении рычага переключения передач Tiptronic (для автомобилей с автоматической коробкой передач).

Экономичный режим вождения



Рисунок 78 Расход топлива на 100 км (л/100 км) при двух разных температурах окружающей среды.

Правильное вождение может снизить расход топлива, загрязнение окружающей среды и износ двигателя, тормозов и шин. Следующие советы по вождению являются экологически безопасными и экономичными.

Предсказуемое вождение.

Неправильные режимы вождения могут привести к повышенному расходу топлива. Если следить за движением транспорта, можно избежать частых разгонов и торможений. Соблюдение достаточной дистанции до впереди идущего автомобиля способствует предсказуемому вождению.

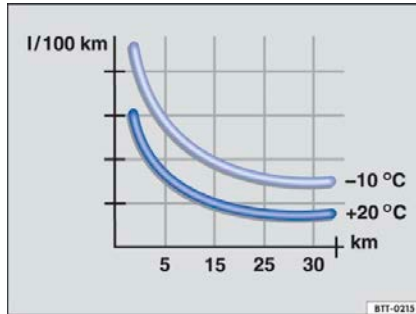
Позвольте автомобилю двигаться накатом при включенной передаче, чтобы воспользоваться преимуществами торможения двигателем, например, при приближении к красному сигналу светофора.

Энергосберегающий переход

Раннее переключение на более высокую передачу при 2000 об/мин экономит энергию. Избегайте слишком высоких передач и высоких оборотов.

Модели с механической коробкой передач: сразу после начала движения переключайтесь с первой передачи на вторую.

Автомобили с автоматической коробкой передач: Медленно ускоряйтесь, чтобы избежать принудительного переключения на более низкую передачу.

Рекомендации по выбору передачи → стр. 72.

Избегайте вождения на слишком высокой скорости

Не управляйте автомобилем на максимальной скорости. Вождение на более высоких скоростях в течение продолжительных периодов времени увеличивает аэродинамическое сопротивление и увеличивает расход топлива, необходимого для управления автомобилем.

Не держите двигатель на холостом ходу слишком долго

Начинайте движение на низких оборотах двигателя. Если автомобиль стоит в течение длительного времени, не включайте нейтральную передачу, а выключите двигатель, т.е. в пробках или на железнодорожных переездах.

На автомобилях, оснащенных системой старт-стоп, при активации системы двигатель автоматически выключается, когда автомобиль останавливается или паркуется → стр. 80.

Правильная заправка топливом

Если топливный бак полный, это увеличивает вес автомобиля. Для движения по городу достаточно заполнить бак наполовину или на три четверти.

Избегайте поездок на короткие расстояния

После запуска холодного двигателя мгновенный расход топлива чрезвычайно высок. Расход топлива может вернуться к нормальному уровню только тогда, когда двигатель достигнет нормальной рабочей температуры после того, как автомобиль проедет несколько километров. При очень низких температурах окружающего воздуха, например зимой, средний расход топлива выше, чем летом → рис. 78. Разумно и экономно планируйте маршруты движения и комбинируйте более короткие поездки.

Регулярное обслуживание

Регулярное техническое обслуживание является необходимым условием экономичной эксплуатации автомобиля и увеличения срока его службы.

Правильная регулировка давления в шинах

Слишком низкое давление в шинах не только вызывает ненормальный износ шин, но также увеличивает сопротивление качению шины и увеличивает расход топлива. Рекомендуется использовать шины с низким сопротивлением качению.

Правильно отрегулируйте давление в шинах в зависимости от загрузки автомобиля. Обратите внимание на данные на табличке давления в шинах → стр. 140.

Система контроля давления в шинах → стр. 139.

Использование моторного масла с низкой вязкостью

Расход топлива можно снизить, используя полностью синтетическое моторное масло низкой вязкости. Моторное масло с низкой вязкостью способно не только снизить внутреннее сопротивление трения двигателя, но и быстрее растекаться и распределяться более равномерно при холодном пуске.

Отказ от ненужного багажа

Уборка в багажнике перед поездкой, например, удаление пустых банок из-под напитков или ненужных детских сидений, может снизить потребление топлива.

Умеренное использование дополнительного электрооборудования в автомобиле

Генератор с приводом от двигателя вырабатывает ток для приборов, таких как кондиционеры, обогреватели лобового стекла или вентиляционные устройства. Следующие меры способствуют экономии энергии:

- При высокой температуре снаружи автомобиля лучше всего перед началом движения проветрить автомобиль и проехать небольшое расстояние с открытым окном, затем закрыть окно и включить систему кондиционирования воздуха.
- Если комфортное условие достигнуто, выключите прибор, обеспечивающий этот комфорт.

Предупреждение

Скорость и расстояние до впереди идущего автомобиля необходимо регулировать в зависимости от погодных условий, дорожных условий и условий движения.



Авторизованный дилер Компании может предоставить вам дополнительную информацию о надлежащем обслуживании и, в частности, об энергоэффективных аксессуарах (например, о новых шинах).

Информация о тормозной системе

В течение первых 200–300 км пробега новые тормозные колодки работают неоптимально и должны пройти обкатку → ⚠. На этом этапе усилие на педали тормоза может быть соответствующим образом увеличено, чтобы компенсировать эффект торможения. Обратите внимание, что в период приработки, при экстренном торможении или при полном нажатии на педаль тормоза тормозной путь новых тормозных колодок больше, чем у приработанных. Поэтому не нажимайте на педаль тормоза до упора на этом этапе, чтобы избежать чрезмерной тормозной нагрузки, например экстренного торможения из-за слишком близкого нахождения к впереди идущему автомобилю.

Скорость износа тормозных колодок зависит главным образом от условий, в которых эксплуатируется автомобиль, и манеры вождения водителя. Если автомобиль часто эксплуатируется в городских условиях или на короткие дистанции, или при спортивном вождении, тормозные колодки следует проверять чаще в течение регулярного интервала технического обслуживания, указанного в Руководстве по техническому обслуживанию.

После прохождения брода , при сильном дожде или мойке автомобиля тормозные диски могут намочить или (зимой) обледенеть, что может привести к снижению эффективности торможения. В этом случае педаль тормоза должна быть слегка нажата в диапазоне более высоких скоростей, чтобы как можно быстрее «высушить» тормоз и восстановить эффективность торможения. Будьте осторожны, чтобы не повредить другие автомобили на дороге → ⚠.

Когда автомобиль движется по засоленной дороге, противоскользящая соль скапливается на тормозном диске и колодке, что приводит к задержке торможения и увеличению тормозного пути. Если автомобиль долгое время не тормозит на засоленных дорогах, тормозите осторожно, чтобы удалить скопившийся слой соли → ⚠. Если автомобиль долгое время стоит без использования или используется нечасто, тормозной диск может заржаветь, а тормозные колодки загрязнятся. Если тормозные колодки почти не использовались или полностью проржавели, Компания рекомендует несколько раз экстренно затормозить на высокой скорости автомобиля, чтобы удалить грязь, прилипшую к тормозным дискам и колодкам. Будьте осторожны, чтобы не повредить другие автомобили → ⚠.

Усилитель тормозов

Усилитель тормозов используется для увеличения усилия, прилагаемого водителем к педали тормоза, и работает только при работающем двигателе. Если усилитель тормозов не работает из-за неисправности или во время буксировки автомобиля, водитель должен увеличить усилие на педали тормоза → ⚠.

Предупреждение

Вождение с изношенными тормозными колодками или неисправными тормозными устройствами может привести к аварии и серьезным травмам.

Предупреждение

Только что установленные новые тормозные колодки не обеспечивают оптимального тормозного эффекта!

- Новые тормозные колодки не могут обеспечить максимальный эффект торможения в течение первых 200–300 км, поэтому их необходимо обкатать. В период обкатки эффект торможения можно компенсировать увеличением усилия на педали тормоза.
- Будьте предельно осторожны при вождении с новыми тормозными колодками, чтобы избежать травм или потери управления.
- Автомобиль не должен находиться слишком близко к другим автомобилям

или находиться в состоянии, при котором требуется экстренное торможение во время фазы обкатки новых тормозных колодок.

Предупреждение

Перегрев тормозов неизбежно снижает эффективность торможения и значительно увеличивает тормозной путь!

- Когда автомобиль движется вниз по склону, нагрузка на тормоза увеличивается, а температура колодок повышается очень быстро.
- Прежде чем автомобиль спустится по крутому склону на большое расстояние, уменьшите скорость автомобиля и установите рычаг переключения передач на пониженную передачу, чтобы в полной мере использовать тормозной эффект двигателя и снизить нагрузку на тормоза.
- Установка нестандартного или поврежденного переднего спойлера может препятствовать потоку охлаждающего воздуха к тормозам, вызывая их перегрев.

Предупреждение

Если тормоза влажные или обледенелые, или если автомобиль движется по засоленной дороге, эффект торможения может отставать, а тормозной путь будет увеличиваться, что может легко привести к аварии.

- Будьте осторожны при торможении!
- Когда позволяют видимость, дорожные и дорожные условия, осторожно нажмите на педаль тормоза, чтобы удалить лед и соль с тормозов.

Предупреждение

Если во время движения автомобиля усилитель тормозов не работает, тормозной путь значительно увеличивается, что может привести к травмам!

- Не глушите двигатель и не выключайте зажигание во время движения автомобиля.
- Если усилитель тормозов не работает из-за неисправности или при буксировке автомобиля, водитель должен увеличить усилие на педали тормоза. Таким образом, тормозной путь будет увеличен без усиления.

 Одновременно осмотрите тормозные колодки передних колес и тормозные колодки задних колес. Толщину тормозных колодок всегда следует проверять визуально через отверстие в ободе или днище автомобиля. При необходимости снимите колесо для осмотра. Толщину тормозных колодок рекомендуется проверять у авторизованного дилера Компании.

Инструкции по перевозке грузов

В целях обеспечения устойчивости управления автомобилем во время движения полностью загруженного автомобиля необходимо соблюдать следующие требования:

- Надежно закрепите все грузы в автомобиле → стр. 109.
- Будьте осторожны при ускорении.
- По возможности избегайте экстренного торможения и резкого ускорения.
- Начинайте тормозить раньше, чем при обычном вождении.

Предупреждение

Перемещение грузов в автомобиле серьезно ухудшает устойчивость и безопасность автомобиля, а также легко может привести к аварии и серьезным травмам пассажиров!

- Закрепите груз, чтобы он не скользил.
- Зафиксируйте груз подходящей крепежной веревкой.
- Перед погрузкой закрепите спинку заднего сиденья в вертикальном положении.

Вождение с открытой дверью багажника

Вождение с открытой дверью багажника крайне опасно! Поэтому все грузы и открытая дверь багажника должны быть закреплены, а также должны быть приняты соответствующие меры для предотвращения попадания токсичных выхлопных газов в автомобиль.

Предупреждение

Если дверь багажного отделения разблокирована или открыта во время движения автомобиля, это может привести к серьезным травмам или смерти!

- Во время движения всегда держите дверь багажника закрытой.
- Содержимое багажника должно быть надежно закреплено, так как незакрепленные предметы могут выпасть из багажника и поранить других участников дорожного движения.
- Всегда водите машину осторожно.
- Избегайте резкого изменения скорости автомобиля или экстренного торможения.
- Если предметы выступают из багажника, следует принять соответствующие меры для привлечения внимания других участников дорожного движения при соблюдении соответствующих правил дорожного движения.
- Если загруженный предмет выступает из багажника, не прикрепляйте выступающий предмет к двери багажника.
- Если вам приходится ехать с открытой дверью багажника, снимите полку для багажа, закрепленную на двери багажника, и выньте из нее предметы.

Предупреждение

Когда автомобиль движется с открытой задней дверью, токсичные выхлопы двигателя могут попасть в автомобиль и вызвать кому, отравление угарным газом, серьезные травмы или аварию!

- Во избежание попадания токсичных газов внутрь автомобиля избегайте вождения автомобиля с максимально открытой дверью багажника.
- Если вам приходится ехать в особых условиях с открытой дверью багажника, вы должны принять следующие меры, чтобы максимально избежать попадания токсичных выхлопов двигателя в автомобиль:
 - Закройте все двери, окна и сдвижной/откидной люк.
 - Выключите режим работы внутренней циркуляции воздуха системы кондиционирования.
 - Откройте все дефлекторы кондиционера на приборной панели.
 - Отрегулируйте скорость вентилятора системы кондиционирования воздуха до самой высокой скорости.

Подсказка

Обратите внимание, что длина и высота автомобиля изменятся после открытия двери багажника.

Вождение по воде

Всегда соблюдайте следующие меры предосторожности при движении по воде (например, по затопленным дорогам), чтобы избежать повреждения автомобиля:

- Перед проездом через затопленный участок проверьте глубину воды, уровень воды не должен быть выше нижнего края кузова автомобиля → .
- Управляйте автомобилем на низкой скорости.
- Никогда не останавливайтесь, не сдавайте задним ходом и не выключайте двигатель во время движения по воде.
- Встречные автомобили будут создавать волны, поднимаая уровень воды, что не способствует безопасному вождению в воде.
- Всегда выключайте автоматическую систему стар-стоп при движении по воде → стр. 80.

Предупреждение

После проезда автомобиля по заболоченным, грязным и илистым участкам из-за сырости или обледенения тормозных дисков и тормозных колодок (зимой) тормоз может иметь запаздывание реакции, а тормозной путь может увеличиться.

- Несколько раз нажмите на педаль тормоза, чтобы «удалить» воду и лед с тормозов». Будьте осторожны при эксплуатации, следите за тем, чтобы не создавать аварийные ситуации.
- Не тормозите резко после движения по заболоченным дорогам.

Подсказка

- Вождение по воде может привести к серьезному повреждению компонентов автомобиля, таких как двигатель, трансмиссия, ходовая система, электронное оборудование и т.д.
- Никогда не ездите по соленым, заболоченным дорогам! Все детали автомобиля, контактировавшие с соленой водой, необходимо тщательно промыть чистой водой.
- В двигателе не должно быть воды! Если автомобиль движется по низменной заболоченной дороге, обратите внимание на то, чтобы избежать попадания воды в двигатель, иначе это неизбежно приведет к серьезному повреждению двигателя. Компания не берет на себя гарантии качества в случае поломки автомобиля и причиненного по этой причине ущерба.

Обкатка двигателя

Новый двигатель необходимо обкатать в течение первых 1500 км пробега. Все подвижные части должны быть совместимы между собой. Сопротивление трению в первые часы работы двигателя больше, чем после обкатки.

Этап обкатки на первой 1000 км.

- Не нажимайте педаль акселератора до упора.
- Никогда не поднимайте обороты двигателя на более чем 2/3 от максимальной скорости во время движения.

Фаза обкатки на расстояние от 1000 до 1500 км

– Постепенно увеличивайте скорость автомобиля и обороты двигателя до максимально допустимой скорости.

То, как вы едете первые 1500 километров, также влияет на качество работы двигателя. В этом случае двигатель также должен работать на умеренной частоте оборотов (особенно при холодном двигателе), чтобы уменьшить износ двигателя и увеличить запас хода.

Не ездите на слишком низкой скорости. Всегда переключайтесь на пониженную передачу, если двигатель перестает работать «ровно». Новые шины → стр. 139 и тормозные колодки → стр. 71 необходимо тщательно обкатать.

 Правильная работа двигателя в соответствии с вышеуказанными требованиями может не только продлить срок службы двигателя, но и снизить расход топлива.

Инструкции по вождению за границей.

Этот автомобиль специально изготовлен для Китая и соответствует правилам регистрации транспортных средств, принятым в стране на момент производства. Если автомобиль будет использоваться за границей временно или в течение короткого периода времени, обратите внимание на соответствующие советы → стр. 22.

Если вы продаете свой автомобиль в другую страну или планируете использовать его в течение длительного периода времени в другой стране, вы должны соблюдать требования законодательства этой страны.

В некоторых случаях необходимо установить или удалить определенное оборудование и отключить определенные функции. Поэтому, возможно, потребуется соответствующим образом изменить объем и вид технического обслуживания, особенно при длительном движении в регионах с разным климатом. Оригинальная информационно-развлекательная система может не работать во время вождения в некоторых странах, поскольку в разных странах используются разные диапазоны частот.

Подсказка

- Гарантия не распространяется на неисправности и повреждения автомобиля из-за использования некачественного топлива, неправильного обслуживания или установки неоригинальных запасных частей!
- Компания не несет ответственности за автомобили, используемые в других странах, которые не соответствуют или лишь частично соответствуют нормативным требованиям соответствующей страны.

Решение проблем

Функциональный отказ тормозной системы

Сигнальная лампа горит красным. При необходимости также отображается текстовое сообщение. Автомобиль не может нормально тормозить или тормозной путь увеличивается. В тормозном устройстве имеется функциональная неисправность.

- Пожалуйста, немедленно обратитесь к ближайшему авторизованному дилеру Компании.
- Двигайтесь на более низкой скорости и выберите подходящий режим движения для более длительного тормозного пути и повышенного давления на педаль.

Запуск и остановка двигателя

Замок зажигания



Рисунок 79 Правая сторона рулевого колеса: расположение ключа автомобиля в замке зажигания

Блокировка рулевой колонки активируется, когда ключ не вставлен в замок зажигания, а рулевое колесо заблокировано.

Положения ключа автомобиля → Рисунок 79

- 0 Зажигание выключено. Ключ автомобиля можно извлечь.
- 1 Зажигание включено. Рулевую колонку можно разблокировать.
- 2 Если индикаторная лампа горит зеленым цветом, нажмите педаль тормоза и запустите двигатель. Отпустите ключ автомобиля, как только двигатель будет запущен; Отпустите ключ автомобиля и верните его в правильное положение.

Предупреждение при включенном зажигании

Если зажигание включено и дверь водителя открыта, на дисплее приборной панели появится соответствующее предупреждающее сообщение в дополнение к возможному предупредительному звуковому сигналу.

Предупреждение используется для напоминания о том, что перед тем, как покинуть автомобиль, необходимо выключить зажигание.

Предупреждение

Будьте осторожны при использовании ключа автомобиля. Несчастные случаи или травмы могут произойти, если он используется.

- Выходя из автомобиля, всегда берите с собой все ключи от автомобиля. Если ключ оставлен в автомобиле, находящиеся в автомобиле люди могут по ошибке запустить двигатель и привести в действие электрическое оборудование, такое как электрические стеклоподъемники, что может привести к серьезным травмам.

- Никогда не оставляйте детей или лиц, нуждающихся в помощи, одних в автомобиле. В чрезвычайной ситуации дети и нуждающиеся люди могут оказаться в ловушке внутри автомобиля и не смогут безопасно эвакуироваться или спасти себя. Например, при сезонных изменениях в салоне закрытого автомобиля может быть очень холодно или жарко, а пассажиры очень уязвимы для травм, болезней и даже смерти, особенно маленькие дети.

- Никогда не вынимайте ключ из замка зажигания во время движения автомобиля! В противном случае могут произойти несчастные случаи, поскольку рулевое колесо может внезапно заблокироваться, и автомобиль не сможет маневрировать.

- Механический ключ должен быть полностью убран и заблокирован.
- На ключ автомобиля можно повесить не более 100 граммов.

Подсказка

Когда двигатель выключен, но зажигание все еще включено, аккумуляторная батарея 12 В, установленная на автомобиле, будет продолжать разряжаться и может помешать повторному запуску двигателя.

- Всегда выключайте зажигание, прежде чем покинуть автомобиль.

И Автомобили с автоматической коробкой передач: Если ключ от автомобиля не может быть извлечен из замка зажигания на стоящем автомобиле, переведите рычаг переключения передач в положение Р. При необходимости извлеките ключ от автомобиля, нажав и отпустив кнопку блокировки на рычаге переключения передач.

Кнопка запуска/остановки двигателя



Рисунок 80 Нижняя часть центральной консоли: кнопка запуска/остановки двигателя

Кнопка старт/стоп заменяет традиционный выключатель зажигания (Press & Drive).

Запустите автомобиль с помощью кнопки старт/стоп (Keyless Easy Start (Press & Drive)). Двигатель можно запустить с помощью кнопки запуска/остановки, только если в автомобиле находится действующий ключ от автомобиля.

Выключите зажигание, откройте дверь со стороны водителя, и когда вы выйдете из автомобиля, электронная блокировка рулевой колонки автоматически активируется, чтобы заблокировать рулевое колесо → стр. 85.

Включение и выключение зажигания

Нажмите кнопку запуска/остановки один раз, не нажимая педали тормоза и сцепления → .

Зажигание выключается автоматически

Если ключ от автомобиля вынимается из автомобиля при включенном зажигании, то через некоторое время зажигание автоматически выключается. При включении ближнего света габаритные огни будут гореть примерно 30 минут. Подсветку можно отключить, заперев автомобиль или вручную → стр. 59.

Автоматическое выключение зажигания для автомобилей с автоматической системой запуска двигателя.

Выключатель зажигания будет автоматически выключен, когда автомобиль стоит с выключенным двигателем, если выполняются следующие условия:

- Отстегнут ремень безопасности водителя.
- Педаль не нажата.
- Дверь со стороны водителя открыта.

Если лампы ближнего света включены (лампы дальнего света останутся включенными) и продолжают гореть примерно 30 минут после автоматического выключения зажигания.

Габаритные огни можно выключить вручную или погасить, когда автомобиль заперт.

Функция перезапуска двигателя

Если система не обнаруживает действительный автомобильный ключ в автомобиле после выключения двигателя, двигатель все еще можно запустить в течение 5 секунд, и соответствующая информация отображается на дисплее приборной панели. Если в течение следующих 5 секунд в автомобиле по-прежнему нет действительного ключа, двигатель нельзя будет снова запустить.

Предупреждение

Всегда следите за тем, чтобы пассажиры не нажали кнопку запуска/остановки двигателя по ошибке во время движения автомобиля. В противном случае может сработать функция аварийного выключения двигателя и произойти авария!

- Если функция аварийной остановки двигателя сработала из-за ошибочного нажатия кнопки запуска/остановки во время движения, перезапустите двигатель следующим образом:
 - Переведите рычаг переключения передач в положение N или установите рычаг переключения передач в нейтральное положение.
 - Слегка выжмите педаль сцепления или педаль тормоза и один раз нажмите кнопку запуска/остановки двигателя.
 - Двигатель перезапущен.

Никогда не переводите рычаг переключения передач в положение Р во время вождения автомобиля с автоматической коробкой передач, так как это может повредить коробку передач.

Предупреждение

Случайное движение автомобиля по небрежности может привести к серьезным травмам или смерти!

- Никогда не нажимайте педаль тормоза или педаль сцепления при включении зажигания, иначе двигатель может сразу же запуститься.

Предупреждение

Аккуратно пользуйтесь ключом от автомобиля!

Неправильное использование может привести к несчастным случаям или травмам.

- Выходя из автомобиля, всегда берите с собой все ключи от автомобиля, чтобы дети или другие люди в автомобиле не могли запереть автомобиль, запустить двигатель, включить зажигание или управлять электрооборудованием, например дверями и окнами с электроприводом.



Каждый раз перед тем, как покинуть автомобиль, выключайте зажигание вручную и при необходимости обращайтесь внимание на подсказки на дисплее приборной панели. Продолжительная стоянка с включенным зажиганием может привести к тому, что аккумуляторная батарея 12 В, установленная на автомобиле, продолжит разряжаться, что помешает повторному запуску двигателя.



Запуск двигателя

– Автомобили с замком зажигания: поверните ключ автомобиля в правильное положение → рис. 79.

Включится зажигание.

– Автомобили с кнопкой запуска/остановки двигателя: нажмите кнопку запуска/остановки один раз. Включится зажигание.

- Нажмите на педаль тормоза и удерживайте ее до тех пор, пока стояночный тормоз не будет опущен.
- Для автомобилей с механической коробкой передач: нажмите и удерживайте педаль сцепления в нижнем положении, пока двигатель не запустится. Установите рычаг переключения передач в нейтральное положение.
- Автомобили с автоматической коробкой передач: установите рычаг переключения передач в положение Р или N.
- Автомобили с замком зажигания: поверните ключ автомобиля в замке зажигания в правильное положение → рис. 79 ②.
- Отпустите ключ после запуска двигателя.
- Модели, оснащенные кнопкой запуска/остановки двигателя: нажмите кнопку запуска/остановки → стр. 77. Действительный ключ от автомобиля должен находиться в автомобиле перед запуском двигателя.
- Если двигатель не запускается, остановите процесс запуска, а затем примерно через одну минуту запустите двигатель, как описано выше.
- Автомобили, оснащенные кнопкой запуска/остановки двигателя: при необходимости задействуйте функцию аварийного пуска → стр. 79.
- Автомобили, оснащенные кнопкой запуска/остановки двигателя: если автомобиль запирается снаружи дистанционным ключом, кнопка запуска/остановки будет отключена. Чтобы запустить двигатель в автомобиле, отоприте автомобиль или выполните аварийный запуск → стр. 79.
- Перед началом движения отпустите ручной тормоз.

⚠ Предупреждение

Следующие меры предосторожности должны быть приняты при работающем или запущенном двигателе, чтобы снизить риск получения травмы или смерти!

- Никогда не запускайте двигатель в неventилируемом или закрытом помещении. Причина в том, что выхлопные газы двигателя содержат бесцветный и не имеющий запаха токсичный угарный газ, а угарный газ может вызвать кому и смерть.
- Не запускайте двигатель, если масло, топливо или другие горючие материалы пролились под или вокруг автомобиля или вытекли из автомобиля в результате повреждения двигателя.
- Никогда не оставляйте автомобиль без присмотра с работающим двигателем, особенно при включенной передаче. Автомобиль может внезапно начать движение самостоятельно или может произойти нештатное событие, которое может привести к повреждению, возгоранию и серьезным травмам людей.

⚠ Предупреждение

Пусковой ускоритель может взорваться или вызвать внезапный запуск двигателя на высоких оборотах.

- Не используйте пусковые ускорители.

ℹ Подсказка

- Стартер и двигатель могут быть повреждены, если вы попытаетесь запустить двигатель во время движения или повторно запустить его сразу после выключения двигателя.
- Не позволяйте двигателю работать на высоких оборотах в холодном состоянии, не двигайтесь с полностью открытой дроссельной заслонкой и не перегружайте двигатель.

- Не запускайте двигатель, толкая или вытягивая автомобиль, иначе несгоревшее топливо может попасть в каталитический нейтрализатор и повредить его.

ℹ Подсказка

Если двигатель не запущен, не используйте стартер для движения или буксировки, если ключ от автомобиля находится во включенном положении → рис. 79 ②, когда топливный бак пуст. Невыполнение этого требования может привести к повреждению стартера.

- При необходимости добавьте топливо → Стр. 111 или запустите двигатель с помощью пусковых кабелей → стр. 120.
- Если двигатель не запускается, обратитесь за помощью к специалистам авторизованного дилера Компании.

Нет необходимости останавливать двигатель для прогрева после запуска, если обзор из окон хороший, а вам необходимо начинать движение немедленно. Это не только позволяет двигателю быстро достичь рабочей температуры, но и снижает вредные выбросы выхлопных газов.

Система временно отключает мощные электроприборы во время запуска двигателя. Если батарея ключа автомобиля разряжена, двигатель невозможно запустить с помощью кнопки запуска/остановки. В это время следует использовать функцию аварийного пуска → стр. 79.

Шум при работе двигателя может быть громким в течение короткого времени после запуска холодного двигателя, что является нормальным явлением и не требует беспокойства.

Выключение двигателя

- Остановить автомобиль → ⚠ → стр. 96.
- Автомобили с замком зажигания: поверните ключ автомобиля в замке зажигания в правильное положение → рис. 79 ②.
- Автомобили с кнопкой запуска/остановки двигателя: нажмите кнопку запуска/остановки один раз → рис. 80. Если двигатель не может быть остановлен, выполните функцию аварийного отключения → стр. 80.
- Обратите внимание на подсказки на приборной панели → стр. 14.

Зажигание не выключено, предупреждающий сигнал

Если в момент выхода из автомобиля зажигание все еще включено, при открытии двери со стороны водителя раздается звуковой сигнал, а на дисплее приборной панели отображаются соответствующие предупреждающие сообщения.

Предупреждающий звуковой сигнал о неправильной передаче

Автомобили с автоматической коробкой передач: Если рычаг переключения передач не находится в положении Р, при открытии двери со стороны водителя в приборной панели раздается звуковой сигнал и отображается предупреждающее сообщение: Пожалуйста, включите передачу Р! Это необходимо для предупреждения возможного откатывания автомобиля. Выходя из автомобиля, всегда устанавливайте ручной тормоз, чтобы предотвратить откатывание автомобиля.

⚠ Предупреждение

Не выключайте двигатель во время движения автомобиля. В противном случае автомобиль может потерять управление, что может привести к несчастным случаям!

- Подушка безопасности и натяжитель ремня безопасности не работают при выключенном зажигании.
- При выключенном зажигании усилитель тормозов не работает. Поэтому необходимо с большей силой нажать на педаль тормоза, чтобы остановить автомобиль.
- Электроусилитель руля не работает после выключения зажигания, поэтому необходимо поворачивать руль с большим усилием.
- Блокировка рулевой колонки активируется сразу после извлечения ключа автомобиля из замка зажигания, блокирует рулевое колесо, и управление автомобилем становится невозможным.

⚠ Предупреждение

Компоненты выхлопной системы двигателя могут быть очень горячими, не прикасайтесь к ним!

- Не допускайте контакта компонентов выхлопного устройства с горючими веществами под автомобилем (такими как кусты, листья, сено, пролитое топливо и т. д.) во время парковки.
- Не наносите герметизирующую краску или антикоррозийное покрытие на выхлопную трубу, каталитический нейтрализатор или теплозащитный экран выхлопной системы.

ℹ Подсказка

Температура двигателя чрезвычайно высока после длительной работы с большой нагрузкой. Не выключайте двигатель сразу, дайте ему поработать на холостом ходу в течение двух минут. Выключите двигатель, когда температура упадет, чтобы избежать повреждения двигателя.

Для автомобилей с автоматической коробкой передач ключ можно извлечь из замка зажигания, только когда рычаг переключения передач находится в положении Р. Вентилятор радиатора в моторном отсеке может работать еще несколько минут после выключения двигателя, даже после выключения зажигания или извлечения ключа из автомобиля. При снижении температуры вентилятор радиатора автоматически отключается.

Электронное противоугонное устройство

Электронное противоугонное устройство предотвращает запуск двигателя неавторизованными ключами и защищает автомобиль от угона. Внутри активного ключа автомобиля находится электронный чип. Если в замке зажигания находится действующий ключ от автомобиля, электронная противоугонная защита двигателя автоматически выключается. Электронное противоугонное устройство автоматически активируется, когда ключ от автомобиля вынимается из замка зажигания. Для автомобилей, оснащенных системой бесключевого доступа, ключ от автомобиля должен находиться вне автомобиля, чтобы активировать электронную противоугонную защиту. Двигатель можно запустить только с помощью оригинальных ключей компании с правильным кодом. Кодовые ключи можно приобрести у авторизованных дилеров Компании.

Нормальная работа автомобиля может быть гарантирована только при использовании оригинального ключа автомобиля.

Решение проблем



Рисунок 81 Правая сторона рулевой колонки: функция аварийного запуска на автомобилях с бесключевым доступом

ЕРС Неисправность электронной системы управления двигателем

Сигнальная лампа и контрольная лампа горят желтым цветом. Система управления двигателем (ЕРС) вышла из строя.

- Как можно скорее проверьте двигатель у авторизованного дилера Компании.

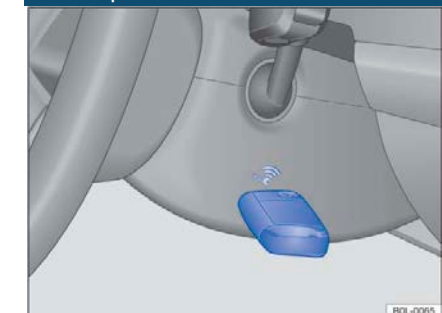
Ключ автомобиля не может быть извлечен из замка зажигания

В замок зажигания вставлен неавторизованный ключ от автомобиля. Ключ автомобиля можно извлечь из замка зажигания следующим образом:

Автомобили с автоматической коробкой передач

- Нажмите и отпустите кнопку блокировки на рычаге переключения передач.

- Вытащите ключ автомобиля из замка зажигания.

Автомобили с механической коробкой передач

- Вытащите ключ из замка зажигания.

Действительный ключ автомобиля не распознан

Соответствующая информация отображается на дисплее приборной панели. Если батарейка-таблетка в ключе автомобиля разряжена, распознавание ключа автомобиля может стать невозможным.

В это время двигатель нельзя запустить с помощью кнопки запуска/остановки. Для запуска двигателя требуется воспользоваться функцией аварийного пуска:

- Нажмите и удерживайте педаль тормоза.
- Поместите ключ от автомобиля с правой стороны панели рулевой колонки сразу после нажатия кнопки запуска/остановки → рис. 81.
- Замок зажигания включается автоматически, и двигатель запускается при необходимости.

Невозможность выключить двигатель

Двигатель нельзя выключить кратким нажатием на кнопку запуска/остановки. Двигатель должен быть остановлен с помощью функции аварийного отключения:

– Дважды нажмите кнопку запуска/остановки в течение нескольких секунд или нажмите и удерживайте кнопку запуска/остановки.

Двигатель выключается автоматически →  кнопкой запуска/остановки, см. стр. 77.

Невозможность запуска двигателя

При использовании неавторизованного ключа автомобиля или сбое системы на дисплее приборной панели появляется соответствующее сообщение.

– Используйте авторизованные ключи от автомобиля.

– Если проблема не устранена, обратитесь для решения к специалистам авторизованного дилера Компании.

Автоматическая система start-стоп





Рис. 82 Верхняя часть центральной консоли: Кнопка автоматической системы start-стоп

Автоматическая система start-стоп автоматически выключает двигатель во время и после остановки автомобиля. При необходимости двигатель автоматически перезапускается.

Включение автоматической системы start-стоп

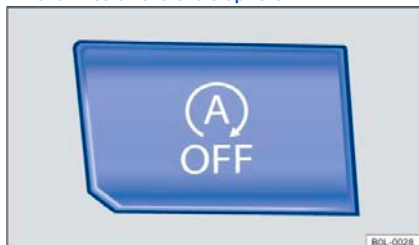
Эта функция автоматически активируется при каждом включении зажигания. Информация о текущем состоянии отображается на дисплее приборной панели. Всегда выключайте автоматическую систему start-стоп двигателя при движении по воде.

Индикаторная лампа

Если контрольная лампа  горит, доступна автоматическая система start-стоп и активирована функция автоматического выключения двигателя.

Если контрольная лампа  горит, это означает, что автоматическая система start-стоп отключена или автоматическая система start-стоп автоматически запустила двигатель → стр. 80.

Состояние автоматической системы start-стоп можно отобразить на приборной панели.

Модели с механической коробкой передач

– Когда автомобиль буксует или стоит на месте, снимите с передачи и отпустите педаль сцепления, чтобы двигатель автоматически выключился.

– Чтобы снова запустить двигатель, выжмите педаль сцепления.

Автомобили с автоматической коробкой передач

– Когда автомобиль стоит, нажмите педаль тормоза, и двигатель остановится.

– Перезапустите двигатель, отпустив педаль тормоза или нажав педаль акселератора.

Важные условия автоматического выключения двигателя

– Водитель пристегнут ремнем безопасности.

– Дверь со стороны водителя закрыта.

– Капот моторного отсека закрыт.

– Двигатель достиг минимальной рабочей температуры.

– Для автомобилей, оснащенных автоматической системой кондиционирования воздуха Climatronic: Температура в салоне находится в заданном температурном диапазоне, а влажность воздуха не слишком высока.

– Не включена функция разморозки системы кондиционирования воздуха.

– Установленная на автомобиле аккумуляторная батарея 12 В полностью заряжена.

– Температура автомобильного аккумулятора 12 В не слишком низкая и не слишком высокая.

– Автомобиль не припаркован на крутом склоне.

– Автомобили с автоматической коробкой передач: руль повернут на небольшой угол

– Обогрев лобового стекла не включен.

– Не включена задняя передача.

– Наружная температура не слишком высокая и не слишком низкая.

Двигатель также может автоматически отключаться, когда автомобиль стоит, например, при отключении функции разморозки системы кондиционирования воздуха, при условии, что соблюдены условия для автоматического отключения двигателя.

Условия для автоматического запуска двигателя

Двигатель может запуститься автоматически при следующих условиях:

– Значительное повышение или понижение температуры в автомобиле.

– Когда автомобиль начинает движение.

– При падении напряжения бортовой аккумуляторной батареи 12 В.

– При повороте руля.

Обычно двигатель автоматически запускается, когда система определяет текущее состояние и потребности автомобиля.

Условия ручного запуска двигателя

Двигатель необходимо запускать вручную при следующих условиях:

– Когда дверь со стороны водителя открыта.

– Когда капот моторного отсека открыт.

Ручное выключение и активация автоматической системы start-стоп

– Нажмите кнопку на центральной консоли  → рис. 82, чтобы выключить систему вручную. Контрольная лампа в этой кнопке загорается, когда автоматическая система start-стоп выключена.

– Активируйте систему, снова нажав кнопку на центральной консоли  → рис. 82.

Состояние автоматической системы start-стоп  отображается на дисплее приборной панели при каждом нажатии кнопки.

После того, как автоматическая система start-стоп отключит двигатель, двигатель автоматически перезапустится, как только система будет выключена нажатием кнопки .

При движении по воде автоматическую систему start-стоп необходимо выключать вручную.

Автоматический режим start-стоп с активным адаптивным круиз-контролем (ACC)

После активного торможения адаптивным круиз-контролем (ACC) до полной остановки автомобиля → стр. 89 двигатель выключается.

Двигатель можно перезапустить с активным адаптивным круиз-контролем (ACC) при следующих условиях:

– При нажатии педали акселератора

– Когда адаптивный круиз-контроль (ACC) перезапускается для контроля скорости автомобиля и расстояния.

– Когда впереди идущее транспортное средство начинает движение.

Предупреждение

Не выключайте двигатель или зажигание во время движения автомобиля. Невыполнение этого требования может привести к потере контроля над автомобилем, что может привести к аварии и серьезным травмам.

- Подушка безопасности и натяжитель ремня безопасности не работают при выключенном зажигании.
- Усилитель тормозов не работает при выключенном двигателе. Поэтому прилагайте большее усилие к педали тормоза при торможении.
- Электроусилитель руля не работает после выключения зажигания, поэтому необходимо поворачивать руль с большим усилием.
- Если выключить зажигание, устройство блокировки рулевой колонки может заклинить, и автомобиль больше не сможет поворачивать.
- На время работы в моторном отсеке автоматическая система start-стоп должна быть выключена.

Подсказка

Продолжительное использование автоматической системы start-стоп при высоких температурах может привести к повреждению 12-вольтовой аккумуляторной батареи, установленной на автомобиле.

Функция автоматической системы start-стоп может автоматически отключаться, когда температура снаружи превышает 38 °C.

В некоторых случаях может потребоваться ручной перезапуск двигателя. Пожалуйста, действуйте в соответствии с информацией, отображаемой на дисплее приборной панели.



Вручную выключайте автоматическую систему start-стоп каждый раз перед тем, как заехать в воду.

Решение проблем

Двигатель больше не может запускаться автоматически

Автомобили с автоматической коробкой передач: Если двигатель не запускается автоматически, на дисплее приборной панели отображается предупреждающая надпись: Vehicle Energy System. **Пожалуйста, обратитесь в сервисный центр.**

– Запустите двигатель вручную → стр. 77.

– Вручную выключите автоматическую систему start-стоп.

– Пожалуйста, как можно скорее посетите авторизованного дилера Компании для капитального ремонта.

Механическая коробка передач: включение передачи



Рисунок 83 Схематическая диаграмма положения передач 5-ступенчатой механической коробки передач

Включение передачи для движения вперед

Каждое положение ведущей передачи отмечено на рычаге переключения передач → рис. 83.

– Нажмите на педаль сцепления до упора и удерживайте ее в этом положении.

– Переместите рычаг переключения передач в нужное положение → .

– Медленно отпустите педаль сцепления, чтобы включить сцепление.

– В зависимости от типа автомобиля может потребоваться полностью выжать педаль сцепления при запуске двигателя.

Включение передачи для движения назад

– Включайте передачу заднего хода только после полной остановки автомобиля.

– Нажмите на педаль сцепления до упора и удерживайте ее в этом положении → .

– Переведите рычаг переключения передач в нейтральное положение, а затем нажмите на рычаг переключения передач вниз.

– Отведите рычаг переключения передач влево до упора, а затем вперед до положения заднего хода .

– Медленно отпустите педаль сцепления, чтобы включить сцепление.

Понижение передачи

Автомобиль всегда следует переключать на пониженную передачу постепенно, т. е. при не слишком высоких оборотах двигателя включать соседнюю пониженную передачу → ⚠. Сцепление и трансмиссия могут быть повреждены, даже если сцепление включено на соседней пониженной передаче или на более низкой передаче, когда автомобиль движется на высокой скорости или когда двигатель работает на высоких оборотах → ⚠.

⚠ Предупреждение

Быстрое ускорение, особенно на скользкой дороге, может привести к потере сцепления с дорогой и боковому скольжению, что может привести к потере управления автомобилем, аварии и серьезным травмам!

- Быстрое ускорение следует выполнять только тогда, когда это позволяют видимость, погодные условия, дорога и условия движения, и это не будет представлять опасности для других участников движения из-за ускорения автомобиля и стиля вождения.
- Всегда регулируйте режим вождения в соответствии с транспортным потоком.
- Если система ASR выключена, во время движения по скользкой дороге ведущие колеса могут проскальзывать, что может привести к неуправляемости или затруднениям при маневрировании автомобилем.

⚠ Предупреждение

При работающем двигателе, если включается определенная передача и отпускается педаль сцепления, автомобиль начинает движение немедленно. Автомобиль может начать движение, даже если затянута ручная тормоз.

- Никогда не включайте заднюю передачу во время движения!

⚠ Предупреждение

Если автомобиль по ошибке переключается на более низкую передачу, это может привести к потере управления автомобилем и стать причиной аварии с серьезными травмами!

ⓘ Подсказка

Сцепление и трансмиссия могут быть повреждены, если включена слишком низкая передача, когда автомобиль движется на высокой скорости или двигатель работает на высоких оборотах. Вышеуказанные последствия будут иметь место, даже если педаль сцепления нажата, а сцепление не включено.

ⓘ Подсказка

Во избежание повреждений и преждевременного износа важно обращать внимание на следующее:

- Не кладите руку на рычаг переключения передач во время движения автомобиля, чтобы не передать давление руки на вилку переключения передач в трансмиссии и не вызвать преждевременный износ вилки.
- Заднюю передачу можно включать только после полной остановки автомобиля.
- При переключении передач педаль сцепления должна быть выжата до упора.
- Во время стоянки на рампе не стабилизируйте автомобиль с помощью «фрикционной» муфты при работающем двигателе.

Заблаговременное переключение на высокую передачу при соблюдении условий может сэкономить топливо и снизить шум двигателя.

Автоматическая коробка передач

Автоматическая коробка передач: переключение



Рисунок 84 Рычаг переключения передач АКПП с кнопкой блокировки (стрелка)

При включении зажигания на дисплее приборной панели отображается текущая передача или включенная передача или режим переключения трансмиссии.

P - Парковочная блокировка

Ведущие колеса механически заблокированы. Перемещайте рычаг переключения передач в это положение только на неподвижном автомобиле. Педаль тормоза должна быть нажата, а зажигание должно быть включено, когда рычаг переключения передач выведен из этого положения.

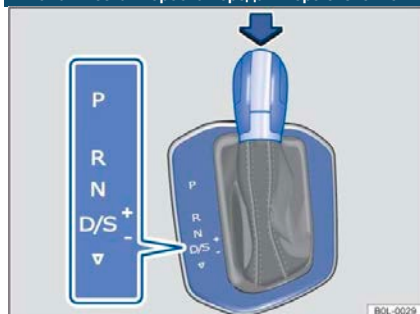
R - Передача для движения назад

Переместите рычаг переключения передач в это положение для движения задним ходом. Данная передача может включаться, только когда автомобиль неподвижен.

N - Нейтральная передача

Коробка передач не включает передачи, когда рычаг переключения передач перемещается в это положение. На колеса мощность не передается, и функция торможения двигателем не может быть использована.

D/S - Передачи для движения вперед

Передача D: нормальный режим.

Коробка передач автоматически переключается на переднюю передачу, а время переключения зависит от нагрузки двигателя, режима вождения водителя и скорости автомобиля.

Передача S: Спортивный режим.

Передняя передача трансмиссии автоматически переключается вверх и вниз в диапазоне оборотов двигателя выше, чем в передаче D. Полностью используется мощность двигателя. Время переключения зависит от нагрузки двигателя, режима вождения водителя и скорости автомобиля. Для переключения между передачами D и S переместите рычаг переключения передач назад из положения D/S → рис. 84. После этого рычаг переключения передач автоматически вернется в положение D/S.

Механизм блокировки рычага переключения передач

Когда рычаг переключения передач включен на следующих передачах, механизм блокировки рычага переключения передач предотвращает ошибочное перемещение рычага переключения передач в ведущую шестерню и движение автомобиля.

- P

- N

Чтобы разблокировать механизм блокировки рычага переключения передач, при включенном зажигании нажмите педаль тормоза и одновременно нажмите кнопку блокировки рычага переключения передач в направлении стрелки → рис. 84. Механизм блокировки рычага переключения передач не срабатывает и не блокирует рычаг переключения передач, когда рычаг переключения передач быстро перемещается и проходит положение N (например, из положения R в положение D), чтобы автомобиль мог «раскачиваться» вперед и назад, когда он застрял на участке дороги, таком как снег или грязь. Если педаль тормоза не нажимается более одной секунды после перевода рычага переключения передач в положение N, или если автомобиль движется со скоростью менее 5 км/ч, механизм блокировки рычага переключения передач автоматически срабатывает и блокирует рычаг переключения передач.

⚠ Предупреждение

Положение рычага переключения передач должно быть выбрано правильно в соответствии с реальной ситуацией. Неправильно выбранное положение рычага переключения передач может привести к несчастным случаям и серьезным травмам!

- Никогда не нажимайте на педаль акселератора при перемещении рычага переключения передач в определенное положение.
- При работающем двигателе, как только рычаг переключения передач будет переведен в определенное положение для движения и отпущена педаль тормоза, автомобиль немедленно начнет движение.
- Никогда не переводите рычаг переключения передач в положение заднего хода или в положение блокировки стояночного тормоза P во время движения автомобиля.

⚠ Предупреждение

Случайное движение автомобиля может привести к серьезным травмам или смерти!

- Водитель не должен покидать свое место, когда двигатель работает и рычаг переключения передач переведен в определенное положение для движения. Если вам необходимо покинуть автомобиль, затяните ручной тормоз и переведите рычаг переключения передач в положение P.
- Когда двигатель работает и рычаг переключения передач переведен в положение D, S или R, для остановки автомобиля необходимо использовать педаль тормоза. В противном случае автомобиль будет двигаться вперед. Поскольку передача не полностью отключается, когда двигатель работает на холостом ходу, трансмиссия все еще может передавать мощность.
- Никогда не переводите рычаг переключения передач в положение R или P во время движения автомобиля.
- Никогда не переводите рычаг переключения передач в положение N, когда автомобиль стоит на рампе, так как автомобиль может съехать под уклон.

ⓘ Подсказка

Если стояночный тормоз не затянут, а педаль тормоза отпущена, когда рычаг переключения передач находится в положении P, автомобиль может сместиться вперед или назад на несколько сантиметров.

ⓘ Если рычаг переключения передач непреднамеренно переводится в положение N во время движения автомобиля, вы должны немедленно отпустить педаль акселератора и подождать, пока частота вращения двигателя не уменьшится до скорости холостого хода, прежде чем перевести рычаг переключения передач в определенное положение для движения.

ⓘ Когда двигатель выключен, а рычаг переключения передач находится в положении, отличном от P, в течение длительного периода времени, аккумуляторная батарея 12 В, установленная на автомобиле, саморазряжается.

Ручное переключение передач с помощью программы Tiptronic Shift Program



Рисунок 85 Рычаг переключения передач в положении Tiptronic Программа ручного электронного переключения передач Tiptronic позволяет вручную переключать передачи автоматической коробки передач вверх и вниз.

Когда рычаг переключения передач перемещается в положение Tiptronic, автомобиль остается на текущей передаче при условии, что коробка передач не переключает передачи автоматически в текущих условиях движения.

Ручное переключение передач с помощью рычага переключения передач через программу Tiptronic

- Установите рычаг переключения передач из положения D/S вправо в паз переключения передач Tiptronic.

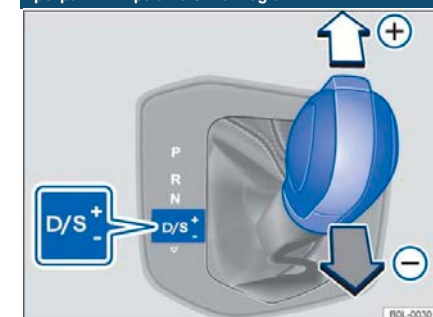
- Переключайте передачи вверх и вниз, плавно перемещая рычаг переключения передач вперед или назад → рис. 85.

ⓘ Подсказка

- Автоматическая коробка передач автоматически переключается на соседнюю высокую передачу до того, как двигатель достигнет допустимой максимальной скорости при ускорении автомобиля.
- При ручном включении пониженной передачи трансмиссия не будет автоматически переключать передачи, пока двигатель не работает с превышением скорости.

Вождение с автоматической коробкой передач

Передача будет автоматически переключаться вверх или вниз.

Вождение по дороге с уклоном

Во время движения под уклон, чем больше уклон, тем ниже должна быть передача для удерживания автомобиля. В противном случае АКПП может перегреться или даже выйти из строя.

- Никогда не позволяйте автомобилю катиться на передаче N, особенно при выключенном двигателе. В противном случае АКПП может выйти из строя.

Подсказка

- Когда автомобиль припаркован на пандусе, не включайте передачу для удерживания автомобиля. В противном случае АКПП может перегреться или даже выйти из строя.
- Никогда не позволяйте автомобилю катиться на передаче N, особенно при выключенном двигателе. В противном случае АКПП может выйти из строя.

Подсказка

- Не нажимайте на педаль тормоза, когда торможение не требуется, так как это приводит к износу тормозной системы.

Решение проблем



Рисунок 86 Снятие крышки гнезда переключения передач



Рис. 87 Ручная разблокировка замка рычага переключения передач

Двигатель не может быть запущен

Контрольные лампы горят зеленым цветом, если педаль тормоза не нажата во время попытки переключить рычаг переключения передач на другую ведущую передачу.

Остановка и старт в гору

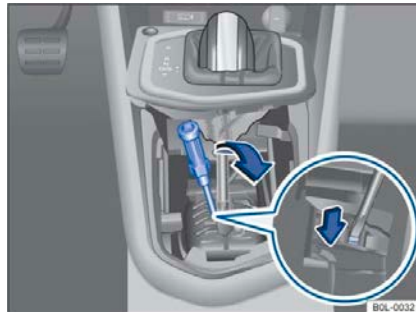
Во время движения в гору, чем выше уклон, тем ниже должна быть передача коробки передач.

Во время стоянки на склоне и включенной передаче на определенной передаче необходимо выжать педаль тормоза или затянуть стояночный тормоз, чтобы предотвратить скатывание автомобиля вниз по склону. Не отпускайте педаль тормоза или стояночный тормоз перед запуском автомобиля.

Устройство принудительного переключения на пониженную передачу

Когда рычаг переключения передач находится в положении D/S или в режиме переключения передач Tiptronic, устройство принудительного переключения на более низкую передачу позволяет автомобилю достичь максимального ускорения. Нажмите педаль акселератора до упора, и коробка передач автоматически переключится на определенную пониженную передачу в зависимости от скорости автомобиля и оборотов двигателя, таким образом полностью используя ускорение автомобиля. При принудительном переключении на более низкую передачу трансмиссия переключается на соседнюю высокую передачу только тогда, когда двигатель достигает допустимой максимальной скорости для этой передачи.

Предупреждение

Быстрое ускорение, особенно на скользкой дороге, может привести к потере сцепления с дорогой и боковому скольжению, что может привести к потере управления автомобилем, аварии и серьезным травмам!

- Всегда адаптируйте свой стиль вождения к транспортному потоку.
- Двигайтесь или резко ускоряйтесь с помощью функции принудительного переключения на более низкую передачу только тогда, когда это позволяет видимость, погодные условия, состояние дороги и дорожное движение и не подвергаются опасности других участников движения из-за вашего ускорения автомобиля и стиля вождения

Предупреждение

Не нажимайте на педаль тормоза длительно и часто. В противном случае тормозная система перегреется, что сильно снизит тормозной эффект, удлинит тормозной путь и даже может привести к полному отказу тормозной системы.

- Нажмите на педаль тормоза при включении ведущей передачи → стр. 71
- См. также стояночный тормоз → Страница 96.

Пуск заблокирован кнопкой блокировки

Индикаторная лампа мигает зеленым цветом.

Кнопка блокировки рычага переключения передач не нажата.

– Нажмите кнопку блокировки рычага переключения передач, чтобы включить механизм блокировки рычага переключения передач.

Запрет запуска из-за блокировки рычага переключения передач

Индикаторная лампа мигает зеленым цветом. Также может отображаться текстовая информация.

В некоторых случаях блокировка рычага переключения передач на автомобилях с автоматической коробкой передач может не сработать.

Во избежание случайного запуска привод не будет работать.

– Нажмите на педаль тормоза и снова отпустите.

Слишком близко кпереди идущему автомобилю

Сигнальная лампа горит красным. Запрос на торможение адаптивного круиз-контроля (ACC) → стр. 89.

Педаль тормоза не нажата или нажата не полностью.

Тормозите немедленно!

Ручная разблокировка блокировки рычага переключения передач

Если автомобиль буксирует в случае выхода из строя (например, разрядки) аккумуляторной батареи 12 В, блокировка рычага переключения передач необходимо разблокировать вручную. Далее следует связаться с авторизованным дилером Компании или специалистами.

Устройство аварийной разблокировки расположено под крышкой гнезда переключения передач.

Снимите крышку гнезда переключения передач:

– Установите ручной тормоз. Если ручной тормоз не удерживает автомобиль, необходимо принять другие меры для предотвращения его движения.

– Выключите зажигание.

– Осторожно потяните вверх крышку гнезда переключения передач вокруг пылезащитной крышки рычага переключения передач и подсоединенных к ней проводов → рис. 86.

– Продолжайте поднимать крышку и закрепите ее на рычаг переключения передач → ⚠.

Открытые замки рычага переключения передач вручную:

– Вставьте головку отвертки в прорезь разблокирующего устройства и слегка нажмите на разблокирующее устройство в направлении стрелки → рис. 86;

– Нажмите и удерживайте кнопку блокировки на рычаге переключения передач, чтобы перевести рычаг переключения передач в положение N.

– После ручной разблокировки замка рычага переключения передач установите крышку гнезда переключения передач на место.

Аварийные процедуры

Если область отображения положения рычага переключения передач на дисплее приборной панели не показывает информацию, это указывает на наличие неисправности в системе. В этом случае автоматическая коробка передач переключается в аварийный режим. Автомобиль по-прежнему может двигаться, но только на более низких скоростях и не на всех передачах.

В некоторых случаях рычаг переключения передач на автомобилях с автоматической коробкой передач больше нельзя перевести на передачу заднего хода. В этом случае АКПП следует как можно быстрее отремонтировать у авторизованного дилера Компании.

Отсутствие движения после переключения рычага переключения передач в положение ведущей передачи

Если автомобиль не движется в нужном направлении, возможно, система определила, что рычаг переключения передач не был правильно переведен в положение ведущей передачи.

– Нажмите на педаль тормоза и переместите рычаг переключения передач в положение ведущей передачи.

– Если автомобиль по-прежнему не может двигаться в нужном направлении, это указывает на неисправность системы. Следует немедленно связаться с авторизованным дилером Компании для ремонта.

Предупреждение

Если стояночный тормоз не установлен, не переводите рычаг переключения передач из положения P. В противном случае автомобиль, припаркованный на рампе, может случайно сдвинуться с места и стать причиной серьезной травмы или смерти.

Подсказка

Если двигатель выключен, а рычаг переключения передач находится в положении N, автоматическая коробка передач выйдет из строя, если автомобиль движется самостоятельно в течение длительного времени или движется с высокой скоростью (например, при буксировке автомобиля).

Система рулевого управления

Информация о системе рулевого управления

Всегда блокируйте рулевое колесо, когда покидаете автомобиль, чтобы предотвратить угон автомобиля.

Система рулевого управления

Механизм усилителя руля этого автомобиля не гидравлический, а электромеханический. Одним из основных преимуществ этой системы является то, что она устраняет необходимость в гидравлических трубках, гидравлическом масле, гидравлическом насосе, фильтре и других гидравлических компонентах, а система более энергоэффективна. По сравнению с гидравлической системой рулевого управления, требующей постоянного давления, электрической системе требуется энергия только во время управления, т.е. она потребляет энергию в соответствии с фактическими потребностями, поэтому расход топлива может быть снижен.

Электронное устройство блокировки рулевой колонки для моделей с кнопкой запуска/остановки двигателя

Выключите зажигание, и замок рулевой колонки автоматически заблокируется при открытии двери со стороны водителя. При необходимости, переведите рычаг переключения передач в положение P.

Если сначала открыть дверь со стороны водителя, а затем выключить зажигание, электронный замок рулевой колонки может сработать при заперении автомобиля через датчик в дверной ручке задних дверей или ключом автомобиля.

Устройство механической блокировки рулевой колонки (блокировка руля) на автомобилях с замком зажигания

Вытащите ключ автомобиля из замка зажигания, когда автомобиль стоит, и рулевая колонка будет заблокирована. Слегка поверните рулевое колесо, пока не услышите слышимый щелчок блокировки рулевого колеса.

Чтобы разблокировать замок рулевой колонки, вставьте ключ автомобиля в замок зажигания и слегка поверните рулевое колесо, чтобы разблокировать замок рулевой колонки. Удерживая руль в этом положении, включите зажигание.

Электромеханическая система рулевого управления

Электромеханическая система рулевого управления автоматически регулирует усилие рулевого управления в зависимости от скорости автомобиля, угла поворота рулевого колеса и усилия, прилагаемого к рулевому колесу. Система работает только при работающем двигателе.

При отказе механизма усилителя рулевого управления рулевое колесо необходимо поворачивать с гораздо большим усилием, чем обычно, в момент поворота руля.

Ассистент рулевого управления возврата руля

Ассистент рулевого управления возврата руля предоставляет водителю дополнительную помощь в рулевом управлении в критических ситуациях, помогая водителю вернуть руль в исходное положение и, таким образом, стабилизировать автомобиль → ⚠.

⚠ Предупреждение

При выходе из строя или неработоспособности механизма усилителя поворот руля будет очень трудоемким, а автомобилем будет трудно управлять, что серьезно влияет на безопасность вождения автомобиля!

- Механизм усилителя руля работает при работающем двигателе.
- Никогда не выключайте двигатель и не позволяйте автомобилю двигаться накатом.
- Никогда не вынимайте ключ из замка зажигания во время движения автомобиля! В противном случае могут произойти несчастные случаи, поскольку рулевое колесо может внезапно заблокироваться, и автомобиль не сможет маневрировать.

⚠ Предупреждение

В сочетании с ESC система помощи при движении помогает водителю управлять автомобилем в критических дорожных ситуациях. Однако в любой момент водитель должен активно управлять автомобилем, потому что усилитель рулевого управления не управляет автомобилем.

📌 Подсказка

Во время буксировки автомобиля, чтобы предотвратить блокировку рулевого колеса и обеспечить возможность включения указателей поворота, звукового сигнала, стеклоочистителей и омывателей лобового стекла, зажигание должно оставаться включенным.

Решение проблем

🔧 Система рулевого управления неисправна

Контрольная лампа мигает красным цветом.

Электронный замок рулевой колонки неисправен.

- 🚫 Не продолжать движение! Немедленно свяжитесь с авторизованным дилером Компании или специалистами.

- Когда контрольная лампа горит красным цветом, система рулевого управления может быть сложной из-за неисправности электромеханической системы рулевого управления.

- Когда контрольная лампа мигает красным цветом, разблокировка рулевой колонки невозможна.

🔧 Система рулевого управления неисправна

Контрольная лампа горит или мигает желтым цветом.

Если контрольная лампа продолжает гореть, перезапустите двигатель и медленно двигайтесь на короткие расстояния. Если индикаторная лампа все еще горит, обратитесь к авторизованному дилеру Компании для ремонта.

Индикатор мигает:

- Слегка поверните рулевое колесо вперед и назад.

- Выключите зажигание и снова включите его.

- Обратите внимание на информацию на дисплее приборной панели.

- Если контрольная лампа продолжает мигать после включения зажигания, не продолжайте движение.

Свяжитесь с авторизованным дилером Компании или специалистами как можно скорее.

Системы помощи водителю

Система круиз-контроля (GRA)

Введение в тему

В этом разделе содержится информация по следующим темам:

- Управляйте GRA с помощью рычага управления 87
- Решение проблем 88

Система круиз-контроля (GRA) помогает автомобилю продолжать движение со скоростью, заданной водителем.

Рабочий диапазон скоростей автомобиля

Круиз-контроль можно использовать при движении вперед со скоростью выше 20 км/ч.

Вождение с системой круиз-контроля

В любой момент возможно увеличение скорости выше сохраненной. Контроль GRA временно приостанавливается во время ускорения и продолжается, когда система после завершения ускорения движется с сохраненной скоростью автомобиля.

Как управлять системой круиз-контроля?

В зависимости от типа автомобиля системой круиз-контроля можно управлять с помощью рычага управления указателями поворота → стр. 87.

Дисплей

Когда система круиз-контроля включена, сохраненная в памяти скорость автомобиля и состояние системы круиз-контроля отображаются на дисплее приборной панели:

- Отображение мелкого шрифта или пиктограммы серого цвета: GRA не настроен.
- Отображение крупным шрифтом или пиктограммы белого цвета: корректировка GRA.

Если скорость автомобиля не сохранена, на дисплее приборной панели вместо скорости автомобиля отображается ---.

Вождение на спуске

Во время движения под уклон скорость автомобиля может превышать сохраненную скорость. Педаль тормоза должна быть задействована для снижения скорости автомобиля и, при необходимости, переключитесь на пониженную передачу.

⚠ Предупреждение

Если условия движения не позволяют вам соблюдать безопасную дистанцию до впереди идущего автомобиля и двигаться с постоянной скоростью, не используйте систему круиз-контроля для движения; в противном случае это может привести к несчастному случаю!

- Из соображений безопасности не используйте GRA на дорогах с интенсивным движением, пандусах, извилистых дорогах или скользких поверхностях (например, на снегу, мокрых или заболоченных дорогах), дорогах с гравием или затопленных дорогах, где вы не можете поддерживать безопасную дистанцию до впереди идущего автомобиля.
- Никогда не используйте GRA при движении по грунтовым или песчаным дорогам.
- Скорость и расстояние до впереди идущего автомобиля необходимо регулировать в зависимости от видимости, погодных условий, дорожных и дорожных условий.
- Отключайте GRA вовремя после использования, чтобы избежать несчастных случаев, вызванных

неправильным использованием GRA.

- GRA не может поддерживать постоянную крейсерскую скорость автомобиля при движении вниз по склону. Автомобиль будет ускоряться. В этом случае немедленно включите пониженную передачу или задействуйте педаль тормоза, чтобы снизить скорость.

Управление GRA с помощью рычага управления

📖 Примечание ⚠ на стр. 87 в начале этого раздела.



Рисунок 88 Левая сторона рулевой колонки: переключатели и кнопки управления GRA

Включение

- Переместите переключатель → рис. 88 1 в положение ON. Крейсерская скорость не сохраняется и скорость не контролируется.

Настройка

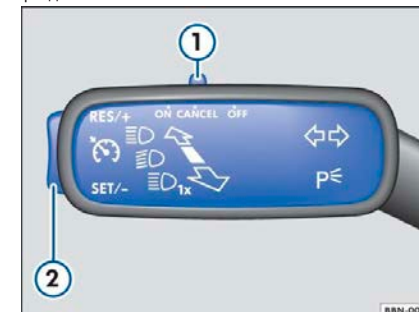
- Во время движения нажмите кнопку SET/- 2. Текущая скорость автомобиля сохраняется как крейсерская скорость, и система выполняет корректировки в соответствии с установленной скоростью автомобиля. Кроме того, горит зеленая контрольная лампа.

Во время настройки GRA сохраненная скорость автомобиля может быть установлена кнопками 2 :
RES/+ +1 км/ч
SET/- -1 км/ч

Нажмите кнопку **RES/+** / **SET/-** **2** и удерживайте ее, чтобы непрерывно изменять сохраненную скорость автомобиля. Автомобиль регулирует свою текущую скорость, ускоряясь или замедляясь. Автомобиль не может тормозить активно.

Временное отключение функции регулировки

– Переведите переключатель **1** в положение CANCEL или нажмите педаль тормоза.

Скорость автомобиля сохраняется в памяти.

Восстановление настроек круиз-контроля

– Нажмите кнопку **2** RES/+.

Система повторно регулирует скорость автомобиля на сохраненной крейсерской скорости.

Отключение

– Переведите переключатель **1** в положение OFF. Устройство круиз-контроля выключается, и сохраненная скорость автомобиля удаляется.

Решение проблем

Примечание на стр. 87 в начале этого раздела.

Система круиз-контроля неисправна.

– Посетите авторизованного дилера Компании для ремонта.

Автоматическое прерывание работы круиз-контроля

– Автомобиль движется с более высокой скоростью, чем установленная в памяти, в течение длительного периода времени.

– Рычаг переключения передач не находится в положении D/S.

– Автомобиль регулируется системой помощи при торможении, такой как ASR или ESC.

– Автомобиль тормозит с помощью функции Front Assist или экстренного торможения → стр. 93.

– Если неисправность сохраняется, выключите систему круиз-контроля и обратитесь к авторизованному дилеру Компании для ремонта.

Ограничитель скорости

Введение в тему

В этом разделе содержится информация по следующим темам:

– Управление ограничителем скорости с помощью многофункционального рулевого колеса. 89

– Решение проблем 89

Ограничитель скорости помогает водителю поддерживать скорость автомобиля не выше сохраненной скорости автомобиля.

Рабочий диапазон скоростей автомобиля

Ограничитель скорости можно использовать, когда скорость движения выше приборл. 30 км/ч.

Временное отключение ограничителя скорости во время движения

Ограничение скорости можно временно отключить в любой момент, когда водитель нажимает педаль акселератора до упора (положение принудительного понижения передачи). После превышения сохраненной скорости автомобиля замигают зеленая сигнальная лампа и контрольная лампа , а также будет активирован предупредительный звуковой сигнал. Однако, при этом, память скорости сохраняется.

Функция регулировки ограничителя скорости автоматически активируется, когда скорость автомобиля падает ниже сохраненной скорости автомобиля.

Дисплей

Когда ограничитель скорости включен, сохраненная скорость и состояние ограничителя скорости отображаются на дисплее приборной панели:



Отображение мелкого шрифта или пиктограммы серого цвета: функция настройки не активна.

Отображение крупным шрифтом или пиктограммы белого цвета: функция настройки активна.

Вождение на спуске

Во время движения под уклон скорость автомобиля может превышать сохраненную скорость из-за ускорения. Используйте педаль тормоза, чтобы замедлить движение автомобиля и при необходимости понизьте передачу.

Предупреждение

Всегда выключайте ограничитель скорости, когда он больше не нужен, чтобы избежать случайного изменения скорости.

- Даже если автомобиль оснащен ограничителем скорости, водитель должен контролировать скорость надлежащим образом.
- Использование ограничителя скорости в неблагоприятных погодных условиях чрезвычайно опасно. Провоз по участкам с водой, снегом или листвой на дороге может привести к серьезным травмам и смерти. Поэтому используйте ограничитель скорости только тогда, когда позволяют дорожные и погодные условия.
- Когда автомобиль движется под уклон, ограничитель скорости не может ограничивать скорость автомобиля. Автомобиль будет ускоряться под собственным весом. В этом случае следует немедленно включить пониженную передачу или задействовать педаль тормоза для снижения скорости.

Ограничитель скорости, управляемый с многофункционального рулевого колеса

Примечание на стр. 88 в начале этого раздела.



Рисунок 89 Левая сторона многофункционального рулевого колеса: кнопка управления ограничителем скорости

Открыть

– Нажать кнопку . Последняя установленная скорость будет отображаться на экране, но функция еще не активна.

Начало настройки

– Нажать кнопку во время вождения . Текущая скорость автомобиля сохраняется как максимальная скорость автомобиля. Кроме того, горит зеленая контрольная лампа .

Установка скорости

Сохраненную скорость автомобиля можно установить:

- +1 км/ч
- 1 км/ч
- +10 км/ч
- 10 км/ч

Вы можете непрерывно изменять сохраненную скорость автомобиля, нажимая кнопку или .

Временное отключение функции регулировки

– Нажать на кнопку .

Скорость сохраняется в системе.

Восстановление настроек

– Нажать кнопку . Ограничитель скорости снова активируется, как только текущая скорость автомобиля станет ниже сохраненной скорости автомобиля.

Закреть

– Длительное нажатие кнопки .

Ограничитель скорости отключается, и скорость автомобиля сохраняется в системе, даже если зажигание выключено.

Переключение на адаптивный круиз-контроль (ACC)

– Нажать кнопку .

Ограничитель скорости выключен.

Решение проблем

Примечание на стр. 88 в начале этого раздела.

Автоматическое прерывание работы функции

– Функция неисправна. Выключите ограничитель скорости и обратитесь к авторизованному дилеру Компании для ремонта.

По соображениям безопасности ограничитель скорости может быть полностью закрыт только тогда, когда водитель отпускает педаль акселератора или намеренно выключает систему.

Адаптивная круизная система (ACC)

Введение в тему

В этом разделе содержится информация по следующим темам:

- Особые условия вождения 90
- Ограничения системы ACC 90
- Включение и выключение ACC 91
- Настройка ACC 92
- Решение проблем 92

Адаптивный круиз-контроль (ACC=Adaptive Cruise Control) постоянно поддерживает заданную скорость. Когда автомобиль приближается к идущему впереди автомобилю, ACC автоматически регулирует скорость, чтобы поддерживать заданное расстояние до автомобиля.

Рабочий диапазон скоростей автомобиля

ACC можно регулировать в диапазоне скоростей от 30 км/ч до 150 км/ч. В зависимости от типа автомобиля диапазон скоростей может незначительно отличаться.

Вождение с адаптивным круиз-контролем

Водитель может взять на себя управление ACC в любое время. Регулирование системы прерывается при торможении автомобиля. Когда автомобиль ускоряется, система прерывает регулировку во время ускорения и продолжает регулировку после ускорения.

Убедитесь, что в вашем автомобиле есть функция ACC

Автомобиль оснащен адаптивным круиз-контролем, если им можно управлять в меню приборной панели → стр. 91.

Требования к торможению

Если автоматического торможения ACC недостаточно, ACC запросит дополнительное торможение вручную с помощью сообщения на информационном дисплее на приборной панели.

В то же время загорится красная сигнальная лампа и раздастся предупредительный звуковой сигнал. Тормозите немедленно!

Радарные датчики

ACC обнаруживает движение с помощью радарных датчиков в передней части автомобиля → стр. 5.

Радарный датчик имеет дальность обнаружения до 160 м.

Предупреждение

Интеллектуальная технология адаптивного круиз-контроля (ACC) не может нарушать законы и имеет свои ограничения. Неправильное использование ACC или небрежность могут легко привести к серьезной травме или смерти! Поэтому водители должны сосредоточиться на наблюдении за дорогой и условиями движения, чтобы предотвратить несчастные случаи.

- Скорость и расстояние до впереди идущего автомобиля необходимо регулировать в зависимости от видимости, погодных условий, дорожных условий.
- Из соображений безопасности не используйте ACC в условиях плохой видимости, на склонах и кривых дорогах, а также на скользких дорогах (таких как снег, лед, мокрые или заболоченные дороги).
- Никогда не используйте ACC на бездорожье или на грунтовых дорогах. ACC можно использовать только на дорогах с твердым покрытием.
- ACC не работает на неподвижном автомобиле.
- ACC не реагирует на людей, животных и автомобили, пересекающие дорогу сбоку или приближающиеся к автомобилю по той же полосе.
- Если достаточное замедление с помощью ACC невозможно, водитель должен немедленно задействовать педаль тормоза, чтобы снизить скорость автомобиля в соответствии с требованиями системы.
- Педаль тормоза следует задействовать, как только на дисплее приборной панели отобразится информация о необходимости торможения.
- Если автомобиль продолжает двигаться после того, как система потребует от водителя самостоятельного управления, водитель должен задействовать педаль тормоза.
- Водитель всегда должен быть готов управлять автомобилем, используя педали акселератора или тормоза.

Особая среда вождения

Примечание ⚠ на стр. 90 в начале этого раздела.



Рисунок 90 На дисплее приборной панели: Идентифицируется автомобиль с более низкой скоростью, чем это автомобиля в левой полосе (схематическая диаграмма)

Обгон

Если при обгоне включается левый указатель поворота, ACC ускоряет автомобиль и сокращает дистанцию до впереди идущего автомобиля. Однако установленная скорость не будет превышена.

Если ACC не распознает впереди идущий автомобиль после смены полосы движения, ACC заставляет автомобиль разогнаться до установленной скорости.

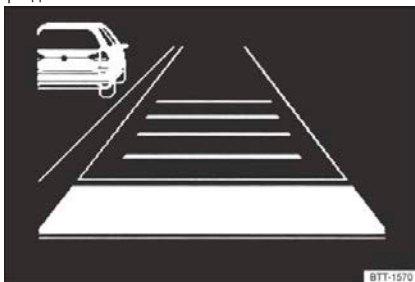
Ограничения системы ACC

Примечание ⚠ на стр. 90 в начале этого раздела.



Рисунок 91 А Поворот во время движения;

Б Автомобиль находится вне зоны действия радарных датчиков

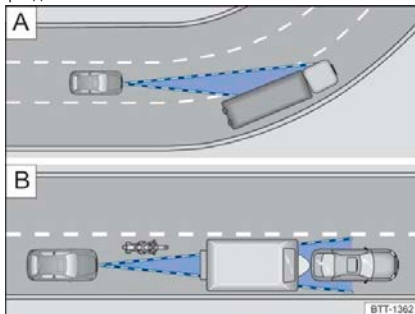

Рисунок 92 С Автомобили перестраиваются; Д Поворачивающиеся и неподвижные автомобили

Ситуации, в которых не следует использовать ACC
Из-за ограничений системы адаптивный круиз-контроль не подходит для следующих условий движения, и регулировку адаптивного круиз-контроля следует прервать → ⚠ во введении к теме, см. стр. 90:
– Вождение в условиях сильного дождя, снега или сильного течения.
– Вождение в туннеле.
– Вождение на строительной площадке.
– Вождение по дорогам с большим количеством поворотов, например, по горным дорогам.
– Вождение на стоянке.
– Вождение по дорогам с металлическими предметами, такими как рельсы.
– Вождение по гравийным дорогам.
– Вождение по многополосным дорогам, когда другие автомобили движутся с меньшей скоростью по полосе обгона.

Задержка отклика ACC

Когда радарный датчик подвергается воздействию условий окружающей среды, влияющих на его работу, распознавание реакции системы может быть с задержкой, так что могут возникнуть функциональные ограничения отображения информации в начале движения и во время движения → ⚠, во введении к теме, см. стр. 90.

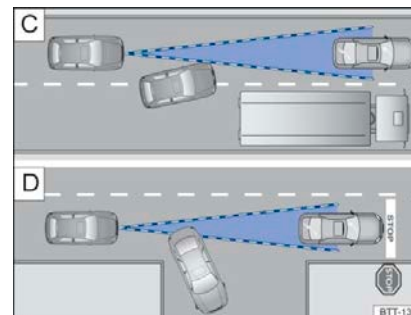
Объекты, для которых ACC не подходит

Радарные датчики распознают только автомобили, движущиеся в одном направлении. Функция ACC не реагирует на следующие объекты:

- Пешеходы.
 - Животные.
 - Стоящий автомобиль.
 - Движущиеся сбоку или встречные автомобили.
- Другие неподвижные препятствия.

Стоящее транспортное средство

Если ACC обнаруживает, что автомобиль поворачивает или съезжает со своей полосы движения, а перед ним находится неподвижный автомобиль, ACC может не распознать этот неподвижный автомобиль → рис. 92 Д.

Поворот

Радарные датчики всегда проводят линейное обнаружение. В результате может внезапно распознаться автомобиль на крутом повороте или не распознаться впереди идущий автомобиль → Рисунок 91 А.

Автомобили вне зоны действия датчика

ACC может не реагировать, реагировать с задержкой или реагировать ненормально в следующих условиях движения:

- Транспортное средство движется вне зоны действия датчика и в непосредственной близости от автомобиля, например: мотоцикл → рис. 91 Б.
- Автомобиль перестраивается со смежной полосы перед автомобилем на свою полосу → рис. 92 С.
- Автомобили с креплениями или надстройками, выступающими наружу.

Предупреждение

Использование ACC в указанных выше условиях движения может привести к несчастным случаям или серьезным травмам людей, а также к нарушениям правил.

Включение и выключение ACC

Примечание ⚠ на стр. 90 в начале этого раздела.



Рисунок 93 Левая сторона многофункционального рулевого колеса: кнопка управления ACC

Включение ACC



– Нажать кнопку [ACC].

Индикатор [ACC] горит серым, ACC не отрегулирован.

Начало настройки

– Нажать кнопку [SET] во время движения вперед. ACC запоминает текущую скорость и поддерживает заданное расстояние. Если текущая скорость автомобиля выходит за пределы заданного системой диапазона скорости автомобиля, ACC отрегулирует минимальную (при низкой скорости) или максимальную (при высокой скорости) скорость автомобиля.

В зависимости от условий движения горят следующие контрольные лампы:

-  Регулировка ACC.
-  Идущий впереди автомобиль не распознается.
-  Идущий впереди автомобиль распознан (белый).

Временное отключение функции регулировки

– Кратковременно нажать кнопку  или нажать педаль тормоза.

Индикатор  горит серым цветом, а настройки скорости и расстояния сохраняются.

Если активирована функция регулирования пробуксовки при ускорении (ASR), регулирование автоматически прерывается.

Перенастройка

– Нажать кнопку .

ACC применяет последние установленные скорость и расстояние. На дисплее приборной панели отображается заданная скорость автомобиля, а индикатор  горит зеленым цветом.

Выключение ACC

– Длительное нажатие кнопки .

Установленная скорость удаляется.

Переключение на ограничитель скорости

– Нажать кнопку .

ACC выключается.

Настройки ACC

 Примечание  на стр. 90 в начале этого раздела.





Рисунок 94 Дисплей приборной панели: установка расстояния (схематическая диаграмма, регулировка ACC)

Установка значения расстояния



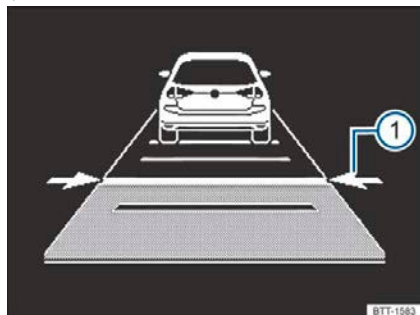

Расстояние можно установить на 5 передачах от минимальной до максимальной:

– Нажимайте кнопку  несколько раз, пока не будет установлено нужное расстояние.

На дисплее приборной панели отображается установленная передача → рис. 94 1. Соблюдайте правила, касающиеся минимальных расстояний. Если ACC не отрегулирован, установленное расстояние и автомобиль не будут определяться на дисплее приборной панели.

Установка скорости

Сохраненную скорость автомобиля можно установить в указанном диапазоне скоростей автомобиля с помощью кнопки на многофункциональном рулевом колесе следующим образом:

-  +1 км/ч
-  -1 км/ч
-  +10 км/ч
-  -10 км/ч

Сохраненную скорость автомобиля можно изменять, непрерывно нажимая и удерживая соответствующую кнопку.

Предупреждение

Если расстояние до впереди идущего автомобиля меньше установленного минимального расстояния, а скорость автомобиля выше скорости впереди идущего автомобиля, тормозной эффект ACC не сможет обеспечивать безопасность, и может произойти столкновение сзади. В дождливую погоду и в зимних дорожных условиях тормозной путь увеличивается.

- ACC может неправильно определять все условия движения.
- Водители всегда должны быть готовы к активному торможению.
- Если водитель нажимает педаль акселератора, он берет на себя функцию регулировки скорости и дистанции. В это время ACC не тормозит автомобиль автоматически.
- Соблюдайте правила минимального расстояния.
- Всегда устанавливайте большое расстояние до впереди идущего автомобиля, когда на улице скользко, идет снег или в условиях плохой видимости.

Решение проблем

 Примечание  на стр. 90 в начале этого раздела.

ACC недоступен

Индикаторная лампа включена.

– Радарный датчик загрязнен. Очистка радарного датчика → стр. 155.

– На работу радарного датчика влияют погодные условия, например, снег, остатки моющего средства. Очистка радарного датчика → стр. 155.

– Дополнения, рамки или этикетки обшивки кронштейна номерного знака влияют на поле зрения радарных датчиков. Очистите зону действия радарного датчика.

– Смещение или повреждение радарного датчика, например, из-за повреждения передней части автомобиля. Проверка на наличие повреждений → стр. 159.

– Неисправность или повреждение. Выключите двигатель, а затем снова запустите его.

– Модификации были внесены в переднюю часть автомобиля.

- Используется не оригинальная решетка радиатора.
- Если проблема не устранена, обратитесь к авторизованному дилеру Компании для ремонта.

ACC не работает должным образом

- Радарный датчик загрязнен. Очистка радарного датчика → стр. 155.
- Несоблюдение ограничений системы → стр. 90.
- Тормоз перегревается, и регулировка ACC автоматически прерывается. Дайте тормозной системе остыть и еще раз проверьте работу ACC.
- Если проблема не устранена, обратитесь к авторизованному дилеру Компании для капитального ремонта.

Невозможность начать регулировку

Убедитесь, что выполнены следующие предварительные условия:

- Рычаг переключения передач находится в положении D/S или в паузу переключения передач системы Tiptronic.
- Стоп-сигналы автомобиля работают нормально.
- Электронная программа стабилизации не настроена.
- Педаль тормоза не нажата.

Во время автоматического торможения возникает посторонний шум.

– Это нормальное явление, а не неисправность.

Регулировка и калибровка адаптивной круиз-системы (ACC)

Адаптивная система круиз-контроля (ACC) должна быть отрегулирована и откалибрована в следующих ситуациях:

- Монтажный кронштейн для датчика ATC снят и установлен.
 - Снят и повторно установлен датчик системы автоматического контроля дистанции
 - Отрегулировано схождение и/или развал колес задней оси во время развала-схождения.
- Важно отметить, что для регулировки и калибровки адаптивного круиз-контроля (ACC) требуется специальное инструментальное оборудование. Для регулировки и калибровки системы обращайтесь к квалифицированному авторизованному дилеру FAW-Volkswagen для выполнения соответствующих работ!

Фронтальная система помощи (Front Assist)

Введение в тему

В этом разделе содержится информация по следующим темам:

- Уровень предупреждения и вмешательство в торможение 94
- Системные ограничения 94
- Система распознавания пешеходов 95
- Управление фронтальной системой помощи 95
- Решение проблем 95

Система Front Assist с функциями экстренного торможения в городских условиях и распознавания пешеходов помогает избежать аварий.

Front Assist может предупредить водителя о столкновении до того, как оно произойдет, подготовить автомобиль к экстренному торможению, если он находится в опасности, а также помочь водителю затормозить и инициировать автоматическое торможение. Время предупреждения может варьироваться в зависимости от дорожных условий и поведения водителя.

Front Assist не заменяет внимание водителя.

Возждение с системой контроля переднего радиуса действия

Нажатие педали акселератора или поворот рулевого колеса прекратит вмешательство системы Front Assist в процесс торможения.

Процесс автоматического торможения

Front Assist замедляет автомобиль и останавливает его, но автомобиль не может оставаться неподвижным под действием тормозной системы. Пожалуйста, нажмите на педаль тормоза! Если система Front Assist инициирует торможение автомобиля, ход педали тормоза уменьшится, и водитель может почувствовать, что педаль тормоза становится «жестче».

Радарный датчик

Front Assist определяет условия движения с помощью радарных датчиков в передней части автомобиля → стр. 5. Радарный датчик имеет дальность до 160 метров.

Именюющие функции

Система экстренного торможения в городских условиях и система распознавания пешеходов (в зависимости от комплектации автомобиля) являются частью фронтальной системы помощи, который активируется при включении Front Assist.

Предупреждение

Интеллектуальная технология Front Assist не может нарушать законы! Никогда не рискуйте излишне, воспользовавшись дополнительным удобством, предоставляемым системой Front Assist. Водитель всегда должен быть готов затормозить автомобиль и нажать педаль тормоза в ответ на предупреждение системы Front Assist, чтобы снизить скорость или объехать препятствия.

- Если система Front Assist выдает предупреждение, немедленно затормозите или объезжайте препятствия в зависимости от дорожных условий.
- Регулируйте скорость и держитесь на безопасном расстоянии от впереди идущего автомобиля в соответствии с видимостью во время вождения, погодой, дорожным покрытием и дорожными условиями.
- Не полагайтесь исключительно на Front Assist, чтобы избежать столкновения с впереди идущим автомобилем.
- Front Assist может вызвать ненужное предупреждение и ненужное вмешательство в торможение в сложных условиях вождения, например, при наличии островка безопасности.

- Front Assist может вызывать ненужные предупреждения и нежелательные вмешательства в торможение, когда функциональность нарушена, например, когда радарные датчики загрязнены или расположены не на своем месте.
- Front Assist не реагирует на животных, пересекающих полосу движения, и на встречные транспортные средства на той же проезжей части.
- Водители всегда должны быть готовы взять на себя управление автомобилем.

Уровни предупреждений и торможение

Примечание  на стр. 93 в начале этого раздела.

Предупреждение о расстоянии

Если система распознает, что существует угроза безопасности из-за слишком близкого следования, загорится сигнальная лампа . Увеличьте дистанцию!

Диапазон скоростей: примерно от 65 км/ч до 250 км/ч.

Предварительное оповещение

Если система распознает возможное столкновение с впереди идущим автомобилем, она подготавливает автомобиль к возможному экстремному торможению. Раздается предупредительный звуковой сигнал, и загорится красная контрольная лампа . Тормозите или объезжайте!

Диапазон скоростей: примерно от 30 км/ч до 250 км/ч.

Аварийное предупреждение

Если водитель не реагирует на предупреждение, система может применить временное торможение путем активного торможения, чтобы предупредить водителя об опасности столкновения. Тормозите или объезжайте!

Диапазон скоростей: примерно от 30 км/ч до 250 км/ч.

Автоматическое торможение

Если водитель не реагирует на аварийное предупреждение, система автоматически тормозит автомобиль, постепенно увеличивая тормозное усилие. Это делается для того, чтобы уменьшить скорость, при которой может произойти столкновение. Таким образом можно уменьшить последствия аварии.

Диапазон скоростей: примерно от 5 км/ч до 250 км/ч.

Вмешательство в тормозную систему

Если Front Assist обнаруживает, что водитель применяет недостаточное тормозное усилие при угрозе столкновения, система автоматически увеличивает тормозное усилие, чтобы снизить скорость автомобиля в случае возможного столкновения. Таким образом можно уменьшить последствия аварии.

Диапазон скоростей: примерно от 5 км/ч до 250 км/ч.

Функция экстремного торможения в городских условиях

Экстремное торможение в городских условиях является неотъемлемой частью системы Front Assist. Если водитель не реагирует на потенциальное столкновение, система автоматически тормозит автомобиль с увеличением тормозного усилия и без предварительного предупреждения.

Горит красная сигнальная лампа .

Диапазон скоростей: примерно от 5 км/ч до 30 км/ч.

Системные ограничения

Примечание  на стр. 93 в начале этого раздела.

После запуска двигателя Front Assist недоступен или ограничен в течение примерно 30 секунд (или дольше, в зависимости от условий движения).

Front Assist подчиняется физическим законам и системным ограничениям. Будьте всегда внимательны и при необходимости проводите активное вмешательство!

Задержка отклика

Когда радарный датчик подвергается воздействию условий окружающей среды, влияющих на его работу, реакция распознавания системы может отставать. Поэтому функциональные ограничения запаздывающего отклика могут возникать в начале движения  во введении к теме, см. стр. 93.

Нераспознаваемые объекты

Front Assist может не реагировать или реагировать с задержкой или реагировать ненормально в следующих случаях:



- Автомобиль движется за пределами зоны действия датчика и находится в непосредственной близости от автомобиля, например впереди идущего автомобиля или мотоцикла.
- Транспортное средство перестраивается с соседней полосы перед автомобилем на эту полосу.
- Автомобили с креплениями или надстройками, выступающими наружу.
- Встречные транспортные средства или транспортные средства, пересекающие проезжую часть.
- Пешеходы, стоящие, приближающиеся или движущиеся по направлению движения.

Функциональные ограничения

Front Assist может не реагировать или реагировать с задержкой или реагировать ненормально в следующих случаях:

- Во время движения в крутом повороте.
- Вождение в условиях сильного дождя, снега или сильного течения.
- Вождение на стоянке.
- Вождение по дорогам с металлическими предметами, такими как рельсы.
- Во время движения задним ходом.
- Когда функция регулирования пробуксовки при ускорении (ASR) отключена.
- При регулировке ESC.
- Когда радарный датчик загрязнен или закрыт.
- При повреждении нескольких стоп-сигналов на автомобиле.
- Когда автомобиль резко ускоряется или когда педаль акселератора полностью нажата.
- В сложных дорожных ситуациях, например, на островках безопасности.
- Когда дорожные условия неопределенны, например, впереди идущий автомобиль тормозит или резко поворачивает.
- Когда Front Assist не работает.

Отключение фронтального ассистента

Фронтальный ассистент, ограниченный системой, должен быть отключен при следующих условиях  

- Когда автомобиль движется за пределами дорог общего пользования, например, по бездорожью или в гонках.
- При буксировке или транспортировке автомобиля.
- Когда радарный датчик закрыт временной установкой (например, фарами), дополнительным или другими объектами
- При повреждении радарного датчика
- Когда на датчик радара действует большая внешняя сила, например, после удара сзади
- При многократном срабатывании радарного датчика

Предупреждение

Невыключение Front Assist в этих условиях может привести к несчастным случаям и серьезным травмам.

Система распознавания пешеходов

Примечание  на стр. 93 в начале этого раздела.

Системы распознавания пешеходов помогают избежать наездов на пешеходов, переходящих дорогу, или смягчить последствия ДТП.

Система предупреждает о надвигающемся столкновении, подготавливает автомобиль к экстремному торможению, если он находится в опасной ситуации, помогает водителю затормозить и инициирует автоматическое торможение. При наличии предупреждения на дисплее приборной панели загорается сигнальная лампа . Когда Front Assist активируется, система распознавания пешеходов как часть системы Front Assist активируется в диапазоне скоростей автомобиля примерно от 5 км/ч до 65 км/ч.

Предупреждение

Интеллектуальная технология системы распознавания пешеходов не может выйти за пределы физических законов и может работать только в пределах системы. Не рискуйте полагаться только на действие системы распознавания пешеходов. Ответственность за своевременное торможение всегда лежит на водителе.

- Если система распознавания пешеходов выдает предупреждение, немедленно затормозите автомобиль или объезжайте пешеходов в соответствии с дорожными условиями.
- Системы распознавания пешеходов не могут самостоятельно предотвращать аварии и серьезные травмы пешеходов.
- В сложных дорожных ситуациях системы распознавания пешеходов могут вызывать ненужные предупреждения и ненужное торможение, например, на разветвлениях основных дорог.
- Системы распознавания пешеходов могут вызывать ненужные предупреждения и ненужное торможение, когда их функциональность нарушена, например, когда радарные датчики закрыты или расположены не на своем месте.

- Водители должны быть готовы самостоятельно управлять транспортным средством.

Включение системы Front Assist

Примечание  на стр. 93 в начале этого раздела.

При включении зажигания может автоматически включаться Front Assist и функция раннего предупреждения. Рекомендуется, чтобы Front Assist и функции предупреждения о дистанции оставались включенными все время, за исключением  стр. 94.

Включение и выключение





– В зависимости от типа автомобиля и оснащения Front Assist можно включить или выключить в меню дисплея приборной панели  стр. 16.

Оповещение и предупреждение о дистанции также отключаются, если отключен Front Assist. На дисплее приборной панели горит контрольная лампа .

Решение проблем

Примечание  на стр. 93 в начале этого раздела.

Front Assist недоступен, а радарный датчик не имеет достаточного поля обзора.

- Радарный датчик загрязнен. Очистка радарного датчика  стр. 155.
- На поле обзора радарного датчика влияют погодные условия, например, снег, остатки моющего средства или покрытие. Очистка радарного датчика  стр. 155.
- Дополнения, рамки или этикетки обшивки кронштейна номерного знака влияют на поле обзора радарных датчиков. Очистите периферийные зоны радарного датчика.
- Смещение или повреждение радарного датчика, напр. из-за повреждения передней части автомобиля. Проверить на наличие повреждений  стр. 159.
- Были внесены изменения в переднюю часть автомобиля.
- Установлена не оригинальная решетка радиатора.
- Если проблема не устранена, обратитесь к авторизованному дилеру Компании для ремонта.
- Front Assist не работает должным образом или случайно срабатывает несколько раз.**
- Радарный датчик загрязнен. Очистка радарного датчика  стр. 155.
- Несоблюдение системных ограничений  стр. 94.
- Если проблема не устранена, обратитесь к авторизованному дилеру Компании для капитального ремонта.

Помощь при парковке и выезде

Парковка

Остановка!

Обязательно выполняйте действия в установленной последовательности.

– Припаркуйте автомобиль в подходящем положении для парковки → .

– Нажмите и удерживайте педаль тормоза, пока автомобиль не остановится.

– Установите стояночный тормоз → стр. 96, контрольная лампа  на дисплее приборной панели загорится красным цветом, указывая на то, что стояночный тормоз установлен.

– Для автомобилей с автоматической коробкой передач установите рычаг переключения передач в положение P.

– Для моделей с механической коробкой передач полностью выжмите педаль сцепления до упора.

– Заглушите двигатель и отпустите педаль тормоза.

– При необходимости слегка поверните рулевое колесо, чтобы заблокировать замок рулевого колеса.

– Для автомобилей с механической коробкой передач включите передачу 1 на ровной дороге и в гору или передачу заднего хода на спуске и отпустите педаль сцепления.

– Убедитесь, что все, кто находится в автомобиле, особенно дети, покинули салон.

– Выходя из автомобиля, всегда берите с собой все ключи от автомобиля.

– Заприте автомобиль.

Инструкции по парковке на рампе

Перед выключением зажигания поверните рулевое колесо так, чтобы передние колеса были прижаты к бордюру.

– Во время парковки на склоне поверните руль так, чтобы передние колеса были прижаты к бордюру.

– Во время парковки на подъеме поверните руль так, чтобы задние колеса были прижаты к бордюру.

– Убедитесь, что все, кто находится в автомобиле, особенно дети, покинули салон.

– Убедитесь, что все, кто находится в автомобиле, особенно дети, покинули салон.

Предупреждение

Неправильный выезд и парковка могут привести к скатыванию автомобиля. Это может привести к несчастным случаям и серьезным травмам.

- Перед выходом из автомобиля не забудьте установить ручной тормоз, при этом контрольная лампа  на дисплее приборной панели загорится красным цветом.
- Никогда не вынимайте ключ автомобиля из замка зажигания во время движения автомобиля. В противном случае замок руля может быть заблокирован, и управление автомобилем станет невозможным.

- Никогда не оставляйте детей или людей, нуждающихся в помощи, в автомобиле. Они могут отпустить стояночный тормоз, сдвинуть рычаг переключения передач и привести автомобиль в движение.
- Каждый раз, выходя из автомобиля, держите при себе все ключи от автомобиля. В противном случае кто-то может запустить двигатель и привести в действие электрическое оборудование, такое как стеклоподъемник, что может привести к серьезной травме.
- Никогда не оставляйте детей или людей, нуждающихся в помощи, в автомобиле. В случае возникновения чрезвычайной ситуации эти лица не смогут самостоятельно покинуть автомобиль или спастись. В зависимости от сезона, в закрытых автомобилях могут возникнуть очень высокие или очень низкие температуры, что может привести к серьезным травмам и заболеваниям или смерти, особенно для маленьких детей.

Подсказка

- Предметы, выступающие из земли, могут повредить бамперы и другие компоненты автомобиля при выезде на парковочное место или выезде с него. Всегда действуйте осторожно на парковках с выступающими бордюрами или фиксированными стопорными блоками. Остановившись до того, как ваши колеса коснутся линии разметки или бордюра.
- Детали днища вашего автомобиля, такие как бамперы, спойлеры и шасси, двигатель или выхлопная система, могут быть повреждены, когда вы проезжаете мимо выбоин, взвозов и выездов, пандусов, бордюров и других выступающих предметов. Всегда осторожно проезжайте мимо них.

 Обратите внимание на соответствующие правовые положения при остановке и парковке.

Стояночный тормоз

Установка стояночного тормоза





Рисунок 95 Между сиденьями переднего ряда: Стояночный тормоз

Установка стояночного тормоза

- Потяните рычаг управления стояночным тормозом вверх.
- Если контрольная лампа на приборной панели загорается после включения зажигания, это означает, что ручной тормоз установлен → стр. 13.

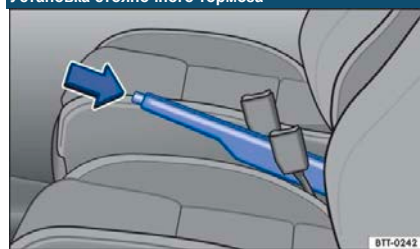
Снятие со стояночного тормоза

– Слегка потяните рычаг управления стояночным тормозом вверх и нажмите кнопку блокировки →  **рис. 95** (стрелка).

– Нажмите и удерживайте кнопку блокировки, одновременно отпуская рычаг управления стояночным тормозом вниз.

Предупреждение

Неправильное использование стояночного тормоза может привести к несчастным случаям и серьезным травмам людей.

- За исключением чрезвычайных ситуаций, не пользуйтесь стояночным тормозом для торможения автомобиля во время движения. Поскольку стояночный тормоз осуществляет торможение только задних колес, тормозной путь намного длиннее, чем у торможения педалью тормоза. Всегда используйте педаль тормоза для торможения автомобиля.
- Никогда не ездите с установленным ручным тормозом. В противном случае тормоза будут перегреваться, снижая эффективность торможения и вызывая преждевременный износ тормозных колодок задних колес.
- Если коробка передач была включена на определенной передаче и двигатель работает, не нажимайте на педаль акселератора при работе в моторном отсеке. В противном случае автомобиль может двигаться с затянутым стояночным тормозом.

Предупреждение

Неправильный выезд может привести к скатыванию автомобиля. Это также может привести к несчастным случаям, серьезным травмам людей и материальному ущербу.

- Всегда паркуйтесь в установленной последовательности → стр. 96. Парковка.
- Прежде чем выйти из автомобиля, убедитесь, что стояночный тормоз затянут, а контрольная лампа  на дисплее приборной панели горит красным цветом.

Подсказка

Если стояночный тормоз не затянут, а педаль тормоза отпущена при переводе рычага переключения передач в положение P, автомобиль может двигаться вперед или назад на несколько сантиметров самостоятельно.

 Если автомобиль движется со скоростью более 6 км/ч при установленном стояночном тормозе, раздастся звуковой сигнал.

Решение проблем

Стояночный тормоз установлен

Индикаторная лампа  горит красным цветом.

Инструкции по безопасной эксплуатации системы помощи при парковке

Система помощи при парковке состоит из следующих систем:

- Система предупреждения о превышении дистанции при парковке → стр. 98.
 - Система обзора заднего вида → стр. 99.
- Доступные выше системы зависят от конфигурации автомобиля.

Ограничения системы помощи при парковке

В некоторых случаях такие элементы, как тягосцепное устройство прицепа, тонкие рельсы, заборы, столбы, деревья и задние борты, которые открыты или открываются, могут не распознаваться датчиками или камерами.

Грязь или лед на датчике или камере в некоторых случаях могут быть распознаны как препятствие.

Ограничения системы обзора заднего вида

Дисплей системы обзора заднего вида может отображать только двухмерные изображения, снятые камерой. Поскольку на дисплее не отображается глубина пространства, обнаружение ям на дорожном покрытии или предметов, выступающих из земли, может быть затруднено или невозможно. Независимо от окружения автомобиля система будет отображать линии направления и не может автоматически определять препятствия. Водитель должен сам оценить, подходит ли место для данного автомобиля.

Предупреждение

Интеллектуальная технология системы помощи при парковке не может выйти за пределы физических законов и может работать только в рамках системы. Не рискуйте, полагаясь только на систему помощи при парковке. Водитель по-прежнему должен быть сконцентрирован на управлении автомобилем!

- Скорость и режим вождения должны быть скорректированы в соответствии с видимостью, погодными и дорожными условиями.
- Непреднамеренное движение автомобиля может привести к серьезным травмам или смерти!
- Во время парковки внимательно следите за направлением парковки и условиями вокруг автомобиля.
- Никогда не отпускайте рулевое колесо и следите за информацией, отображаемой на дисплее приборной панели, и изображением, отображаемым в информационно-развлекательной системе.
- Система помощи при парковке имеет слепую зону и не может обнаруживать препятствия и людей в слепой зоне.
- Обратите внимание, что поверхность некоторых предметов и одежды влияет на сигнал, генерируемый датчиками, поэтому система не может обнаруживать или точно обнаруживать такие предметы или людей, одетых в такую одежду.
- Поскольку некоторые элементы (например, тонкие столбы или перила) имеют слишком низкое разрешение или слишком тускло освещены, и их может быть трудно или невозможно увидеть на дисплее, важно не полагаться исключительно на изображение, отображаемое на дисплее, при парковке.
- Сигналы и дисплеи системы помощи при парковке требуют времени отклика. Когда автомобиль приближается к препятствию на высокой скорости, система может задержать выдачу предупреждающего сообщения из-за недостаточного времени реакции.

 Рекомендуется попрактиковаться в использовании системы помощи при парковке на участке с низкой интенсивностью движения или на пустой парковке, чтобы ознакомиться с системой и ее безопасным использованием.

Система предупреждения о превышении дистанции при парковке

Введение в тему

В этом разделе содержится информация по следующим темам:

- Включение системы предупреждения о превышении дистанции при парковке задним ходом 98
- Работа передней и задней систем предупреждения о превышении дистанции 98
- Решение проблем 99

Система предупреждения о превышении дистанции при парковке помогает водителю во время парковки.

В зависимости от типа, автомобиль может быть оборудован либо системой предупреждения о превышении дистанции при парковке задним ходом, либо передней и задней систем предупреждения о превышении дистанции. Система предупреждения о превышении дистанции при парковке определяет расстояние до препятствия с помощью передних и задних датчиков. Если в зоне действия датчика есть препятствие, система подает предупреждающий сигнал.

Включение системы предупреждения о превышении дистанции при парковке задним ходом.

Примечание ⚠ на странице 97.



Рисунок 96 На заднем бампере: Ультразвуковой датчик системой предупреждения о превышении дистанции при парковке задним ходом

Система предупреждения о превышении дистанции при парковке задним ходом использует ультразвуковые датчики для определения расстояния между задним бампером и препятствием. Три ультразвуковых датчика системы предупреждения о превышении дистанции при парковке задним ходом расположены в заднем бампере → рис. 96 (стрелки).

Включение и выключение системы предупреждения о превышении дистанции при парковке

Когда зажигание включено

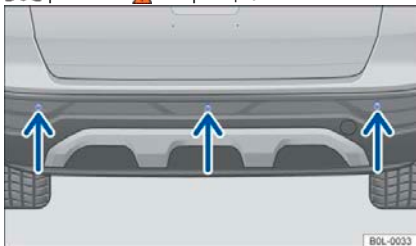
– Автоматическое включение: включите передачу заднего хода или переведите рычаг переключения передач в положение R.

– Автоматическое выключение: выключите передачу заднего хода или переведите рычаг переключения передач из положения R.

Характеристики системы предупреждения о превышении дистанции при парковке

- В некоторых случаях система предупреждения о превышении дистанции при парковке распознает воду и лед на датчике как препятствие.
- Если расстояние между автомобилем и препятствием остается постоянным, громкость предупредительного сигнала через несколько секунд уменьшается. Когда система издает непрерывный звуковой сигнал, громкость остается постоянной.
- Система переключает текущую частоту прерывистого сигнала тревоги в зависимости от расстояния до препятствия в реальном времени до того, как автомобиль покинет зону обнаружения парковочного радара; Система прекращает подачу прерывистого сигнала, как только автомобиль покидает зону обнаружения парковочного радара. Если автомобиль снова начнет приближаться к препятствию, система снова подает сигнал тревоги.
- При переводе рычага переключения передач АКПП в положение P система не подает сигнал тревоги.

В случае неисправности системы предупреждения о превышении дистанции при парковке при первом включении системы подается специальный или нехарактерный звуковой сигнал. В этом случае необходимо как можно скорее проверить систему у авторизованного дилера Компании.

Включение передней и задней систем предупреждения о превышении дистанции

Примечание ⚠ на странице 97.



Рисунок 97 Центральная консоль: кнопка включения/выключения системы предупреждения о превышении дистанции (схематическое изображение)

Включение системы предупреждения о превышении дистанции при парковке

– Нажать кнопку

Система предупреждения о превышении дистанции при парковке автоматически включается при включении задней передачи или движении автомобиля назад. В зависимости от типа автомобиля система предупреждения о превышении дистанции при парковке может также автоматически активироваться при движении вперед.

Выключение системы предупреждения о превышении дистанции при парковке

– Нажать кнопку

Система предупреждения о превышении дистанции при парковке автоматически отключается, когда автомобиль движется вперед со скоростью более 10–15 км/ч. Или: Установите рычаг переключения передач в положение P.

Функция стояночного тормоза

Если автомобиль оснащен функцией стояночного тормоза, как только система обнаружит препятствие во время движения задним ходом, функция стояночного тормоза активирует экстренное торможение.

В зависимости от типа автомобиля функция стояночного тормоза также активирует экстренное торможение при движении вперед.

Функция стояночного тормоза используется для снижения риска столкновения. Скорость автомобиля не должна превышать 10 км/ч. Функция стояночного тормоза автоматически активируется или деактивируется при включении или выключении системы предупреждения о превышении дистанции при парковке. После торможения на протяжении пяти метров в том же направлении стояночный тормоз отключается; Функция стояночного тормоза снова готова после переключения передачи или смены направления движения. Это функциональное ограничение также относится к системе предупреждения о превышении дистанции при парковке.

Если система предупреждения о превышении дистанции при парковке активируется автоматически, функция стояночного тормоза не активируется.

Решение проблем

Примечание ⚠ на странице 97.

Система не работает должным образом

Могут быть самые разные причины:

- Грязный датчик → стр. 156. Грязь, снег, остатки моющих средств или покрытия могут повлиять на работу радарного датчика.
- Системные требования не соблюдены → стр. 98.
- Повреждение рабочей зоны сенсора автомобиля, например, в результате столкновения во время парковки.
- Обвес блокирует зону обнаружения датчика, например, стойка для велосипедов.
- Были внесены изменения или модификации в окраску в области датчика, например, на шасси.
- Источники шума, например, неровный асфальт и мощные дороги, мешают работе ультразвуковых датчиков.

Информация о неисправности, автоматическое отключение системы

Если датчик выходит из строя, зона обнаружения датчика будет закрыта.

Когда система предупреждения о превышении дистанции при парковке имеет функциональный сбой, это отображается в виде текстового сообщения, предупреждающего сигнала и мигания контрольной лампы в кнопке

Возможные решения

- Временно выключите систему.
- Очистите датчик или снимите этикетки и аксессуары с датчика и камеры → стр. 156.
- Проверьте на наличие повреждений.

- Систему можно перезапустить после устранения источника неисправности.
- Если система по-прежнему не работает должным образом, обратитесь к авторизованному дилеру Компании для ее обслуживания.

Система заднего вида

Введение в тему

В этом разделе содержится информация по следующим темам:

- Включение и выключение системы заднего вида 99
- Дисплей 100
- Предварительные условия 100
- Припаркованные автомобили 100
- Решение проблемы 101

Система заднего вида, установленная на двери багажника, обеспечивает водителю обзор автомобиля сзади и помогает при парковке.

На экран информационно-развлекательной системы выводится изображение зоны позади автомобиля, снятое камерой заднего вида. В зависимости от режима отображения направляющие линии помогают водителю видеть назад.

Предупреждение

Невозможно точно оценить расстояние между камерой и препятствиями (людьми, транспортными средствами и т. д.) по изображению, снятому камерой, поэтому опасайтесь несчастных случаев!

- Объектив камеры будет увеличивать и искажать отображаемую информацию, так что учтите, что изображение на дисплее отличается от реального объекта или не точно отражает его.

Включение и выключение камеры заднего вида

Примечание ⚠ на стр. 97 и ⚠ на стр. 99 в начале этой главы.

Включите камеру заднего вида.

– Включите заднюю передачу.

– Выключите камеру заднего вида.

Двигайтесь вперед со скоростью более 10 км/ч.

Экранный дисплей

Примечание ▲ на стр. 97 и ▲ на стр. 99 в начале этой главы.

В зависимости от типа автомобиля функции и изображения системы заднего вида будут различаться.

Направляющие линии

Красная линия: безопасное расстояние сзади.
Зеленая боковая линия: движение автомобиля.

Предварительные условия

Примечание ▲ на стр. 97 и ▲ на стр. 99 в начале этой главы.

Условия для парковки с использованием системы заднего вида должны быть соблюдены:

- Скорость автомобиля не должна превышать примерно 15 км/ч.
 - Ширина парковочного места: ширина автомобиля +0,2 м.
 - Расстояние: соблюдайте дистанцию примерно 1 метр от парковочного места (только параллельная парковка).
 - Длина парковочного места: ок. 8 м (только параллельная парковка).
- Для отображения реалистичного изображения должны быть выполнены следующие предварительные условия:
- Дверь багажника закрыта.
 - Поверхность дороги ровная.
 - Задняя часть автомобиля не должна быть перегружена.

Парковка автомобиля

Примечание ▲ на стр. 97 и ▲ на стр. 99 в начале этой главы.



Рисунок 98 Экран информационно-развлекательной системы: Парковка с камерой заднего вида

Обозначения к рисунку 98:

- A** Поиск парковочного места.
 - B** Подъезд к выбранному парковочному месту.
 - C** Въезд на парковочное место и выравнивание автомобиля.
- 1 Проезжая часть.
 - 2 Выбранное парковочное место.
 - 3 Боковая граница выбранного парковочного места.
 - 4 Задняя граница парковочного места.

Парковка с камерой заднего вида

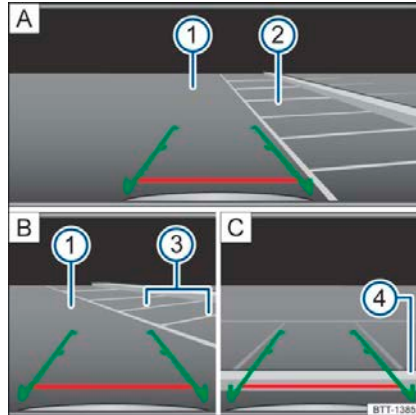
- Подведите автомобиль к парковочному месту **2**.
- A**
- Включите заднюю передачу.
- Медленно ведите автомобиль задним ходом, поворачивая рулевое колесо, чтобы боковая линия вошла в выбранное парковочное место. В этом месте линия границы совпадает с линией боковой границы **3 B**.
- Остановите автомобиль, когда горизонтальная линия достигнет задней границы **4 C**.

Решение проблем

Примечание ▲ на стр. 97 и ▲ на стр. 99 в начале этой главы.

Система не работает должным образом

Причин может быть несколько:

- Грязь на камере → стр. 156. Грязь, снег, остатки мощного средства или покрытие могут повлиять на обзор камеры.
- Неисполнимые условия для выполнения системы → стр. 100.
- Повреждение зоны работы сенсора автомобиля, например, стойка для велосипедов.
- Обвес блокирует зону обнаружения датчика, например, стойка для велосипедов.
- Были внесены изменения или модификации в окраску в области датчика, например, на шасси.

Нет изображения с камеры, информация о неисправности, автоматическое отключение системы

- Очистите камеру или снимите с нее этикетки и аксессуары → стр. 156.
- Проверьте на наличие повреждений.

Возможные решения

- Временно выключите систему.
- Проверьте, не связаны ли вышеуказанные причины.
- После устранения источника проблемы можно снова включить систему.
- Если производительность вашей системы по-прежнему не соответствует ожидаемой, обратитесь к авторизованному дилеру Компании для ее обслуживания.

Система помощи при торможении

Информация о системе помощи при торможении

Автомобиль оснащен системой экстренного торможения, которая помогает водителю в опасных условиях вождения или торможения. Система помощи при торможении не может выйти за пределы физических ограничений и контролировать автомобиль в каждой опасной ситуации вождения или торможения. Водители берут на себя ответственность за безопасное вождение → ▲.

Вождение с системой помощи при торможении

При работающем двигателе система помощи при экстренном торможении работает без дополнительных действий.

Педаль тормоза может вибрировать или может возникнуть шум при работе системы помощи при торможении. Продолжайте применять необходимое усилие для торможения. Постоянно поддерживайте необходимое усилие на педали тормоза. При необходимости управляйте автомобилем после нажатия на педаль тормоза.

Электронная программа курсовой устойчивости (ESC)

Электронная программа курсовой устойчивости помогает снизить риск бокового скольжения и повысить устойчивость при движении в определенных условиях движения → ▲.
ESC всегда включен.

Регулировка пробуксовывания при ускорении (ASR)

ASR уменьшает движущую силу в случае пробуксовки колес и адаптирует ее к дорожным условиям → стр. 102. Регулировка пробуксовки при ускорении облегчает трогание с места, ускорение и движение в гору.

Антиблокировочная тормозная система (ABS)

Антиблокировочная тормозная система предотвращает блокировку колес, когда автомобиль тормозит, а также помогает водителю контролировать управление автомобилем → стр. 102.

Система помощи при экстренном торможении (BAS)

Система помощи при экстренном торможении может помочь сократить тормозной путь. Система помощи при экстренном торможении увеличивает тормозное усилие, когда водитель быстро нажимает педаль тормоза в ситуации экстренного торможения.

Если давление на педаль тормоза уменьшается, система помощи при экстренном торможении отключается.

Электронные блокировки дифференциала (EDS и XDS)

Электронная блокировка дифференциала автоматически тормозит пробуксовывающее колесо и передает тяговое усилие на другие ведущие колеса. В случае особенно большой ненормальной нагрузки электронная блокировка дифференциала автоматически выключается, чтобы предотвратить перегрев тормозов. Как только тормоза остынут, электронная блокировка дифференциала снова автоматически включается. Электронная блокировка дифференциала улучшает сцепление с дорогой, чтобы удерживать автомобиль в полосе движения.

Автоматическая тормозная система для предотвращения столкновений

В случае столкновения система автоматического торможения для предотвращения столкновений поддерживает действия водителя, автоматически активируя торможение, чтобы снизить риск бокового скольжения во время аварии и последующего столкновения.

Система автоматического торможения для предотвращения столкновений работает только в том случае, если столкновение произошло и распознано блоком управления подушками безопасности как столкновение.

Автомобиль тормозит автоматически, пока жизненно важные системы не повреждены при столкновении и нормально функционируют.

В случае столкновения система автоматического торможения отключится в следующих случаях:

- Когда водитель нажимает педаль акселератора.
- Когда тормозное давление, создаваемое при нажатии на педаль тормоза, больше, чем создаваемое системой.

▲ Предупреждение

Интеллектуальная технология системы помощи при экстренном торможении не может выходить за указанные пределы и может работать только в рамках системы. Движение на высокой скорости по обледенелым, гладким или мокрым дорогам может привести к потере управления и серьезным травмам водителя и пассажиров.

- Всегда регулируйте скорость и режим вождения в соответствии с видимостью, погодными, дорожными условиями и условиями движения. Не надейтесь только на системы помощи при торможении ABS, BAS, EDS, ASR и ESC.
- Система помощи при экстренном торможении не может выходить за пределы физических законов. Даже с ESC и другими системами ровные и мокрые дороги по-прежнему опасны.
- Слишком быстрая езда по мокрой дороге может привести к тому, что колеса потеряют контакт с дорогой. Не тормозите, не поворачивайте и не управляйте автомобилем, если он не касается дороги.
- Если вы слишком близко следуете за автомобилем или если скорость слишком высока для соответствующих условий вождения, система помощи при экстренном торможении не сможет предотвратить аварию.
- Хотя система помощи при торможении может эффективно помочь водителю управлять автомобилем в различных условиях вождения, важно помнить, что устойчивость автомобиля тесно связана с сцеплением шин с дорогой.
- Осторожно разгоняйтесь на гладких поверхностях (например, на льду или снегу). Даже при наличии системы экстренного торможения колеса могут проскальзывать, что может привести к потере контроля над автомобилем.

Предупреждение

Эффективность ESC будет значительно снижена, если другие компоненты или системы автомобиля не обслуживаются должным образом или связанные с ними компоненты и системы неисправны. К таким компонентам и системам относятся, помимо прочего, тормоза, шины и другие системы, упомянутые в данной инструкции.

- Учтите, что модификации и изменения автомобиля могут повлиять на работу системы экстренного торможения.
- Модификации подвески колес или использование неразрешенных комбинаций колес и шин могут повлиять на работу системы помощи при экстренном торможении, что снизит ее эффективность.
- Использование подходящих шин может повысить эффективность электронной программы стабилизации.

Предупреждение

Если усилитель тормозов не работает во время движения, тормозной путь значительно удлиняется, что может привести к авариям и серьезным травмам.

- Не глушите двигатель и не выключайте зажигание во время движения автомобиля.
- Если усилитель тормозов не работает или автомобиль буксируют, необходимо сильнее нажимать на педаль тормоза, так как тормозной путь будет больше из-за отсутствия усилителя торможения.

Решение проблем

Не продолжайте движение! Тормозное устройство неисправно.

Сигнальная лампа горит красным.
– Немедленно обратитесь к специалистам.

Антиблокировочная тормозная система неисправна.

Сигнальная лампа горит желтым.
– Система должна быть отремонтирована у авторизованного дилера Компании. Автомобиль по-прежнему можно затормозить без ABS.

ASR регулирует колеса, чтобы избежать пробуксовки.

Сигнальная лампа мигает желтым цветом.

ASR или ESC выключены.

Сигнальная лампа горит желтым.

- Выключите зажигание и снова включите его.
- При необходимости проедьте небольшое расстояние со скоростью 15–20 км/ч.
- Обратитесь к авторизованному дилеру Компании, если сигнал все еще горит.

Шум от системы помощи при торможении

Во время описанной выше работы системы помощи при торможении могут быть слышны шумы.

Неожиданное снижение мощности двигателя

Если на четыре колеса установлены разные шины, могут возникнуть помехи в работе ESC и ASR. Различная окружность качения шин может привести к неожиданному снижению мощности двигателя.

Предупреждение

- Если горят контрольная лампа тормозного устройства и контрольная лампа ABS, это указывает на то, что функция управления ABS может выйти из строя, и задние колеса могут заблокироваться во время торможения, что приведет к потере контроля над автомобилем. В этом случае необходимо максимально снизить скорость, осторожно ехать на малой скорости до ближайшего дилера Компании для капитального ремонта тормозной системы, избегать экстренного торможения и резкого ускорения в пути.
- Если контрольная лампа ABS не гаснет или загорается сигнальная лампа во время движения автомобиля, ABS не будет работать должным образом. В этом случае вы все еще можете использовать обычный метод торможения для остановки автомобиля, но ABS не будет работать и больше не сможет обеспечивать защиту. Вы должны провести капитальный ремонт системы у авторизованного дилера Компании как можно быстрее.

Пространство для хранения

Место для хранения

Введение в тему

В этом разделе содержится информация по следующим темам:

- Вещевой отсек со стороны переднего пассажира 103
- Вещевой отсек перед центральной консолью 104
- Вещевой отсек в центральной подлокотнике 104
- Вещевой отсек со стороны водителя 104
- Вещевой отсек на водительской двери 104
- Крючки для одежды 105

Пространство для хранения можно использовать только для хранения легких предметов.

Предупреждение

Во время аварийного ускорения или торможения незакрепленные предметы могут быть разлетаться внутри автомобиля. Это может привести к серьезным травмам и потере контроля над автомобилем.

- Не перевозите домашних животных или твердые, тяжелые или острые предметы в открытых местах для хранения внутри автомобиля, на приборной панели или на шторке багажника, в одежде и сумках в открытых карманах.
- Во время движения всегда держите отсеки для хранения закрытыми.

Предупреждение

Предметы в пространстве для ног водителя могут мешать работе с педалями и могут привести к потере контроля над автомобилем, увеличивая риск серьезной травмы.

- Убедитесь, что вам ничто не мешает работе с педалями.
- Подставка для ног всегда должна быть надежно закреплена в пространстве для ног.
- Никогда не кладите съемную подставку для ног или напольный коврик на установленную подставку для ног.
- Следите за тем, чтобы ничто не попадало в пространство для ног водителя во время движения.

Предупреждение

Если в автомобиле оставить зажигалку, автомобиль может быть поврежден или загореться. Это может привести к серьезному пожару и повреждению автомобиля.

- Перед регулировкой сиденья всегда проверяйте, что в области движения сиденья нет зажигалок.
- Всегда проверяйте, чтобы в отсеках не было зажигалок, прежде чем закрывать место для хранения или отсек.
- Никогда не кладите зажигалку в места для хранения, отсеки или другие поверхности внутри автомобиля. Высокая температура поверхности, особенно летом, может вызвать самовозгорание зажигалок.

Подсказка

- Нагревательный провод на заднем лобовом стекле может быть поврежден, если о него трется какой-либо предмет.
- Не храните в автомобиле предметы, продукты питания или лекарства, чувствительные к перепадам температуры. Как высокие, так и низкие температуры могут привести к порче или непригодности к использованию таких вещей.
- Предметы из прозрачных материалов, помещенные внутрь автомобиля (например, очки, увеличительные стекла или прозрачные присоски на оконных стеклах), могут сфокусировать солнечный свет и повредить автомобиль.

Для отвода загрязненного воздуха из автомобиля не допускается закрывать вентиляционное отверстие в области заднего стекла.

Вещевой отсек со стороны переднего пассажира

Примечание на странице 103 в начале этого раздела.



Рис. 99 Сторона переднего пассажира: вещевой ящик

Открытие и закрытие отсека для хранения

Открыть: потянуть за ручку → рис. 99.

Закрыть: Поднимите крышку отсека для хранения.

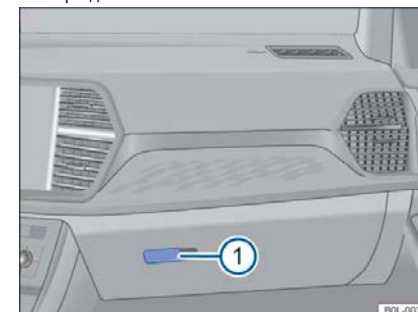
Предупреждение

Если вещевой отсек со стороны переднего пассажира открыт, содержимое отсека может разлететься и привести к серьезным травмам пассажиров при аварии, экстренном торможении или резком ускорении.

- Вещевой отсек должен быть закрыт во время движения автомобиля.

Подсказка

В некоторых моделях автомобилей могут иметься щели в задней части вещевого отсека со стороны переднего пассажира, и мелкие предметы могут выпадать из щели и застрять за панелью внутренней отделки. Это может вызвать ненормальный шум при движении автомобиля или даже повредить автомобиль.

- Не храните мелкие предметы в бардачке.

Вещевой отсек перед центральной консолью





Примечание  и  на странице 103 в начале этого раздела.



Рис. 100 Передняя часть центральной консоли: вещевой ящик

Порт USB может быть предусмотрен в отсеке для хранения → см. в Руководстве.

Вещевой отсек в центральном подлокотнике

Примечание  и  на странице 103 в начале этого раздела.



Рис. 101 В центральном подлокотнике: отсек для хранения

Открывание: Поднимите центральный подлокотник → рис. 101.

Закрывание: Опустите центральный подлокотник.

Предупреждение

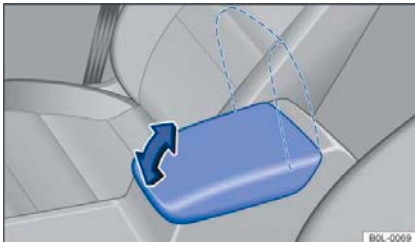
Центральный подлокотник может мешать движению руки водителя, что может привести к аварии и серьезной травме.

- Вещевой ящик в центральном подлокотнике всегда должен быть закрыт во время движения автомобиля.

Предупреждение

Взрослым или детям не разрешается ездить на центральном подлокотнике.



Вещевой отсек со стороны водителя

Примечание  и  на странице 103 в начале этого раздела.



Рисунок 102 Вещевой отсек со стороны водителя. Вещевой отсек со стороны водителя →  см. стр. 103 во введении к теме; Под левым выпускным отверстием кондиционера → рис. 102.

Вещевой отсек на водительской двери

Примечание  и  на странице 103 в начале этого раздела.



Рисунок 103 Вещевой отсек на водительской двери. Такие предметы, как светоотражающий сигнальный жилет, можно хранить в отделении для хранения водительской двери → рис. 103.

Подсказка

Не храните чувствительные к теплу предметы, такие как конфеты или лекарства, в отделении для хранения водительской двери.

Крючки для одежды

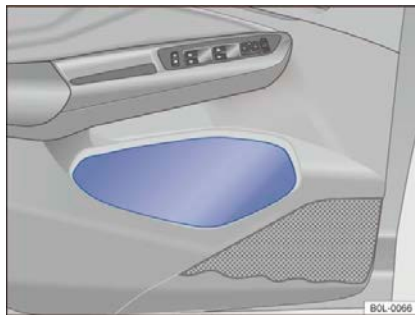
Примечание  и  на странице 103 в начале этого раздела.

В зависимости от модели автомобиля крючки для одежды расположены на центральной стойке двери. Остальные крючки находятся в багажнике → стр. 110.

Предупреждение

Одежда, висящая на крючке для одежды, может закрывать обзор водителю, что может привести к несчастным случаям и травмам!

- Правильно размещайте одежду на крючках для одежды, чтобы она не закрывала обзор водителю.
- Крючки для одежды в вашем автомобиле следует использовать только для подвешивания легкой одежды. Не разрешается размещать тяжелые, твердые или острые предметы в карманах одежды, подвешенной на крючке.

Подсказка

Максимальная нагрузка на крючок для одежды составляет 2,5 кг.

Подстаканник для напитков

Введение в тему

В этом разделе содержится информация по следующим темам:

- Держатель для напитков под центральной консолью 105

Подстаканник для напитков

Держатели для бутылок с напитками (для бутылок максимальной вместимостью до 1,5 л) расположены в отсеке для хранения на двери водителя и двери переднего пассажира.

Предупреждение

Неправильное использование подстаканников для напитков может привести к травмам пассажиров.

- Никогда не храните горячие напитки в подстаканнике! Горячие напитки могут быть пролиты во время экстренного торможения или аварии и обжечь пассажиров.
- Следите за тем, чтобы бутылки с напитками или другие предметы не попадали в пространство для ног водителя и не мешали движению педалей во время движения автомобиля.
- Не ставьте на подстаканник тяжелые чашки, еду и другие тяжелые предметы. В противном случае в случае аварии тяжелые предметы могут разлететься по салону и серьезно травмировать пассажиров.

Предупреждение



Никогда не оставляйте запечатанные бутылки с напитками в автомобиле, так как они могут лопнуть при высоких температурах или замерзнуть при низких температурах.

- Никогда не оставляйте бутылки с напитками в очень горячих или холодных условиях на длительное время.

Подсказка

Никогда не ставьте открытую чашку с напитком в подстаканник во время движения автомобиля! В противном случае напитки будут пролиты во время торможения и повредят автомобиль и его электрооборудование.

Держатель для напитков под центральной консолью

Примечание  и  на странице 105 в начале этого раздела.



Рисунок 104 Под центральной консолью: подстаканник для напитков

Держатель для напитков находится под центральной консолью → рис. 104.

Пепельница

Пепельница в подстаканнике для напитков

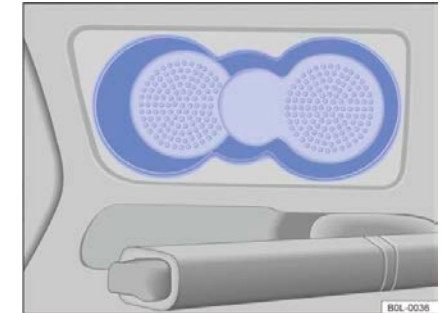

Рисунок 105 Съемная пепельница

Поместите съемную пепельницу в один из держателей для напитков, когда она используется, в нижней части центральной консоли → стр. 105.

Открытие и закрытие съемной пепельницы

Открытие: Поднимите крышку пепельницы вверх → рис. 105 → ▲.

Закрытие: Нажмите на крышку пепельницы вниз.

Опорожнение съемной пепельницы

- Выньте съемную пепельницу движением вверх из подстаканника.
- Откройте съемную пепельницу и встряхните остывший пепел в подходящий контейнер для мусора.
- Вставьте съемную пепельницу в подстаканник после опорожнения.

⚠ Предупреждение

Неправильное использование пепельниц может привести к пожару, ожогам или серьезным травмам пассажиров.

- Никогда не выбрасывайте бумагу или любой другой легковоспламеняющийся материал в пепельницу.

Розетка питания и USB-порт питания

📖 Введение в тему

В этом разделе содержится информация по следующим темам:

- Розетка питания 106
- Автомобильный USB-порт питания 107

Сетевая розетка этого автомобиля может использоваться для подключения электрооборудования.

Подключенное электрооборудование должно быть исправным.

Розетка 12 В работает только при включенном зажигании.

⚠ Предупреждение

Неправильное использование электрических розеток и электрических аксессуаров может привести к пожару и ожогам пассажиров!

- Не оставляйте детей одних в автомобиле, так как доступ к розеткам и подключенным к ним электрическим устройствам можно получить, включив зажигание.
- При перегреве электроприборов необходимо немедленно выключить их и вынуть вилку из розетки.

💡 Подсказка

- Никогда не подключайте устройства, генерирующие ток, такие как солнечные батареи или автомобильные зарядные устройства на 12 В, к 12-вольтовой розетке автомобиля, так как это может привести к повреждению электрической системы всего автомобиля.

- Используйте только электрические аксессуары, соответствующие действующим стандартам электромагнитной совместимости.
- Во избежание повреждения подключенных приборов из-за колебаний напряжения всегда выключайте приборы, подключенные к розетке 12 В, перед включением и выключением зажигания или запуском и выключением двигателя. Если работает система старт-стоп, которая автоматически выключает и снова запускает двигатель, нет необходимости выключать подключенные электроприборы.
- Никогда не подключайте электроприбор, который потребляет слишком много энергии, к розетке 12 В. Если мощность прибора превышает максимальную выходную мощность розетки, электрическая система всего автомобиля может выйти из строя.
- Обратите внимание на руководство по эксплуатации электрических устройств!



Независимо от того, включено зажигание или выключено, использование электрооборудования потребляет энергию установленной на автомобиле аккумуляторной батареи 12 В.



Неэкранированное электрооборудование может создавать помехи радио- и электронным системам всего автомобиля.



Использование электрических устройств рядом с антенной на заднем стекле может создавать помехи принимаемому сигналу в AM-диапазоне радио.

Розетка питания

📖 Примечание ▲ и ⓘ на странице 106 в начале этого раздела.



Рисунок 106 Над центральной консолью: выдвижная розетка 12 В

Розетки можно использовать для питания других приборов мощностью до 120 Вт. Сетевая розетка этого автомобиля может использоваться для подключения электрооборудования.

Подключенное электрооборудование должно быть исправным.

Розетка работает только при включенном зажигании.

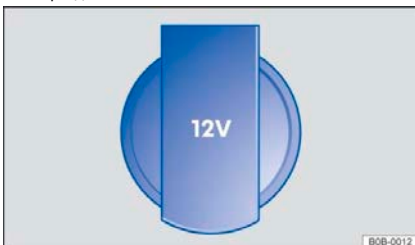
Автомобильный USB-порт питания

📖 Примечание ▲ и ⓘ на странице 106 в начале этого раздела.



Рисунок 107 Разъем питания USB (схематическое изображение)

Разъем питания USB активен, когда зажигание включено.

Использование электрооборудования потребляет энергию аккумуляторной батареи при выключенном двигателе, но включенном зажигании. Поэтому электроприборы, подключенные к разъему питания, можно использовать только при работающем двигателе.

Следующие части автомобиля могут быть оснащены разъемом питания USB → рис. 107:

В верхнем вещевом отсеке центральной консоли

Разъем обеспечивает стандартное зарядное напряжение USB 5 В и максимальный зарядный ток 2 А для зарядки смартфонов и планшетов с функцией передачи данных.

Разъем питания можно определить по символу ⚡.

💡 Подсказка

- Строго следуйте инструкциям производителя прибора!
- Разъем питания USB:
 - Используйте только электрические аксессуары, соответствующие действующим стандартам электромагнитной совместимости.
 - Не подавайте ток на разъем питания.

Передача данных

Сетевая безопасность

Блок управления/интерфейсы передачи данных, мультимедийный и диагностический интерфейсы являются связующими компонентами для обмена информацией и данными между автомобилем и внешними устройствами или Интернетом → ▲. В зависимости от модели автомобиля соединительные компоненты могут включать:

- Диагностический интерфейс
- Телефонный интерфейс
- Управление медиа
- App-Connect
- Точка доступа WLAN
- Bluetooth-соединение
- USB-интерфейс.

Компоненты подключения являются ключом к сетевой безопасности. В дополнение к другим блокам управления компоненты подключения подчиняются механизму безопасности, чтобы свести к минимуму риск несанкционированного доступа к системам автомобиля.

Программное обеспечение и механизмы безопасности, устанавливаемые на автомобиле, постоянно развиваются. Подобно операционной системе компьютера или мобильного устройства, программное обеспечение и механизмы безопасности, содержащиеся в автомобиле, могут время от времени обновляться. Часто обновления программного обеспечения могут повысить безопасность, стабильность и скорость работы систем уже находящихся в производстве автомобилей.

Риск несанкционированного доступа к системам и функциям автомобиля можно снизить за счет:

- Использование только носителей данных и мобильных устройств, не содержащих обработанных данных или вредоносных программ.
- Обслуживания, ремонта и диагностики автомобилей только у авторизованного дилера Компании.

⚠ Предупреждение

Компьютеры, носители данных и мобильные устройства, подключенные к Интернету или используемые в общедоступных и частных сетях, потенциально могут быть заражены обработанными данными и хранить вредоносные программы.

- Помимо общеизвестных мер предосторожности при использовании Интернета, необходимо защищать свои компьютеры, носители данных и мобильные устройства соответствующей антивирусной программой и регулярно обновлять их сигнатуры.

⚠ Предупреждение

Несмотря на то, что в системах автомобиля имеются механизмы безопасности, нельзя исключить риск несанкционированного доступа к функциям и блокам управления автомобиля со стороны вредоносных программ или интернет-атак. Вредоносное ПО, проникшее в систему автомобиля, может повлиять на работу блоков управления и функций автомобиля или отключить их, принять меры по контролю и стать причиной серьезных аварий и травм со смертельным исходом.

- Вредоносное ПО также может получить доступ к данным и информации, хранящейся в блоках управления, информационно-развлекательных системах, подключенных носителях данных и сопряженных мобильных устройствах.

- Если автомобиль работает, управляется или реагирует ненормально, необходимо немедленно снизить скорость контролируемым образом и обратиться к ближайшему авторизованному дилеру Компании или обратиться за профессиональной помощью, например, за помощью в буксировке.

Кабельные и беспроводные интерфейсы

Введение в тему

Некоторые внешние устройства можно подключить к информационно-развлекательной системе через существующие кабельные и беспроводные интерфейсы (при наличии).

Тип и количество кабелей и беспроводных интерфейсов зависят от модели автомобиля. Интерфейсы могут различаться в пределах семейства моделей и для конкретных моделей.

Для кабельных интерфейсов можно использовать только оригинальные соединительные кабели, подходящие для данного автомобиля. В качестве альтернативы можно использовать соединительные кабели, поставляемые производителем для соответствующего автомобиля, если таковые имеются. Если штекер, соединяющий провод, не может быть вставлен, необходимо проверить положение и тип разъема.

Подсказка

Используйте только соединительные кабели, которые подходят для кабельных интерфейсов и не имеют повреждений.

- Вставьте штекер соединительного кабеля в указанный разъем, слегка нажав на него в правильном положении. Большое усилие может привести к повреждению интерфейса устройства и штекера соединительного кабеля.
- Соединительные кабели не должны быть пережаты или сильно согнуты.
- Неправильное использование или использование поврежденных соединительных кабелей может привести к функциональному отказу и повреждению оборудования.

Если подключенное устройство не распознается, необходимо отключить все подключенные устройства и подключить их заново. При необходимости следует проверить функционирование используемых соединительных кабелей.

Если на подключенном устройстве возникает функциональный сбой, соответствующее устройство необходимо перезапустить. В

некоторых случаях это может устранить неполадки.

App-Connect

Введение в тему

В этом разделе содержится информация по следующим темам:

– Приложение (App)

108

Используйте только сертифицированные приложения → , чтобы не отвлекать водителя во время вождения.

В зависимости от используемого устройства мобильной связи соединения могут быть установлены через соответствующий интерфейс.

App-Connect позволяет вам отображать и управлять контентом и функциями с мобильных устройств, на экране вашей информационно-развлекательной системы.

Доступность технологий, связанных с App-Connect, зависит от страны нахождения.

Предупреждение

Использование приложения во время вождения может отвлечь внимание водителя от наблюдения за дорожными условиями. Несчастные случаи и травмы могут произойти, если водитель отвлечет свое внимание.

- Водитель всегда должен вести машину сосредоточенно и ответственно.

Предупреждение

Несоответствующие или неправильно используемые приложения могут привести к повреждению автомобиля, несчастным случаям и серьезным травмам.

- Не используйте не по назначению устройства мобильной связи и их приложения.
- Не изменяйте приложение без разрешения.
- Соблюдайте инструкцию по эксплуатации вашего мобильного устройства.

Подсказка

Компания не несет ответственности за ущерб, причиненный автомобилю в результате использования некачественных и дефектных сторонних приложений, некачественных приложений, недостаточной мощности сети, потери данных при передаче или неправильного использования компьютеров, планшетов и устройств мобильной связи.

Приложение (App)

 Примечание  и  на странице 108 в начале этого раздела.

App-Connect позволяет использовать приложения Volkswagen, отображаемые на экране устройства мобильной связи, а также содержимое приложений сторонних поставщиков на экране информационно-развлекательной системы. Приложения от сторонних поставщиков могут быть не совместимы.

За приложения и их использование, а также за необходимые мобильные подключения для передачи данных может взиматься плата.

Спектр предлагаемых приложений может быть очень обширным или может быть адаптирован к конкретным моделям автомобилей и странам. Содержание, объем и поставщик приложения могут различаться. Кроме того, некоторые приложения зависят от доступности услуг сторонних поставщиков.

Компания не может гарантировать, что предоставленное приложение будет работать на всех устройствах мобильной связи и их операционных системах.

Пожалуйста, учитывайте, что Компания может изменять, корректировать, закрывать, повторно активировать и расширять предоставленное приложение без предварительного уведомления.

Багажник

Инструкции по погрузке товара

Грузы и багаж можно перевозить внутри автомобиля. В настоящее время следует обратить внимание на правовые нормы.

Безопасно размещайте багаж в автомобиле

Распределите нагрузку в автомобиле как можно более равномерно → .

Размещайте тяжелые предметы как можно дальше в передней части багажника.

Обратите внимание на допустимую нагрузку на ось и разрешенную полную массу автомобиля → стр. 165.

Закрепите содержимое багажника подходящими тросами или натяжными ремнями → стр. 110.

Мелкие предметы также должны храниться в безопасном месте.

Поднимите спинки задних сидений и надежно зафиксируйте, если это необходимо.

При необходимости отрегулируйте угол наклона фар → стр. 62.

Отрегулируйте давление в шинах в зависимости от нагрузки. Обратите внимание на указатели давления в шинах → стр. 143. При необходимости установите новые данные давления для автомобилей с системой контроля давления в шинах → стр. 139.

Предупреждение

Незакрепленные или неправильно закрепленные предметы могут стать причиной серьезной травмы во время резкого вождения и торможения, а также в случае аварии. Это особенно актуально, если подушка безопасности ударяется о предмет при срабатывании, в результате чего он отбрасывается в автомобиле.

Чтобы снизить риск получения травмы, следует учитывать следующее:

- Все предметы в автомобиле должны быть надежно закреплены.
- Небольшие и легкие предметы также должны быть закреплены.
- Храните вещи в автомобиле надлежащим образом, чтобы во время вождения они не попали в зону действия надувной подушки безопасности.
- Во время вождения всегда держите все отсеки для хранения закрытыми.
- Перевозимые предметы не должны мешать правильной посадке пассажиров.
- Если перевозимые предметы блокируют сиденье, пассажиры не должны садиться на него или использовать его.
- Не храните твердые, тяжелые или острые предметы в открытых местах для хранения внутри автомобиля, на ровной поверхности за спинками заднего ряда сидений или на приборной панели.
- Выньте твердые, тяжелые или острые предметы из одежды и сумок в автомобиле и храните их в безопасном месте.

Предупреждение

Незакрепленные или неправильно закрепленные предметы могут стать причиной серьезной травмы во время резкого вождения и торможения, а также в случае аварии. Это особенно актуально, если подушка безопасности ударяется о предмет при срабатывании, в результате чего он отбрасывается в автомобиле. Чтобы снизить риск получения травмы, следует учитывать следующее:

- Все предметы в автомобиле должны быть надежно закреплены.
- Небольшие и легкие предметы также должны быть закреплены.
- Храните вещи в автомобиле надлежащим образом, чтобы во время вождения они не попали в зону действия надувной подушки безопасности.
- Во время вождения всегда держите все отсеки для хранения закрытыми.
- Перевозимые предметы не должны мешать правильной посадке пассажиров.
- Если перевозимые предметы блокируют сиденье, пассажиры не должны садиться на него или использовать его.
- Не храните твердые, тяжелые или острые предметы в открытых местах для хранения внутри автомобиля, на ровной поверхности за спинками заднего ряда сидений или на приборной панели.
- Выньте твердые, тяжелые или острые предметы из одежды и сумок в автомобиле и храните их в безопасном месте.

Подсказка

Предметы возле стекла заднего окна могут повредить или разрушить нагревательный провод или (в зависимости от комплектации) антенну.

Шторка багажника



Рисунок 108 В багажнике: снять и установить шторку багажника

Когда дверь багажника открывается или закрывается → стр. 47, фиксирующий ремень автоматически тянется (открывается) или опускается (закрывается) шторку багажника.

Легкие предметы, такие как одежда, можно хранить на шторке багажника, но необходимо следить за тем, чтобы они не закрывали вид сзади автомобиля.

182.5C1.TPO.74

Снятие шторки багажника

- Снимите фиксирующую ленту с двери багажника → рис. 108 (стрелки вверх);
- Вытяните шторку багажника из удерживающего кронштейна → рис. 108 (нижние стрелки).

Установка шторки багажника

- Вставьте шторку багажника в боковой кронштейн сверху → рис. 108 (нижние стрелки).
- Повесьте фиксирующую ленту на дверь багажника → рис. 108 (стрелки вверх).

⚠ Предупреждение

Незакрепленные или неправильно закрепленные предметы или домашние животные на шторке багажника могут привести к травмам пассажиров при резком ускорении, экстренном торможении или авариях.

- Не оставляйте твердые, тяжелые или острые предметы разбросанными или сложенными на шторке багажника.
- Не оставляйте домашних животных на шторке багажника.

ℹ Подсказка

Не заполняйте багажник слишком полным. В противном случае предметы сдавят шторку багажника и повредят ее, когда вы будете закрывать дверь багажника.

Пол багажника

Пол багажника



Рисунок 109 Внутри багажника: открываемый пол багажника

Открыть пол багажника

- Возьмитесь за круглую ручку на полу багажника → рис. 109 и поднимите пол багажника.

Закреть пол багажника

- Опустите пол багажника вниз и установите его на место → ℹ.

ℹ Подсказка

- Не допускайте падения пола багажника при закрытии. Всегда направляйте его вниз вручную, чтобы не повредить обшивку или пол багажника.

Оборудование в багажнике

Крючки



Рисунок 110 В багажнике: крючки

С левой и правой стороны багажника могут быть крючки → рис. 110.

⚠ Предупреждение

Крючки не должны использоваться для крепления багажа или других предметов. В противном случае крюк может сломаться при экстренном торможении или аварии.

ℹ Подсказка

Максимально допустимая нагрузка на крючок 2,5 кг.

Багажник на крыше

Введение в тему

По техническим причинам конструкция кузова автомобиля не предназначена для установки багажника на крышу.

⚠ Предупреждение

Установка багажника на крыше может привести к аварии и травмам.

- Не устанавливайте багажник на крыше.
- Во время движения багажник на крыше может отсоединиться и упасть с крыши.

ℹ Подсказка

Установка любого багажника на крышу автомобиля может привести к серьезному повреждению автомобиля.

Система очистки топлива и выхлопных газов Советы по безопасности при использовании топлива

⚠ Предупреждение

Несоблюдение правил использования топлива и неправильное обращение с топливом могут привести к возгоранию, взрыву, серьезным ожогам или травмам!

- Не садитесь в автомобиль во время заправки, чтобы избежать электростатического разряда.
- Убедитесь, что крышка заливной горловины плотно закрыта и топливо не сможет пролиться.
- Соблюдайте применимые советы по безопасности и местные правила, касающиеся использования топлива.

⚠ Предупреждение

Заправка неподходящим топливом может привести к повреждению автомобиля.

- Заправляйте только разрешенное для автомобиля топливо.
- Топливо, содержащее металлы, не должно заправляться в бак автомобиля. Должны использоваться только добавки к бензину, одобренные Компанией, а дозировка должна соответствовать соответствующим нормам.
- Немедленно вытрите пролитое топливо со всех компонентов автомобиля.

⚠ Внимание

Топливо может вытечь из топливного бака и стать причиной пожара и травм.

- Не перевозите в автомобиле канистры с топливом.

- Топливо может загрязнять окружающую среду. Соберите пролитые жидкости и утилизируйте их в соответствии с правилами.
- Крышку топливного бака нельзя открывать в аварийной ситуации. Пожалуйста, свяжитесь с профессиональным специалистом авторизованного дилера Компании в случае возникновения чрезвычайной ситуации.

Тип топлива и присадки к топливу

Введение в тему

В этом разделе содержится информация по следующим темам:

- Тип и качество топлива 112
- Бензин 112
- Добавление топлива 113

Крышка топливного бака расположена с правой задней стороны автомобиля.

Различные типы двигателей должны использовать разные типы топлива, и на этикетке на внутренней стороне крышки топливного бака указана марка топлива, применимая к вашему автомобилю.

Информацию о сигнальных лампах и индикаторах см. в разделе «Решение проблем» → стр. 114.

Тип и качество топлива

Примечание  и  на странице 111 в начале этого раздела.

Различные типы двигателей должны использовать разные типы топлива, и на этикетке на внутренней стороне крышки топливного бака указана марка топлива, применимая к вашему автомобилю. На этикетке может быть указано несколько типов топлива, первый из которых является предпочтительным, а также другие типы топлива, соответствующие национальным стандартам. Заправляйте другие типы топлива, перечисленные для коротких расстояний, только если рекомендуемый тип недоступен. Использование рекомендуемого типа топлива позволит поддерживать наилучшие характеристики двигателя, снизить расход топлива и продлить срок службы двигателя.

Для снижения расхода топлива и предотвращения повреждения двигателя рекомендуется использовать топливо с низким содержанием серы или без содержания серы.

Бензин



- RON¹⁾ 92 : 92RON Неэтилированный бензин премиум-класса
 - RON¹⁾ 95 : 95RON Неэтилированный бензин премиум-класса
 - RON¹⁾ 98 : 98RON Неэтилированный бензин премиум-класса
- Подробное описание → стр. 112

Подсказка

Добавление неодобренного топлива может привести к снижению мощности и серьезному повреждению двигателя и топливной системы.

- Перед заправкой необходимо проверить, соответствует ли стандарт топлива на заправочной станции требованиям автомобиля.
- Заправка топливом, соответствующим вышеуказанному стандарту, допускается только во избежание повреждения топливной системы и отказа двигателя.

Бензин

Примечание  и  на странице 111. Информацию о топливных стандартах см. в разделе «Топливные стандарты» → стр. 112.

Марка бензина

Все модели, оснащенные каталитическими нейтрализаторами, должны использовать высококачественный неэтилированный бензин в соответствии со стандартом GB17930. Высококачественный неэтилированный бензин с октановым числом 92 или выше, соответствующий топливному стандарту China VI, следует использовать в регионах, где действуют стандарты выбросов China VI → . Бензин классифицируется по октановому числу, например, 92, 95 или 98 RON (RON = «исследовательское октановое число»). Бензин с октановым числом выше допустимого для автомобиля можно использовать без снижения расхода топлива и увеличения мощности двигателя. Для бензиновых двигателей FS1® рекомендуется использовать бензин с низким содержанием серы или бензин без содержания серы.

Присадки к бензину

Качество топлива может повлиять на рабочие характеристики двигателя, мощность и срок службы. Поэтому следует использовать качественный бензин →  с присадками. Если качественный бензин с присадками временно недоступен, вы можете добавить в бензин одобренные Компанией присадки. Не все продаваемые на рынке присадки эффективны для данного автомобиля. Использование присадок к бензину, не предназначенных для данного автомобиля, может привести к повреждению двигателя. Мы рекомендуем использовать «наши одобренные присадки для бензиновых двигателей». Для получения дополнительной информации о присадках, доступных для этого автомобиля, обратитесь к официальному дилеру компании.

Этаноловый бензин

Тип заправляемого топлива зависит от конфигурации двигателя автомобиля. На внутренней стороне крышки топливного бака указана марка топлива, применимая к вашему автомобилю.

Разрешен только неэтилированный бензин премиум-класса с абсолютным процентным содержанием этанола, соответствующим национальному законодательству.

В зависимости от характеристик этанолового бензина при холодном пуске пусковая способность двигателя может быть несколько хуже при более низких температурах окружающей среды.

Подсказка

Заправка неподходящим топливом и использование неподходящих присадок к бензину может привести к повреждению вашего автомобиля.

- В автомобиле должен использоваться бензин, соответствующий стандарту GB17930 и имеющий правильное октановое число. В противном случае это может серьезно повредить двигатель и топливную систему, снизить мощность двигателя или даже привести к отказу двигателя, что приведет к выходу автомобиля из строя и повреждению, не покрываемому гарантией.
- Перед заправкой необходимо проверить, соответствует ли стандарт топлива на заправочной станции требованиям автомобиля.
- Должны использоваться только присадки к бензину, одобренные Компанией, а дозировка должна соответствовать нормам.
- Если в аварийной ситуации добавляется бензин с октановым числом ниже применимого значения для данного автомобиля, обороты двигателя не могут быть слишком высокими во время движения автомобиля, и нагрузка не должна быть слишком большой, чтобы предотвратить повреждение двигателя. Избегайте высокоскоростных и высоконагруженных режимов работы двигателя, чтобы не повредить двигатель. Как можно скорее залейте бензин с октановым числом, соответствующим вашему автомобилю!
- Не используйте этилированный бензин! LRP (бензин с заменой свинца) также содержит высокую концентрацию металлических присадок, которые очень легко могут повредить двигатель!

- Если залить некондиционный бензин, это может привести к выходу из строя выхлопной системы двигателя, после чего загорится контрольная лампа выхлопной системы . В этом случае необходимо немедленно снизить скорость и осторожно доехать до ближайшего авторизованного дилера Компании для капитального ремонта двигателя.
- Использование только одного бака этилированного бензина может серьезно ухудшить эффективность очистки каталитического нейтрализатора и даже повредить каталитический нейтрализатор!

Добавление топлива



Примечание  и  на странице 111.



Рисунок 111 Крышка заливной горловины с открытой крышкой топливного бака

См. Технические данные → стр. 165 для получения информации о количестве заполнения бака топливом.

Заправка топливом

- Работайте с крышкой топливного бака ключом от автомобиля или кнопкой  в двери водителя.
- Откройте крышку топливного бака.
- Отверните крышку заливной горловины и вставьте ее в специальное отверстие в крышке топливного бака.
- Бак полный, когда автоматическая заправочная машина, работающая в соответствии с указаниями, выключается → .
- Закрутите крышку заливной горловины на заливную горловину топливного бака до слышимого щелчка.
- Закройте крышку топливного бака.

Предупреждение

Если топливный бак слишком полный, это может привести к разбрызгиванию или разливу топлива, что может привести к пожару, взрыву и серьезным травмам.

- Не пытайтесь продолжать заправку топливом после автоматического отключения пистолета!

Система очистки выхлопных газов

Введение в тему

В этом разделе содержится информация по следующим темам:

- Каталитический нейтрализатор 113
- Решение проблем 114

В зависимости от модели автомобиля уровень выбросов на заводе-изготовителе установлен в соответствии с требованиями GB18352.6-2016.

Компоненты, связанные с выхлопными газами, которые могут снизить вредные выбросы:

– Каталитический нейтрализатор → стр. 113

Информацию о сигнальных и предупредительных индикаторах см. в разделе «Решение проблем» → стр. 114.

Предупреждение

Выхлопные газы двигателя содержат угарный газ, который может вызвать кому и смерть.

- Не запускайте двигатель в замкнутом пространстве.
- Не двигайтесь долго в замкнутом пространстве.
- Не оставляйте автомобиль с работающим двигателем.

Предупреждение

Компоненты выхлопной системы сильно нагреваются при работающем двигателе, поэтому необходимо остерегаться возгорания.

- Будьте осторожны, чтобы компоненты выхлопной системы не соприкасались с легковоспламеняющимися материалами.
- Не наносите герметизирующую краску или антикоррозийное покрытие на выхлопную трубу, каталитический нейтрализатор или теплозащитный экран выхлопной системы.

Каталитический нейтрализатор

Примечание  и  на стр. 113 в начале этой главы .

Чтобы выхлопное устройство и каталитический нейтрализатор бензинового двигателя могли нормально работать в течение длительного времени:

- Всегда используйте неэтилированный бензин → стр. 112.
- Не ведите автомобиль с пустым топливным баком → стр. 113.

- Не доливать лишнее моторное масло → стр. 131.
- Не запускайте стартер слишком долго! В этом случае для аварийного запуска двигателя следует использовать соединительные кабели → стр. 121.

¹⁾RON = Исследовательское октановое число

Если двигатель пропускает такты или работает неровно во время движения, необходимо немедленно снизить скорость автомобиля и проверить автомобиль у ближайшего официального дилера Компании → стр. 114. В противном случае несгоревшее топливо может попасть в выхлопную систему и затем попасть в окружающую среду. Это также может привести к повреждению каталитического нейтрализатора из-за перегрева.

 Даже если система очистки отработавших газов работает нормально, в выхлопных газах при определенных условиях все еще может присутствовать запах серы, что связано с содержанием серы в используемом топливе.

Решение проблем

 **Примечание**  и  на стр. 113 в начале этой главы .

Двигатель работает неравномерно и неисправен

Неровная работа двигателя или неисправности во время движения могут быть вызваны некачественным топливом:

- Немедленно снизьте скорость автомобиля.
- Двигайтесь со средней скоростью и малой нагрузкой на двигатель до ближайшего авторизованного дилера Компании.
- Если такое состояние возникает после добавления топлива, необходимо немедленно выключить двигатель во избежание вторичного повреждения.
- Обратитесь за помощью к профессионалам.

Выхлопное устройство неисправно

Индикатор каталитического нейтрализатора горит желтым цветом или мигает.
Выхлопное устройство повреждено и может привести к повреждению каталитического нейтрализатора.

- Осторожно доезжайте до ближайшего авторизованного дилера Компании.
- Проверьте двигатель и выхлопное устройство. Когда индикатор горит или мигает, это означает, что расход топлива увеличивается, а мощность двигателя снижается.

Самостоятельное обслуживание

Сопутствующие инструменты

Введение в тему

В этом разделе содержится информация по следующим темам:

- Место хранения 114
- Ассортимент поставки сопутствующих инструментов 115

В случае поломки к автомобилю следует применять меры безопасности в соответствии с действующими национальными нормами.

Сопутствующие инструменты

Автомобиль оснащен аварийным запасным колесом и сопутствующими инструментами в багажнике, когда он покидает завод.

Предупреждение

Инструменты и запасное колесо, неплотно убранные в прилагаемый ящик для инструментов, могут быть выброшены из своего первоначального положения во время резкого ускорения или экстренного торможения или аварии, что может привести к серьезным травмам!



- Прилагаемые инструменты и запасное колесо должны быть закреплены в багажнике.

Предупреждение

Использование неподходящих или поврежденных инструментов может привести к несчастным случаям и травмам.

- Никогда не используйте неподходящие или поврежденные инструменты!



Место хранения

 **Примечание**  на странице 114 в начале этого раздела.

Сопровождающие автомобиль инструменты, запасное колесо или аварийное запасное колесо можно хранить в разных местах внутри автомобиля, например, под полом багажника → стр. 110.

 После использования домкрата необходимо вернуть его в исходное положение перед установкой в автомобиль.

Комплект поставки сопутствующих инструментов

 **Примечание**  на странице 114 в начале этого раздела.



Рисунок 112 Инструменты в комплекте поставки

Комплект поставки сопутствующих инструментов зависит от комплектации автомобиля в целом. В следующем разделе описаны все инструменты, которые могут входить в комплект поставки.

Следующие инструменты доступны с автомобилем → рис. 112

- 1) Насадка для колесных болтов 1). Рекомендуется закрепить насадку для колесных болтов в прилагаемый ящик для инструментов и возить ее с автомобилем. Код болта колеса напечатан на передней части насадки для колесных болтов. Если вы потеряли насадку, вы должны предоставить код менеджеру авторизованного дилера. Запомните и сохраните код насадки для колесных болтов, но не оставляйте его в автомобиле.
- 2) Съемное буксировочное кольцо (в зависимости от модели).
- 3) Проволочный крюк для снятия центральной крышки колеса и защитного колпачка колесного болта.
- 4) Домкрат. Опорный рычаг домкрата должен быть полностью втянут, прежде чем домкрат будет установлен в прилагаемый пенорезиновый ящик для инструментов.
- 5) Торцевой ключ для колесных болтов.
- 6) Ручка домкрата.

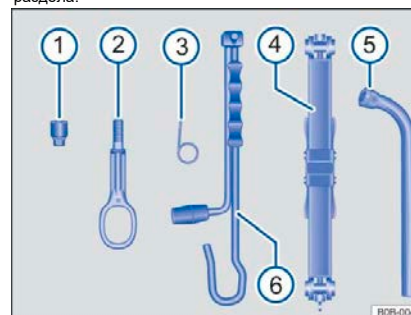
Обслуживание домкрата

Домкраты обычно не имеют периода обслуживания. При необходимости домкрат можно смазать универсальной смазкой.

Щетки стеклоочистителя

Сервисное положение стеклоочистителя лобового стекла





Рисунок 113 Стеклоочиститель в положении для обслуживания

Стеклоочиститель лобового стекла можно снять, когда он находится в сервисном положении. Чтобы установить стеклоочиститель лобового стекла в положение обслуживания → рис. 113, необходимо соблюдать следующее:

Сервисное положение

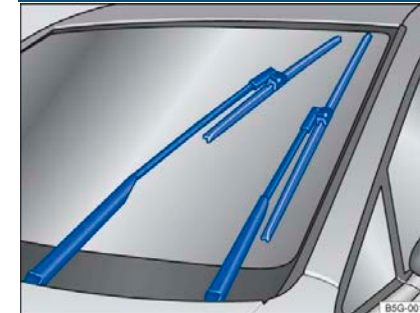
- Капот должен быть закрыт → стр. 125.
- Включите и снова выключите зажигание.
- Кратковременно нажмите рычаг управления очистителем лобового стекла вниз. Поднимите стеклоочиститель вверх.
- Прежде чем поднимать рычаги стеклоочистителей лобового стекла, установите их в положение для обслуживания → .
- Удерживайте кронштейн крепления щетки стеклоочистителя только при снятии и складывании рычага стеклоочистителя, чтобы не повредить щетки стеклоочистителя.
- Перед запуском автомобиля рычаг стеклоочистителя должен быть опущен назад к лобовому стеклу. Включите зажигание и потяните вниз рычаг управления очистителем лобового стекла.
- Верните его в исходное положение.

Подсказка

- Поднимайте рычаг стеклоочистителя от лобового стекла только тогда, когда стеклоочиститель находится в сервисном положении, чтобы не повредить капот и рычаг стеклоочистителя.
- Всегда складывайте рычаг стеклоочистителя обратно на лобовое стекло перед запуском автомобиля.

Очистка и замена щетки стеклоочистителя



Рисунок 114 Замена щетки стеклоочистителя лобового стекла.



Рисунок 115 Замена щетки стеклоочистителя заднего стекла.

Поверхность оригинальной щетки стеклоочистителя покрыта слоем графита, который делает щетки стеклоочистителя гладкими и ровными, не позволяя им царапать стекло. Если графитовый слой поврежден, стеклоочиститель может поцарапать стекло. Состояние щеток стеклоочистителей необходимо регулярно проверять. Если стеклоочиститель работает неравномерно, возможно, щетка стеклоочистителя повреждена и ее необходимо вовремя заменить. Или щетки стеклоочистителей могут загрязниться и их необходимо вовремя очищать → 1. Поврежденные щетки стеклоочистителей необходимо своевременно заменять. Вы можете приобрести щетки стеклоочистителя, подходящие для вашего автомобиля, у авторизованного дилера Компании.

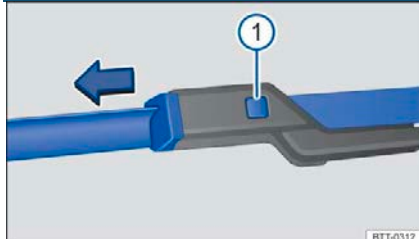
Очистка щетки стеклоочистителя

Инструкции по очистке стеклоочистителя лобового стекла: Перед снятием рычага стеклоочистителя с лобового стекла рычаг стеклоочистителя должен быть переведен в сервисное положение → стр. 115.

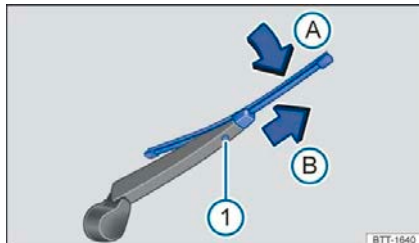
– При снятии и складывании рычага стеклоочистителя держитесь только за кронштейн крепления щетки стеклоочистителя, чтобы не повредить щетку стеклоочистителя.

– Тщательно протрите влажной губкой пыль и грязь со щетки стеклоочистителя → 1;

– Осторожно опустите рычаг стеклоочистителя к лобовому стеклу.

Замена щетки стеклоочистителя лобового стекла

– Рычаг стеклоочистителя лобового стекла должен быть переведен в сервисное положение, прежде чем он будет поднят → стр. 115.

– При снятии и складывании рычага стеклоочистителя держитесь только за кронштейн крепления щетки стеклоочистителя, чтобы не повредить щетку стеклоочистителя.

– Нажмите и удерживайте кнопку фиксатора → рис. 114.

1 одновременно вытягивая щетку стеклоочистителя в направлении стрелки.

– Вставьте новую щетку стеклоочистителя такой же длины и конструкции в рычаг стеклоочистителя до фиксации.

– Осторожно опустите рычаг стеклоочистителя к лобовому стеклу.

Замена щетки стеклоочистителя заднего стекла

– При снятии и складывании рычага стеклоочистителя держитесь только за кронштейн крепления щетки стеклоочистителя, чтобы не повредить щетку стеклоочистителя.

– Поднимите рычаг стеклоочистителя от заднего стекла.

– Нажмите и удерживайте кнопку фиксатора → рис. 115 1.

– Отстегните щетку стеклоочистителя с рычага стеклоочистителя в направлении → рис. 115 (стрелка A) и одновременно вытяните щетку стеклоочистителя в направлении стрелки 1. Для вытягивания щеток стеклоочистителя может потребоваться некоторое усилие.

– Вставьте новую щетку стеклоочистителя такой же длины и конструкции в рычаг стеклоочистителя против направления стрелки → рис. 115 2 до фиксации. Теперь щетка стеклоочистителя должна находиться в открытом положении → рис. 115 (стрелка A).

– Осторожно опустите рычаг стеклоочистителя к заднему стеклу.

Предупреждение

Изнаненные или грязные щетки стеклоочистителей значительно ухудшают видимость и снижают безопасность движения!

- Следовательно, необходимо заменить поврежденные или изношенные щетки стеклоочистителя, которые невозможно очистить должным образом.

Подсказка

- Поврежденные или грязные стеклоочистители могут поцарапать стекло.
- Содержащие растворители чистящие средства, жесткие губки и другие острые предметы могут повредить графитовый слой щетки стеклоочистителя.
- Никогда не чистите лобовое стекло топливом, жидкостью для снятия лака, растворителем для краски или подобными материалами.

1 Остатки воска и другие средства для ухода могут оставаться на переднем и заднем стекле, когда происходит мойка автомобиля, и вызывать царапание стеклоочистителем. Остатки воска можно удалить специальным моющим средством или салфеткой.

Замена ламп

Введение в тему

В этом разделе содержится информация по следующим темам:

– Контрольный список для «Инструкции по замене ламп»

Замена ламп требует определенного опыта и навыков. Поэтому, если вы не знакомы с порядком работы, лампы должны быть заменены у авторизованного дилера Компании. Замена ламп требует демонтажа других компонентов автомобиля вокруг них или замены газоразрядного патрона фары и должна выполняться официальным дилером Компании. Рекомендуется возить с собой в автомобиле несколько запасных ламп освещения, связанных с безопасностью. Запасные лампочки можно приобрести у авторизованного дилера Компании. В некоторых странах обязательна перевозка запасных ламп в автомобиле. Вождение автомобиля с поврежденной лампой наружного освещения является нарушением правил.

Светодиодные источники света на автомобилях В наружном освещении могут использоваться светодиоды. Некоторые светодиодные источники света не подлежат замене. Если один светодиодный источник света выйдет из строя, это может привести к одновременному выходу из строя других источников света. Фары должны быть проверены авторизованным дилером Компании и при необходимости заменены. Следующие лампы могут быть светодиодными:

- Лампы головного света
- Дневные ходовые огни
- Боковой указатель поворота в наружном зеркале заднего вида
- Подсветка номерного знака

Дополнительные характеристики ламп

Некоторые технические характеристики ламп для фар или комбинированных задних фонарей могут быть специфическими для Компании и отличаться от стандартных ламп. Технические характеристики лампы напечатаны на самой колбе, на стекле колбы или на патроне.

Предупреждение

Если дорожное освещение недостаточно яркое, другие участники дорожного движения не смогут четко различить или увидеть автомобиль, что очень легко может привести к аварии!

Предупреждение

Неправильная замена лампы может привести к несчастным случаям и серьезным травмам.

- Перед работой в моторном отсеке всегда внимательно читайте соответствующие инструкции по технике безопасности → стр. 125. Моторный отсек всех автомобилей является зоной повышенного риска. Остерегайтесь серьезных травм во время работы в моторном отсеке.
- Лампы H7 находятся под высоким давлением и при замене могут взорваться!
- Поврежденные лампочки можно заменить после того, как они достаточно остынут.
- Если вы не знакомы с процедурой замены, не меняйте лампочку самостоятельно. Если вы не совсем уверены в своих навыках, необходимо заменить лампочку у авторизованного дилера Компании.
- Будьте осторожны и старайтесь не касаться стекла лампы пальцами, так как это может повредить лампу.

- При замене ламп обращайте внимание на острые детали на корпусах фар и комбинированных задних фонарей в моторном отсеке, чтобы не поцарапать их.

Подсказка

Вода может проникнуть в электрическую систему и повредить ее, если после замены лампы резиновые или пластиковые колпачки на фаре установлены неправильно.

Контрольный список инструкций по замене ламп

1 Примечание 1 на странице 117 в начале этого раздела.

Контрольный список

Следующие шаги по замене лампы → 1 можно выполнять только в указанной последовательности:

1. Припаркуйте автомобиль в безопасном месте, вдали от главной дороги, на ровной и твердой поверхности.
2. Установите ручной тормоз → стр. 96.
3. Поверните переключатель освещения в положение 0 → стр. 59.
4. Переместите рычаг указателя поворота в среднее положение → стр. 59.
5. Автоматическая коробка передач: установите рычаг переключения передач в положение P → стр. 82.
6. Выключите двигатель и выньте ключ автомобиля из замка зажигания → стр. 77.
7. Механическая коробка передач: включите передачу → стр. 81.
8. Выключите направленное освещение → стр. 61.
9. Дайте поврежденной лампе полностью остыть.
10. Визуально проверьте наличие перегоревших предохранителей → стр. 118.
11. Всегда заменяйте поврежденные лампы в соответствии с инструкциями → 1. Лампы для замены должны иметь те же характеристики, что и поврежденная лампа, обычно отмеченные на стекле или патроне лампы.
12. Не прикасайтесь пальцами к стеклу колбы во время работы. В противном случае тепло, выделяемое лампой, будет испарять жидкости и конденсироваться на отражателе лампы, уменьшая яркость фары.
13. После замены лампы проверьте, может ли она нормально работать. Если лампа не загорается, возможно, она неправильно установлена, или соединительный штекер вставлен неплотно, или лампа снова повреждена.
14. Состояние регулировки света фар должно быть проверено официальным дилером Компании после замены лампы фары.

Предупреждение

Несоблюдение любого пункта из приведенного выше контрольного списка может привести к несчастным случаям и серьезным травмам!

- Всегда следуйте контрольному списку и соответствующим шагам по безопасной эксплуатации при замене лампы.

Подсказка

При снятии и установке лампы необходимо соблюдать осторожность, чтобы не повредить краску кузова или другие компоненты автомобиля.

Замена предохранителей

Введение в тему

В этом разделе содержится информация по следующим темам:

- Блок предохранителей в приборной панели 118
- Блок предохранителей в моторном отсеке 119
- Замена сгоревшего предохранителя 119

Технологии постоянно развиваются, и конфигурация предохранителей зависит от конфигурации автомобиля. Кроме того, несколько приборов могут иметь общий предохранитель. Для получения дополнительной информации о конфигурации предохранителей обратитесь к официальному дилеру компании. Обычно несколько приборов могут иметь общий предохранитель или один прибор может быть оснащен несколькими предохранителями. Заменяйте предохранитель только после выяснения причины неисправности. Если предохранитель снова перегорает в течение короткого периода времени после замены на новый, необходимо как можно скорее проверить электрическую систему автомобиля у авторизованного дилера Компании.

Предупреждение

Высокое напряжение в электрической системе автомобиля может привести к тяжелым ожогам, поражению электрическим током и даже смерти!

- Не прикасайтесь к проводам системы зажигания.
- Будьте осторожны, чтобы избежать коротких замыканий в электрической системе.

Предупреждение

Использование неподходящих или отремонтированных предохранителей или перемычек без предохранителей может привести к возгоранию и серьезным ожогам.

- Не следует использовать предохранители с номинальным током выше указанного. Предохранитель для замены должен иметь такой же номинальный ток (цвет и маркировку) и размер, что и исходный предохранитель.
- Отремонтированный предохранитель нельзя использовать повторно.
- Не заменяйте предохранитель металлическим листом, канцелярской скрепкой или подобным устройством.

Подсказка

- Во избежание повреждения электросистемы автомобиля перед заменой предохранителя необходимо выключить зажигание, освещение и все электроприборы в автомобиле, а также вытащить ключ автомобиля из замка зажигания.
- Использование предохранителя с более высоким номинальным током может привести к повреждению других компонентов электрической системы.
- Блок предохранителей необходимо содержать в чистоте и защищать от влаги при открытии, так как грязь и влага могут повредить электрическую систему.

Подсказка

- Крышку блока предохранителей необходимо аккуратно снимать и правильно устанавливать на место, чтобы не повредить автомобиль.

- Грязь и влага не должны попадать в открытый блок предохранителей. Грязь и влага в блоке предохранителей могут привести к повреждению электрических устройств.



Существуют и другие предохранители, устанавливаемые на автомобили, которые не описаны в этом разделе. Эти предохранители могут быть заменены только официальным дилером Компании.

Блок предохранителей в приборной панели

Примечание ⚠ и ⓘ на стр. 118 в начале этого раздела.



Рис. 116 Приборная панель со стороны водителя: крышка блока предохранителей

Откройте блок предохранителей в приборной панели.

- Возьмите крышку → рис. 116 за край и вытяните ее в направлении, указанном стрелкой.

Подсказка

- Будьте осторожны при снятии и установке крышки блока предохранителей, чтобы не повредить детали автомобиля.
- Блок предохранителей необходимо содержать в чистоте и защищать от влаги и грязи при открывании, так как это может повредить электрическую систему.

Блок предохранителей в моторном отсеке

Примечание ⚠ и ⓘ на стр. 118 в начале этого раздела.



Рисунок 117 В моторном отсеке: крышка блока предохранителей ⓘ.

Откройте блок предохранителей в моторном отсеке

- Откройте крышку моторного отсека ⚠ → стр. 125.
- Нажмите кнопку разблокировки в направлении стрелки, чтобы открыть крышку блока предохранителей → рис. 117 ⓘ.
- Потяните крышку вверх.
- Поместите крышку на блок предохранителей и нажимайте на нее до тех пор, пока с обеих сторон крышки не раздастся характерный щелчок.

Подсказка

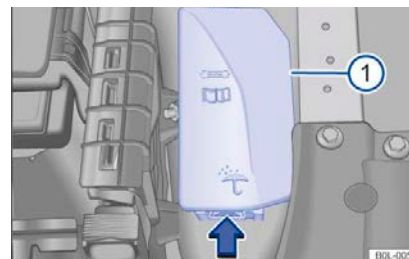
- Будьте осторожны при снятии и установке крышки блока предохранителей, чтобы не повредить автомобиль.
- Блок предохранителей необходимо содержать в чистоте и защищать от влаги и грязи при открывании, которые могут повредить электрическую систему.

Замена перегоревшего предохранителя

Примечание ⚠ и ⓘ на стр. 118 в начале этого раздела.



Рисунок 118 Перегоревший предохранитель: ⓘ Плоский предохранитель, ⓘ Предохранитель блочного типа



Рисунок 119 Удаление или установка предохранителя с помощью пластмассовых щипцов: ⓘ Плоский предохранитель, ⓘ Предохранитель блочного типа

Тип предохранителя

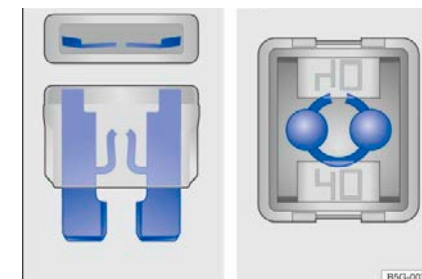
- Стандартный плоский предохранитель (ATO®)
- Плавкий мини-предохранитель (MINI®)
- Предохранитель блочного типа (JCASE®)

Цветовая маркировка предохранителя

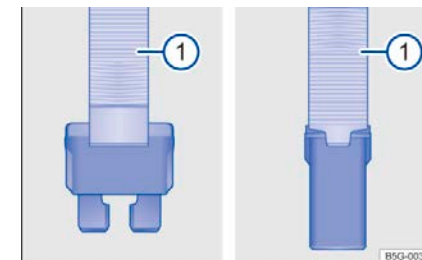
Предохранитель (ATO / MINI / MAXI)



Цвет Сила тока
Черный 1А
Сиреневый 3А
Оранжевый 5А
Коричневый 7,5А
Красный 10А
Синий 15А
Желтый 20А

Белый или натуральный 25А
Зеленый 30А
Светло-зеленый 40А
Предохранитель (JCASE)
Синий 20 А
Розовый 30А
Зеленый 40 А
Красный 50 А
Желтый 60 А









Подготовка

- Выключите зажигание, свет и все электроприборы.
- Откройте соответствующий блок предохранителей → стр. 118.

Определение перегоревшего предохранителя

- Фонарик можно использовать для освещения перегоревшего предохранителя.
- Перегоревшие плоские предохранители (ATO®, MINI®) можно определить, наблюдая за состоянием плавления металлического листа внутри прозрачного корпуса, закрывающего металлический лист сверху и сбоку → [рис. 118](#) .
- Предохранитель блочного типа (JCASE®) можно определить по верхней части прозрачного корпуса, чтобы увидеть, не перегорел ли он → [рис. 118](#) .

Замена предохранителя

- Используйте держатель предохранителя или аналогичный инструмент → [рис. 119](#) .
- Отрегулируйте губку пластикового зажима, чтобы он подходила → [рис. 119](#)   или → [рис. 119](#)    , в зависимости от типа предохранителя, а затем зажмите предохранитель сбоку.
- Вытащите предохранитель.
- Перегоревшие предохранители необходимо заменить новыми с номинальным током (цвет и маркировка) и размерами, идентичными оригинальному предохранителю → .
- Установите на место крышку блока предохранителей.

Подсказка

Использование предохранителя с более высоким номинальным током может привести к повреждению других компонентов электрической системы.

Запуск двигателя с помощью соединительного кабеля

Введение в тему

В этом разделе содержится информация по следующим темам:

- Запуск с помощью соединительного кабеля.

Если двигатель не запускается из-за того, что аккумуляторная батарея 12 В, установленная на автомобиле, разряжена, для запуска двигателя необходимо подключить соединительный кабель к аккумуляторной батарее 12 В, установленной на другом автомобиле.

Для запуска через соединительный кабель требуется подходящий соединительный кабель.

Сечение проводника пускового кабеля:

- Не менее 25 мм² для автомобилей с бензиновыми двигателями.

Предупреждение

Неправильное использование соединительных кабелей или несоблюдение надлежащих процедур запуска двигателя с помощью соединительных кабелей может привести к взрыву аккумуляторной батареи и серьезной травме или смерти! Во избежание взрыва батареи при эксплуатации необходимо соблюдать следующие правила:

- Важно полностью понимать опасность работы с 12-вольтовыми автомобильными аккумуляторными и электрическими системами. Неправильная эксплуатация может легко привести к возгоранию, химическим ожогам и поражению электрическим током, поэтому необходимо внимательно прочитать соответствующие предупреждения и инструкции по технике безопасности, содержащиеся в данном руководстве, прежде чем приступить к работе с автомобильным аккумулятором 12 В → стр. 135.
- Рабочий аккумулятор 12 В, установленный на стороннем автомобиле, должен иметь такое же напряжение, что и разряженный аккумулятор 12 В, и оба аккумулятора должны иметь примерно одинаковую емкость (см. технические характеристики аккумулятора).
- Никогда не заряжайте автомобильный аккумулятор на 12 В, если он замерз или оттаял. Разряженная автомобильная аккумуляторная батарея 12 В замерзает при температуре около 0°C.
- Замерзшую или оттаявшую автомобильную аккумуляторную батарею 12 В необходимо заменить.
- При зарядке аккумулятора образуются взрывоопасные смеси! Поэтому вблизи аккумуляторной батареи 12 В не должно быть открытого огня, искр, незакрытых фонарей и зажженных сигарет. Не пользуйтесь мобильными телефонами, когда соединительный кабель подсоединен или отсоединен.
- Правильно проложите соединительный кабель и не допускайте его контакта с вращающимися частями в моторном отсеке.
- Не путайте положительные полюса с отрицательными и не подключайте соединительный кабель неправильно.
- Всегда следуйте инструкциям производителя соединительного кабеля.

Подсказка

Во избежание серьезного повреждения электрической системы автомобиля, пожалуйста, обратите внимание на следующие пункты во время эксплуатации:

- Неправильное подключение кабеля может привести к короткому замыканию в системе.
- Нельзя, чтобы два автомобиля касались друг друга. В противном случае произойдет разряд, как только будет подключен положительный полюс.

Запуск с помощью соединительного кабеля

 Примечание  и  на стр. 120 в начале этого раздела.



Рисунок 120 Принципиальная схема подключения соединительного кабеля

Обозначения к [рисунок 120](#):

- ① Автомобили с разряженной аккумуляторной батареей 12 В, допускающие запуск от соединительного кабеля.
- ② Автомобили с установленной на автомобиле аккумуляторной батареей 12 В, обеспечивающей запуск от соединительного кабеля.
- ③ Подходящие клеммы заземления: например, скрепленные болтами металлические детали на блоке цилиндров двигателя или сам блок цилиндров двигателя.

Разряженная батарея должна быть правильно подключена к бортовой сети автомобиля. Два автомобиля не должны касаться друг друга. В противном случае ток может генерироваться при подключении положительного полюса. Между зажимом соединительного кабеля и клеммой аккумулятора должен быть хороший металлический контакт.

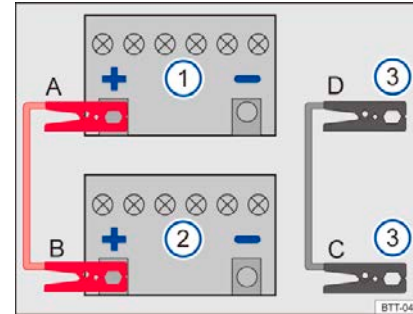

Если двигатель не запускается сразу, выключите стартер примерно через 10 секунд и попробуйте снова запустить двигатель примерно через полминуты. Если двигатель по-прежнему не запускается, необходимо обратиться к специалисту.

Подсоединение вспомогательного пускового кабеля

Подключайте соединительный кабель только в последовательности A – B – C – D → [рис. 120](#). Никогда не подключайте черную пусковую перемычку к отрицательному (-) полюсу 12-вольтовой батареи. Подключение отрицательного полюса может привести к неправильной оценке состояния аккумулятора в электрической системе автомобиля.



- Выключите зажигание на обоих автомобилях → стр. 77.

- При необходимости откройте крышку автомобильного аккумулятора 12 В в моторном отсеке → стр. 135.

- Подсоедините один конец красной пусковой перемычки к 12-вольтовой аккумуляторной батарее, установленной на автомобиле → [рис. 120](#) , к положительному (+) полюсу разряженного автомобиля → .

- Подсоедините другой конец красной пусковой перемычки к положительному (+) полюсу автомобиля с двигателем → [рис. 120](#) .

- Подсоедините один конец черной пусковой перемычки → [рис. 120](#)  к прочной металлической детали, которая надежно привинчена к блоку цилиндров двигателя или к самому блоку цилиндров двигателя автомобиля.

- Подсоедините другой конец черной пусковой перемычки → [рис. 120](#)  к прочной металлической детали, которая надежно привинчена к блоку цилиндров двигателя или к самому блоку цилиндров двигателя для автомобиля с разряженной аккумуляторной батареей → .

- Правильно прокладывайте провода соединительных кабелей, чтобы они не соприкасались с движущимися частями моторного отсека.

Запуск двигателя

- Запустите двигатель работающего автомобиля и дайте ему поработать на холостом ходу;

- Запустите двигатель автомобиля с разряженным аккумулятором и подождите две-три минуты, пока двигатель не заработает «ровно».

Снятие вспомогательного пускового кабеля

- Если горит ближний свет, его следует сначала выключить, а затем:

- Отсоединить соединительный кабель.
- Для автомобилей с разряженной бортовой аккумуляторной батареей 12В необходимо включить вентилятор и обогрев заднего стекла в системе кондиционирования для уменьшения скачков напряжения в момент отключения.
- При работающем двигателе соединительный кабель должен быть отсоединен в последовательности D – C – B – A → [рис. 120](#).
- Посетите одного из авторизованных дилеров Компании для осмотра аккумуляторной батареи 12 В, установленной на автомобиле.

Предупреждение

Если выполнять запуск двигателя от внешнего источника не в соответствии с приведенными выше процедурами, это может привести к взрыву аккумуляторной батареи и серьезным травмам! Во избежание взрыва батареи при эксплуатации необходимо соблюдать следующие правила:

- Важно полностью понимать опасность работы с 12-вольтовыми автомобильными аккумуляторами и электрическими системами. Неправильная эксплуатация может легко привести к возгоранию, химическим ожогам и поражению электрическим током, поэтому необходимо внимательно прочитать соответствующие предупреждения и инструкции по технике безопасности, содержащиеся в данном руководстве, прежде чем приступить к работе с автомобильным аккумулятором 12 В → стр. 135.
- Всегда надевайте подходящие защитные очки и перчатки и никогда не наклоняйтесь над аккумуляторной батареей 12 В, установленной в автомобиле.
- Всегда правильно подключайте соединительный кабель в порядке, описанном выше – положительный полюс перед отрицательным полюсом.
- Никогда не подключайте отрицательный полюс кабеля к компонентам топливной системы или тормозным магистралям.
- Неизолированные части зажима не должны касаться друг друга. Кроме того, соединительные кабели, подключенные к положительному полюсу клеммы автомобильного аккумулятора 12 В, не должны соприкасаться с металлическими частями автомобиля.

- Проверьте смотровое отверстие на аккумуляторной батарее 12 В, установленной на автомобиле, и при необходимости осветите его фонариком. Если отображается светло-желтый цвет или не отображается цвет, запуск перемычек не следует выполнять и следует проконсультироваться с профессиональным персоналом.
- Рядом с автомобильным аккумулятором 12 В не должно быть статического электричества! Газ, выделяемый аккумуляторной батареей на 12 В, может воспалиться от искры.
- Никогда не запускайте двигатель с помощью соединительного кабеля, если установленная на автомобиле аккумуляторная батарея 12 В повреждена, замерзла или оттаяла.

Подсказка

После запуска от внешнего источника, пожалуйста, посетите авторизованного дилера компании для обслуживания и проверьте аккумуляторную батарею на 12 В, установленную на автомобиле.

Запуск двигателя буксировкой и буксировка автомобиля

Введение в тему

В этом разделе содержится информация по следующим темам:

- Советы по запуску двигателя буксировкой и буксировке автомобиля 122
- Запуск двигателя буксировкой 123
- Буксировка 123
- Установка заднего буксировочного кольца 124
- Установка переднего буксировочного кольца 124

Операции по буксировке автомобиля требуют определенной подготовки, особенно при использовании буксирных тросов. Оба водителя должны быть знакомы с особыми требованиями процесса буксировки, и некавалифицированные водители не должны осуществлять буксировку. Всегда следите за тем, чтобы не было чрезмерного тягового усилия и ударных нагрузок. Опасность перегрузки креплений может возникнуть вне мощных поверхностей. При буксировке или запуске двигателя буксировкой соблюдайте соответствующие законодательные положения.

Запуск двигателя буксировкой

Осуществляется с помощью другого автомобиля, перемещающего заглушенный автомобиль с целью запуска двигателя. Автомобиль можно завести с помощью сцепки или буксирного троса.

Буксировка

Осуществляется с помощью другого автомобиля, перемещающего другой заглушенный автомобиль. Автомобиль можно буксировать с помощью сцепки или буксирного троса. При заглушенном двигателе трансмиссия не может быть достаточно смазана при увеличении скорости и расстояния:

- Максимально допустимая скорость буксировки 30 км/ч.
- Максимально допустимая дальность буксировки 50 км.

Буксирный трос или сцепка

Безопаснее и удобнее буксировать автомобиль сцепкой, а буксировка автомобиля буксирным тросом осуществляется только при отсутствии сцепки. Буксировочный трос должен иметь определенную степень эластичности, и рекомендуется буксировать автомобиль с помощью буксирного троса, изготовленного из синтетического волокна или аналогичного

эластичного материала.

Буксирный трос или сцепка должны быть прикреплены к буксировочному кольцу, входящему в комплект поставки автомобиля.

Буксировка автомобилей

Если во время буксировки необходимо поднять одну ось автомобиля, в зависимости от комбинации трансмиссии/привод это можно сделать только на следующих осях:

Передний привод

Механическая коробка передач: передний или задний мост

Автоматическая коробка передач: передний мост

Предупреждение

Условия вождения и эффективность торможения могут существенно измениться при буксировке автомобиля.

Предупреждение

Никогда не буксируйте автомобиль с разряженным аккумулятором.

- Никогда не вынимайте ключ автомобиля из замка зажигания и не выключайте зажигание кнопкой запуска/остановки двигателя во время буксировки. В противном случае механическое устройство блокировки рулевой колонки (замок рулевой колонки) или электронное устройство блокировки рулевой колонки может внезапно заблокироваться и привести к тому, что автомобиль перестанет управляться. Это может привести к аварии, серьезным травмам и потере контроля над автомобилем.
- Если автомобиль теряет мощность во время буксировки, необходимо немедленно прервать процесс буксировки и обратиться за помощью к специалистам.

Подсказка

При толкании автомобиля рукой не нажимайте на задние фонари, боковой спойлер заднего стекла, задний спойлер и т.д. Невыполнение этого требования может привести к повреждению автомобиля и ослаблению крепления заднего спойлера.

Подсказка

Аккуратно снимите и установите накладку и буксировочное кольцо, чтобы не повредить автомобиль (например, краску автомобиля).

Советы по запуску буксировкой и буксировке

Примечание  и  на стр. 122 в начале этого раздела.

В процессе буксировки буксируемый автомобиль может указывать направление поворота, даже если включена аварийная световая сигнализация. Просто переместите рычаг указателя поворота/рычаг управления дальним светом в нужном направлении при включенном зажигании. Во время мигания указателя поворота контрольная лампа аварийной сигнализации больше не мигает. Как только рычаг указателя поворота/рычаг управления дальним светом будет возвращен в центральное положение, контрольная лампа аварийной сигнализации начнет мигать вновь.

Буксировка автомобилей с механической коробкой передач:

Проверьте, можно ли буксировать автомобиль → стр. 123. Когда этот автомобиль нельзя буксировать или запускать двигатель буксировкой?

- Включите зажигание.

- Установите рычаг переключения передач в нейтральное положение.

- Скорость буксировки не должна превышать 30 км/ч.
- Расстояние буксировки не должно превышать 50 км.

Буксировка автомобилей с автоматической коробкой передач:

Проверьте, можно ли буксировать автомобиль → стр. 123. Когда этот автомобиль нельзя буксировать или запускать двигатель буксировкой?

- Включите зажигание.
- Переведите рычаг переключения передач в положение N.
- Скорость буксировки не должна превышать 30 км/ч.
- Расстояние буксировки не должно превышать 50 км.
- Если автомобиль буксирует спасательная машина, передние колеса автомобиля должны быть приподняты от земли.

Когда автомобиль нельзя буксировать или запускать двигатель буксировкой?

Буксировка автомобиля запрещена в следующих случаях:

- Трансмиссия автомобиля повреждена или не имеет смазки.
- Аккумуляторная батарея 12 В, установленная на автомобиле, разряжена. На автомобилях с бесключевым доступом система рулевого управления будет заблокирована, и электронный замок рулевой колонки не может быть отключен.
- Расстояние буксировки превышает 50 км.
- Свободное движение колес или работа системы рулевого управления не могут быть гарантированы после аварии.

Если автомобиль не может быть отбуксирован при нормальном качении колес по одной из вышеперечисленных причин, необходимо обратиться к специалистам для оказания помощи и, при необходимости, допустить эвакуацию автомобиля спасательными машинами.

Запуск двигателя буксировкой

Примечание  и  на стр. 122 в начале этого раздела.

Подготовка к запуску двигателя буксировкой

Автомобили, оснащенные автоматической коробкой передач: По техническим причинам запуск автомобиля буксировкой не допускается. Двигатель следует запустить с помощью соединительного кабеля → стр. 120.

Автомобили с механической коробкой передач: Запуск двигателя буксировкой, как правило, не рекомендуется.

Если двигатель не запускается, следует сначала попытаться запустить двигатель с помощью пускового устройства → стр. 120. Убедитесь, что расстояние буксировки автомобилем с бензиновым двигателем не превышает 50 м.

- Буксирный трос или сцепку можно прикрепить только к специальному буксировочному кольцу → стр. 124.

- Включите зажигание и включите аварийную световую сигнализацию.

- Переведите автомобиль на вторую или третью передачу, когда он остановлен.

- Нажмите и удерживайте педаль сцепления.

- Отпустите педаль сцепления, как только оба автомобиля начнут движение.

- Немедленно отпустите педаль сцепления после запуска двигателя и переведите рычаг переключения передач в нейтральное положение, чтобы избежать столкновения с буксирующим автомобилем.

Подсказка

Несгоревшее топливо может попасть в каталитический нейтрализатор во время буксировки и нанести ущерб.

Towing

Примечание  и  на стр. 122 в начале этого раздела.

Подготовка

- Буксирный трос или сцепку можно прикрепить только к специальному буксировочному кольцу → стр. 124.

- Убедитесь, что буксирный трос не перекручен. В противном случае при буксировке буксировочное кольцо может отсоединиться.

- Включите зажигание обоих автомобилей и включите аварийную световую сигнализацию. Обязательно соблюдайте соответствующие правила.

- Обязательно соблюдайте инструкции и соответствующие меры предосторожности в руководстве по эксплуатации буксируемого автомобиля.

Эвакуатор (буксирующий автомобиль)

- Только когда буксирный трос натянут, двигатель может быть запущен.

- Будьте осторожны при ускорении, слегка нажимайте на педаль акселератора и избегайте экстренного торможения и резких поворотов.

- Затормозите заранее, слегка нажав на педаль тормоза

Автомобили с механической коробкой передач:

- Медленно отпустите педаль сцепления при запуске.

Буксируемый автомобиль

- Выключатель зажигания должен быть включен, чтобы электронный замок рулевой колонки оставался отключенным, а указатели поворота, звуковой сигнал и стеклоочистители/омыватели лобового стекла работали.

- Поскольку вспомогательный механизм рулевого управления не работает при неработающем двигателе, водитель должен поворачивать рулевое колесо с гораздо большим усилием, чем обычно.

- Поскольку усилитель тормозов не работает, водитель должен при торможении нажимать на педаль тормоза с большей силой, чем обычно, и быть осторожным, чтобы не приближаться ближе к буксировщику.

- Отпустите ручной тормоз.

- Убедитесь, что буксирный трос всегда натянут.

- Установите рычаг переключения передач в нейтральное положение или установите рычаг переключения передач в положение N.

Установка заднего буксирного кольца

Примечание ⚠ и ⓘ на стр. 122 в начале этого раздела.



Рисунок 121 Верхняя правая сторона заднего бампера: снимите крышку



Рисунок 122 Верхняя правая сторона заднего бампера: ввинтить буксирное кольцо
Буксирное кольцо должно всегда быть в автомобиле. Обратите внимание на совет по буксировке → стр. 122.
Установка заднего буксирного кольца

- Выньте буксирное кольцо из автомобильного ящика для инструментов в багажнике → стр. 114.
- Нажмите на правую часть крышки в направлении стрелки → рис. 121, чтобы освободить защелку крышки.
- Снимите крышку.
- Надежно завинтите буксирное кольцо в кронштейн против часовой стрелки → рис. 122 → ⓘ. С помощью подходящего инструмента достаточно и надежно ввинтите буксирное кольцо в кронштейн.
- После процесса буксировки отвинтите буксирное кольцо по часовой стрелке с помощью подходящего инструмента.
- Вставьте крышку в кольцевую канавку и нажмите до щелчка.
- При необходимости очистите буксирное кольцо и верните его в установленный на автомобиле ящик для инструментов в багажнике.

Подсказка

Буксировочное кольцо всегда должно быть полностью и надежно ввинчено в кронштейн. В противном случае буксировочное кольцо может повредить кронштейн во время буксировки.

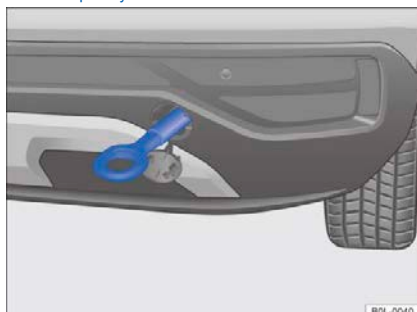
Install the front tow ring

Примечание ⚠ и ⓘ на стр. 122 в начале этого раздела.



Рисунок 123 Верхняя правая сторона переднего бампера: снимите крышку



Рисунок 124 Верхняя правая сторона переднего бампера: ввинтить буксирное кольцо
Буксирное кольцо должно всегда быть в автомобиле. Обратите внимание на совет по буксировке → стр. 122.
Установка переднего буксирного кольца

- Выньте буксирное кольцо из автомобильного ящика для инструментов в багажнике → стр. 114.
- Нажмите на правую часть крышки в направлении стрелки → рис. 123, освободите защелку крышки.
- Снимите крышку.
- Надежно завинтите буксирное кольцо в кронштейн против часовой стрелки → рис. 124 → ⓘ. С помощью подходящего инструмента достаточно и надежно ввинтите буксирное кольцо в кронштейн.
- После процесса буксировки отвинтите буксирное кольцо по часовой стрелке с помощью подходящего инструмента.

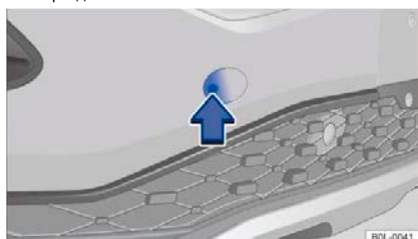
- Вставьте крышку в соответствующий кольцевой паз и нажмите до щелчка.
- При необходимости очистите буксирное кольцо и верните его в установленный на автомобиле ящик для инструментов в багажнике.

Подсказка

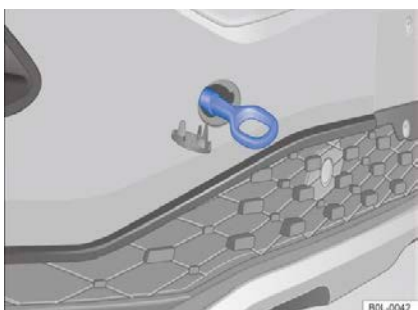
- Буксирное кольцо должно быть прочно и надежно затянуто в резьбовом креплении. В противном случае можно повредить резьбовое отверстие.

Проверка и замена

В моторном отсеке

Советы по безопасности при работе в моторном отсеке

Моторный отсек автомобиля является зоной повышенной опасности! Не пытайтесь работать в моторном отсеке, если вы не знакомы с правилами эксплуатации и техники безопасности, без соответствующего оборудования, инструментов и автомобильных жидкостей. Неправильная эксплуатация может привести к серьезной травме или смерти → ⚠. В случае неопределенности этим должен заниматься авторизованный дилер Компании. Перед работой в моторном отсеке припаркуйте автомобиль на ровной и твердой поверхности.

Предупреждение

Случайное движение автомобиля может привести к серьезным травмам или смерти!

- Если вы работаете под автомобилем, будьте более осторожны! Необходимо принять соответствующие меры для предотвращения движения автомобиля. Если вы работаете под автомобилем, когда колеса находятся на земле, автомобиль должен стоять на ровной поверхности с закрепленными колесами и извлеченным ключом из замка зажигания.
- Если вам приходится работать под автомобилем, будьте более осторожны! Перед операцией автомобиль должен быть надежно закреплен подходящими опорами. Обратите внимание, что прикрепленный домкрат не может обеспечить полную гарантию безопасности.
- Автоматическая система запуска/остановки двигателя должна быть выключена.

Предупреждение

Моторный отсек автомобиля является зоной повышенной опасности! Остерегайтесь серьезных травм.

- Во время работы в моторном отсеке соблюдать предельную осторожность, концентрацию и строгое соблюдение правил безопасной эксплуатации. Не рискуйте!
- Не выполняйте никаких работ с двигателем в моторном отсеке, если вы не знакомы с методом работы. В случае неопределенности операция должна выполняться авторизованным дилером Компании, так как неправильная эксплуатация может привести к серьезным несчастным случаям.
- Если из моторного отсека заметно выходит пар, не открывайте крышку моторного отсека, чтобы не обжечься горячим паром. Крышку моторного отсека следует открывать только тогда, когда пар или охлаждающая жидкость не видны. Всегда ждите, пока двигатель остынет, прежде чем открывать крышку моторного отсека.
- Горячие части двигателя или выхлопной системы могут обжечь кожу.
- Прежде чем открывать крышку моторного отсека после того, как двигатель остынет, необходимо принять следующие меры предосторожности:
 - Установите ручной тормоз и переведите рычаг переключения передач в положение P или переведите рычаг переключения передач в нейтральное положение.

- Вытащите ключ автомобиля из замка зажигания.
- Дети не должны играть в моторном отсеке. Никогда не оставляйте автомобиль без присмотра.

- Когда двигатель находится в горячем состоянии, система охлаждения находится под высоким давлением. В это время не открывайте крышку расширительного бачка охлаждающей жидкости. В противном случае охлаждающая жидкость может разбрызгиваться, что приведет к ожогам.
- Во время открытия крышки расширительного бачка охлаждающей жидкости необходимо слегка прижать крышку расширительного бачка, а затем медленно повернуть крышку расширительного бачка против часовой стрелки, прежде чем крышка откроется.
- Оберните крышку расширительного бачка большой толстой тканью при открытии крышки. Будьте осторожны, чтобы не получить ожоги.
- При добавлении автомобильной жидкости соблюдайте осторожность, чтобы жидкость не попала в моторный отсек или выхлопную систему!

⚠ Предупреждение

Высокое напряжение электрической системы всего автомобиля может привести к поражению электрическим током, ожогам и даже смерти от поражения электрическим током!

- Будьте осторожны, чтобы избежать короткого замыкания в электрической системе.
- Во избежание поражения электрическим током или получения травм во время запуска или работы двигателя необходимо соблюдать следующие меры предосторожности:
- Не прикасайтесь к высоковольтному проводу системы зажигания.
- Никогда не прикасайтесь к кабелям и штекерам газоразрядных ламп.

⚠ Предупреждение

В моторном отсеке есть вращающиеся детали, которые могут привести к серьезным травмам.

- Не засовывайте руки в этот вентилятор радиатора или в область вентилятора радиатора. Контакт с лопастями может привести к серьезной травме. Вентилятор регулируется по температуре и может включаться автоматически даже при выключенном зажигании и извлечении ключа из замка зажигания.
- Вращающиеся детали (например, ремни, генераторы, вентиляторы радиатора) и высоковольтные устройства зажигания могут представлять смертельную опасность, если работы должны выполняться во время запуска или во время работы двигателя. Всегда будьте особенно осторожны.
- Следите за тем, чтобы части тела, украшения, галстуки, свободная одежда и длинные волосы не запутались во вращающихся деталях двигателя. Перед операцией всегда снимайте украшения и галстуки, высоко завязывайте длинные волосы и держите всю одежду близко к телу, чтобы она не запуталась в деталях двигателя.
- Будьте особенно осторожны и не нажимайте на педаль акселератора с усилием. Автомобиль также может двигаться с затянутым ручным тормозом.

⚠ Предупреждение

Использование дополнительной изоляции, такой как крышки, в моторном отсеке может помешать работе двигателя и привести к пожару и серьезным травмам.

- Никогда не накрывайте двигатель чехлом или изолятором.

⚠ Предупреждение

Автомобильные жидкости и некоторые материалы в моторном отсеке являются легковоспламеняющимися веществами, поэтому опасайтесь пожара и несчастных случаев!

- Никогда не курите возле моторного отсека.
- Никогда не работайте вблизи открытого огня или электрической искры.
- Никогда не заливайте двигатель жидкостью. Эти жидкости могут загореться на горячих деталях двигателя, что может привести к травмам.
- Если вам необходимо работать с топливной системой или электрическими устройствами, необходимо соблюдать следующее:
- Аккумуляторная батарея 12 В, установленная на автомобиле, должна быть отключена.
- Никогда не работайте вблизи обогревателей или источников открытого огня.
- Всегда имейте поблизости исправный, проверенный огнетушитель.

! Подсказка

Будьте осторожны, чтобы не залить неправильную жидкость при добавлении или замене автомобильной жидкости! Жидкость правильного типа и спецификации должна быть добавлена или заменена в соответствии с функцией системы. В противном случае работа системы неизбежно ухудшится, а двигатель выйдет из строя!

 Утечки автомобильных жидкостей крайне вредны для окружающей среды! Поэтому необходимо регулярно проверять наличие автомобильных жидкостей на днище автомобиля или на земле под автомобилем. При обнаружении масла или другой жидкости необходимо как можно скорее осмотреть автомобиль у авторизованного дилера Компании, а пролитую автомобильную жидкость следует собрать и утилизировать строго в соответствии с нормами охраны окружающей среды.

Подготовка перед работой в моторном отсеке

Контрольный список

Перед выполнением любых операций в моторном отсеке обязательно выполните следующую последовательность → ⚠ :

- ✓ Припаркуйте автомобиль на ровной твердой поверхности.
- ✓ Нажмите и удерживайте педаль тормоза, пока двигатель не остановится.
- ✓ Установите стояночный тормоз → стр. 96.
- ✓ Установите рычаг переключения передач в нейтральное положение → стр. 81 или установите рычаг переключения передач в положение P → стр. 82.
- ✓ Выключите двигатель и выньте ключ из замка зажигания → стр. 76.
- ✓ Дайте двигателю достаточно остыть.
- ✓ Держите детей и посторонних подальше от моторного отсека.
- ✓ Убедитесь, что автомобиль случайно не начнет движение.

⚠ Предупреждение

Не упускайте из виду важность приведенного выше контрольного списка, чтобы избежать несчастных случаев и травм.

- Строго соблюдайте приведенную выше таблицу и правила техники безопасности.

Открытие и закрытие крышки моторного отсека





Рисунок 125  В пространстве для ног со стороны водителя: ручка отпирания крышки моторного отсека;  Над решеткой радиатора: рычаг блокировки крышки моторного отсека





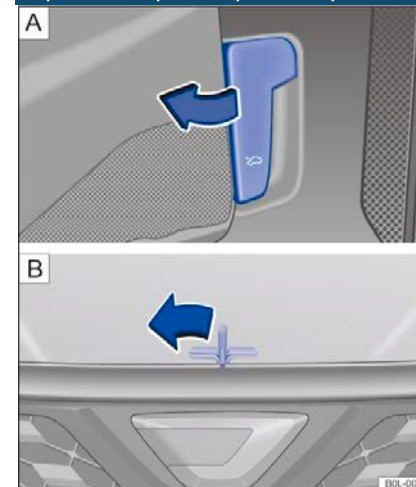





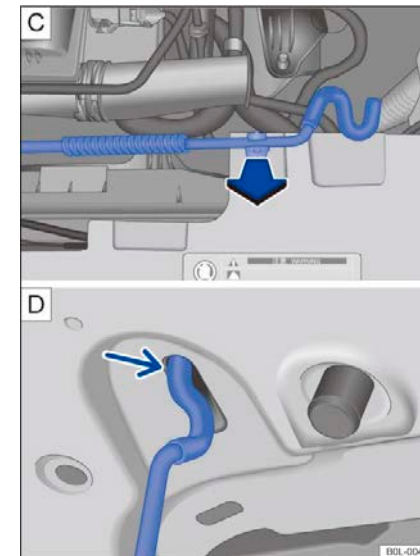



Рисунок 126  В моторном отсеке: опорная штанга крышки моторного отсека в кронштейне;  На крышке моторного отсека: крепление опорной штанги крышки моторного отсека

Открытие крышки моторного отсека.

- Прежде чем открывать крышку моторного отсека, убедитесь, что рычаг переднего стеклоочистителя плотно прилегает к лобовому стеклу → .
- Откройте дверь водителя и потяните рычаг отпирания в направлении стрелки (в зависимости от модели автомобиля, на рычаге отпирания может быть напечатан символ ) → рис. 125 . Крышка моторного отсека под действием пружины выталкивается из фиксатора кронштейна передней стенки → .
- Потяните рычаг разблокировки над решеткой радиатора в направлении стрелки → рис. 125  и поднимите капот моторного отсека.
- Извлеките опорный стержень крышки моторного отсека из крепления в направлении стрелки → рис. 126  вставьте его в отверстие на крышке моторного отсека → рис. 126 вставьте его в отверстие на крышке моторного отсека → рис. 126  (стрелка).

Закрывание крышки моторного отсека

- Слегка приподнимите капот моторного отсека → .
- Снимите опорный стержень крышки моторного отсека и защелкните его в креплении на кронштейне передней стенки → рис. 126 .
- Позвольте крышке моторного отсека свободно упасть, чтобы закрыться.
Если крышка моторного отсека закрыта неплотно, ее необходимо снова открыть и правильно закрыть. Правильно закрытая крышка моторного отсека. Символ крышки моторного отсека «Открыт капот» больше не будет отображаться на дисплее приборной панели → стр. 128.

Предупреждение

Если крышка моторного отсека закрыта неплотно, крышка отсека может внезапно открыться во время движения автомобиля, заблокировав обзор водителю и причинив серьезные травмы!

- После закрытия крышки моторного отсека проверьте, плотно ли она закрыта. Закрытая крышка моторного отсека должна быть заподлицо с прилегающим кузовными деталями.
- Если во время движения обнаружено, что крышка моторного отсека не закрыта должным образом, немедленно остановите автомобиль и снова закройте крышку моторного отсека.
- Поэтому при закрытии крышки моторного отсека необходимо соблюдать осторожность, чтобы никто не попал под крышку отсека.

Подсказка

- Прежде чем открывать крышку моторного отсека, убедитесь, что рычаг стеклоочистителя плотно прилегает к лобовому стеклу, чтобы не повредить крышку моторного отсека и рычаги стеклоочистителя.
- Всегда откидывайте рычаг стеклоочистителя обратно на лобовое стекло перед запуском автомобиля.

Экран приборной панели



Рисунок 127 Экран приборной панели: крышка моторного отсека открыта или закрыта неплотно. Символ на экране приборной панели → Рис. 127 указывает на то, что крышка моторного отсека закрыта неплотно.

STOP **Не продолжайте движение!** Снова поднимите крышку моторного отсека и при необходимости снова закройте ее.

Этот символ можно увидеть, даже если зажигание выключено, и он исчезнет после закрытия всех дверей и запертия автомобиля в течение нескольких секунд.

Предупреждение

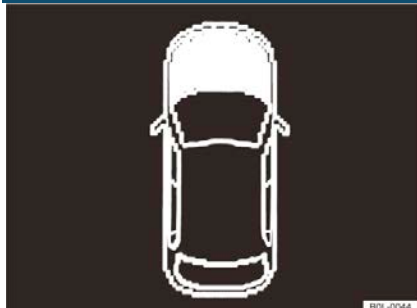
Игнорирование предупреждений может привести к поломке автомобиля в пути, что приведет к аварии и серьезным травмам.

- Никогда не игнорируйте предупреждения на экране.

- Как только это станет возможным и безопасным, автомобиль должен быть немедленно остановлен после появления предупреждающего символа.



В зависимости от модели приборной панели отображение символов может отличаться.

Автомобильные жидкости и расходные материалы

Все автомобильные жидкости и расходные материалы, такие как зубчатые приводные ремни, шины, охлаждающая жидкость, моторное масло, свечи зажигания и автомобильные аккумуляторы на 12 В, постоянно совершенствуются и поэтому должны заменяться одним из авторизованных дилеров Компании, которые знают последние разработки в области автомобильных жидкостей. и расходные материалы.

Предупреждение

Неправильное использование автомобильных жидкостей и расходных материалов, а также использование неподходящих материалов может привести к несчастным случаям с серьезными травмами, ожогами или отравлениями!

- Автомобильные жидкости должны храниться в оригинальной герметичной упаковке.
- Не наливайте автомобильную жидкость в пустые пищевые контейнеры, бутылки или другие неоригинальные емкости во избежание путаницы и отравления по ошибке!
- Защитите детей от контакта с автомобильными жидкостями и расходными материалами.
- Всегда внимательно читайте и соблюдайте инструкции и предупреждения на упаковке автомобильной жидкости перед использованием.
- Автомобильные жидкости и расходные материалы, выделяющие вредные пары, должны использоваться на открытом воздухе или в хорошо проветриваемых местах.
- Мазут, скипидар, моторное масло, растворители или другие летучие жидкости не должны использоваться для обслуживания автомобиля, так как вышеперечисленные материалы являются токсичными и легко воспламеняющимися веществами, которые легко могут вызвать пожар и взрыв.

Подсказка

- Доливайте только автомобильную жидкость, подходящую для данного автомобиля! Жидкость для автомобиля необходимо добавлять в соответствии с функцией системы. Добавление неподходящей автомобильной жидкости может привести к серьезному функциональному отказу и повреждению двигателя.
- Если дополнительное оборудование и другие аксессуары установлены перед впускным отверстием для воздуха, охлаждающее действие охлаждающей жидкости двигателя будет ослаблено. Температура окружающей среды будет очень высока, и двигатель легко перегревается, когда двигатель работает под большой нагрузкой!



Вытекшие автомобильные жидкости могут загрязнить окружающую среду! Вытекшие автомобильные жидкости должны быть собраны в подходящие контейнеры, а отработанные автомобильные жидкости должны быть надлежащим образом утилизированы в соответствии с правилами защиты окружающей среды.

Проверка и добавление жидкости для омывания лобового стекла



Рисунок 128 В моторном отсеке: крышка бачка стеклоомывателя

Регулярно проверяйте уровень жидкости омывателя лобового стекла и при необходимости добавляйте жидкость омывателя. Фильтрующая сетка расположена в заливном отверстии бачка для жидкости омывателя лобового стекла, чтобы отфильтровывать крупную зернистую грязь во время добавления жидкости, чтобы предотвратить ее попадание в чистящее сопло. Сетку фильтра можно снять для очистки. Если сетка фильтра повреждена или отсутствует при заливке чистящей жидкости, грязь попадет в систему и забьет сопло.

- Откройте крышку моторного отсека → стр. 125.
 - Бачок омывателя лобового стекла можно определить по символу на крышке → Рисунок 128.
 - Проверьте, достаточно ли жидкости омывателя лобового стекла в бачке.
 - Добавьте омывающую жидкость. Поскольку чистая вода (недистиллированная вода) не может полностью очистить лобовое стекло, рекомендуется добавлять в чистую воду (недистиллированную воду) рекомендованные Компанией добавки к чистящему раствору → 1. Всегда имейте в наличии жидкость для омывания лобового стекла в соответствии с инструкциями по смешиванию на контейнере с присадкой.
 - Также следует добавить специальный антифриз для предотвращения замерзания омывающей жидкости в условиях низких температур → 1.
- В зависимости от комплектации объем бачка для жидкости для омывания лобового стекла составляет приблизительно 3,0 литра.

Предупреждение

Не смешивайте другие неподходящие добавки с жидкостью для омывания лобового стекла. В противном случае на лобовом стекле может образоваться масляная пленка, ухудшающая обзор.

- Рекомендуется использовать оригинальную жидкость стеклоомывателя, рекомендованную Компанией.
- При необходимости добавьте подходящий антифриз в жидкость стеклоомывателя.

Подсказка

- Не смешивайте очиститель, рекомендованный Компанией, с другими очистителями. В противном случае он может сломаться и заблокировать форсунку омывателя лобового стекла.
- При добавлении чистящей жидкости будьте осторожны, чтобы не смешать ее с другими

автомобильными жидкостями. В противном случае могут возникнуть серьезные неисправности и дисфункции.

Моторное масло

Введение в тему

В этом разделе содержится информация по следующим темам:

- Спецификация моторного масла	130
- Замена моторного масла	130
- Норма расхода моторного масла	130
- Проверка уровня моторного масла и добавление моторного масла	131
- Решение проблем	132

Качество моторного масла должно не только соответствовать требованиям двигателя и системы очистки выхлопных газов, но и соответствовать качеству топлива. Моторное масло всегда находится в контакте с остатками сгорания и топливом во время работы двигателя, что ускоряет процесс старения моторного масла. Моторное масло правильной спецификации имеет решающее значение для работы и срока службы вашего двигателя. При выходе с завода двигатель был заполнен специальным высококачественным маслом с высокой вязкостью, которое можно использовать круглый год, за исключением экстремально холодных погодных условий.

Как и любая другая часть вашего автомобиля, моторное масло постоянно совершенствуется. Авторизованные дилеры Компании располагают последними разработками и техническими данными по автомобильным жидкостям. Желательно, чтобы ваше моторное масло было заменено авторизованным дилером Компании. См. раздел «Решение проблем» в конце этой главы → стр. 132 для получения информации о предупреждающих и световых индикаторах.

Предупреждение



Неправильная эксплуатация моторного масла может привести к ожогам и травмам персонала!

- Во время работы всегда надевайте защитные очки.
- Моторное масло является токсичным веществом и должно храниться в безопасном, недоступном для детей месте!
- Моторное масло должно храниться в оригинальной герметичной таре, а отработанное моторное масло перед утилизацией также должно храниться в оригинальной герметичной таре.
- Не заливайте моторное масло в пустые пищевые контейнеры, бутылки или другие неоригинальные емкости во избежание путаницы и отравления по ошибке!
- Частое воздействие моторного масла может повредить кожу. Тщательно промойте кожу водой с мылом после контакта с моторным маслом.
- При работающем двигателе температура моторного масла чрезвычайно высока. Остерегайтесь ожога кожи и дайте двигателю полностью остыть перед работой.



Моторное масло загрязняет окружающую среду, поэтому во избежание загрязнения окружающей среды необходимо правильно собирать и обрабатывать разлитые автомобильные жидкости.

Спецификация моторного масла

Примечание на  и  на стр. 125 и  на стр. 129 в начале этой главы.

Настоятельно рекомендуется использовать только моторные масла, одобренные Компанией для двигателя вашего автомобиля → .

Качество продаваемого на рынке моторного масла сильно различается, поэтому важно быть внимательным при выборе масла.

При выборе моторного масла, соответствующего стандарту для двигателя вашего автомобиля, вы также должны использовать высококачественный неэтилированный бензин, соответствующий стандарту GB17930.

Разрешенные стандарты моторного масла

Плановое техническое обслуживание (в зависимости от времени вождения / пробега)

Стандарт выбросов выхлопных газов: Китай VI		
Тип двигателя	Код двигателя	Разрешенные стандарты моторного масла
1,4 л 110 кВт Бензиновый двигатель TSI	DJS	VW 502 00

Подсказка

- Не добавляйте никакие другие смазочные материалы в моторное масло! Поломка автомобиля и повреждения, вызванные использованием других смазочных материалов, не покрываются гарантией.
- Используйте моторное масло, подходящее для двигателя вашего автомобиля, в соответствии со спецификациями моторного масла, указанными в таблице выше. Использование других спецификаций моторного масла может привести к повреждению двигателя!

Замена моторного масла

Примечание на  и  на стр. 125 и  на стр. 129 в начале этой главы.

Всегда заменяйте моторное масло через регулярные промежутки времени, указанные в Руководстве по техническому обслуживанию.

Поскольку замена моторного масла и масляного фильтра требует соответствующих профессиональных знаний и соответствующих специальных инструментов, рекомендуется, чтобы замена моторного масла и масляного фильтра производилась у авторизованного дилера Компании. То же самое относится и к утилизации отработанного моторного масла, которое также рекомендуется утилизировать через авторизованного дилера Компании.

Подробную информацию об интервалах обслуживания моторного масла можно найти в Руководстве по техническому обслуживанию.

Присадки в моторном масле быстро меняют цвет моторного масла, что является нормальным явлением и не требует частой замены моторного масла.

Предупреждение



Если вам необходимо самостоятельно заменить моторное масло в особых обстоятельствах, необходимо соблюдать следующие меры предосторожности:

- Всегда носите защитные очки.
- Перед заменой масла необходимо дождаться полного остывания двигателя, чтобы не обжечься.
- При отвинчивании пробки сливного отверстия держите руку горизонтально, чтобы масло не вытекало вдоль руки.
- Храните слитое отработанное масло в подходящей емкости, достаточно большой, чтобы вместить все отработанное масло.
- Не наливайте масло в пустые пищевые контейнеры или другую неоригинальную тару во избежание путаницы и отравления по ошибке!
- Моторное масло является токсичным веществом и должно храниться в безопасном, недоступном для детей месте!

 Перед заменой моторного масла выясните, где поблизости можно сдать отработанное масло.

 Всегда утилизируйте отработанное масло в строгом соответствии с соответствующими положениями закона об охране окружающей среды. Поскольку отработанное масло загрязняет окружающую среду и источники воды, важно не выливать отработанное масло в сады, леса, улицы, реки или канализацию.

Норма расхода моторного масла



Примечание на  и  на стр. 125 и  на стр. 129 в начале этой главы.

Расход моторного масла может различаться для каждого двигателя в зависимости от состояния автомобиля и будет меняться со временем эксплуатации двигателя.

В зависимости от режима вождения и условий эксплуатации автомобиля максимальный расход масла для данного автомобиля составляет не более 0,5 л/1000 км - он может быть несколько выше в течение первых 5000 км пробега нового автомобиля. Поэтому уровень масла необходимо регулярно проверять, желательно во время доливки топлива и перед дальними поездками.

При длительных поездках по шоссе в летний период, при движении с прицепом или в горной местности уровень масла должен быть на верхней границе зоны © → рис. 129 при работе двигателя в тяжелых условиях.

Проверка уровня моторного масла и добавление моторного масла

Примечание на  и  на стр. 125 и  на стр. 129 в начале этой главы.



Рисунок 129 Масляный щуп с метками уровня масла (пример)





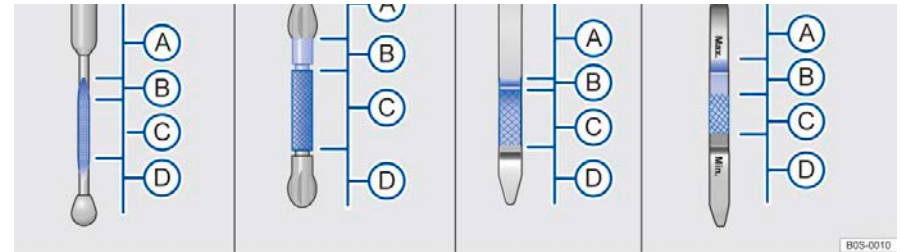

Рисунок 130 В моторном отсеке: Крышка маслозаливной горловины двигателя (схема)

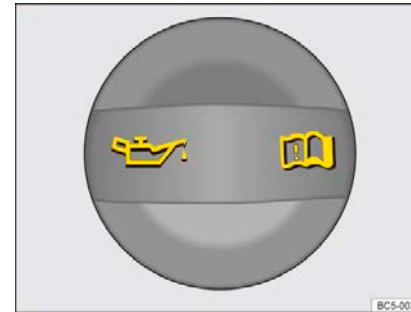

Обозначения к рисунку 129:

- Ⓐ Слишком высокий уровень масла в двигателе - обратитесь за помощью к авторизованному дилеру компании.
- Ⓑ Не добавляйте моторное масло.
- Ⓒ Уровень моторного масла в норме.
- Ⓓ Низкий уровень моторного масла - Долейте моторное масло.

Контрольный список

Проверяйте уровень масла в двигателе в следующей последовательности → .

1. Припаркуйте автомобиль с двигателем, прогретым до рабочей температуры, на ровной поверхности, чтобы точно определить уровень масла.
2. Выключите двигатель и подождите несколько минут, пока моторное масло не стечет обратно в масляный поддон.
3. Откройте крышку моторного отсека  → стр. 125.
4. Найдите заливную горловину двигателя и масляный щуп. Маслозаливную горловину двигателя можно узнать по символу  на крышке → рис. 130, а маслоизмерительный щуп - по цветной ручке. Если вы не уверены в местонахождении крышки и маслоизмерительного щупа, обратитесь к авторизованному дилеру Компании.
5. Вытащите масляный щуп из направляющей трубки и вытрите масляные пятна чистой тканью.
6. Вставьте масляный щуп в направляющую трубку до упора. Если на маслоизмерительном щупе имеется метка, после вставления маслоизмерительного щупа необходимо совместить ее с прорезью в верхней части направляющей трубки.
7. Снова вытащите масляный щуп и проверьте уровень масла на щупе, отмеченном следующим образом → рис. 129:

- Ⓐ Не запускайте двигатель → . Пожалуйста, свяжитесь с авторизованным дилером Компании.
- Ⓑ Не добавляйте моторное масло → . Перейти к шагу 16.

- Ⓢ Можно доливать моторное масло. Когда нагрузка на двигатель высока, вы можете доливать моторное масло до верхнего предела этой зоны. Перейдите к шагу 8 или 16.
- Ⓢ Необходимо долить моторное масло. Перейти к шагу 8.
- 8. После проверки уровня масла вставьте масломерный шуп в направляющую трубку до упора.
- 9. Отвинтите крышку заливной горловины моторного масла → рис. 130.
- 10. Залейте моторное масло, одобренное Компанией для двигателя вашего автомобиля → стр. 130, и залейте небольшими порциями (не более 0,5 л каждый раз).
- 11. Во избежание избытка масла после заливки, дайте маслу стекать в масляный поддон в течение примерно одной минуты после каждой заливки.
- 12. Проверьте уровень масла с помощью маслоизмерительного шупа, прежде чем продолжать доливать масло, чтобы избежать избытка масла → Ⓢ.
- 13. Уровень масла в двигателе после заправки находится как минимум на середине → рис. 129 Ⓢ. Уровень масла не должен превышать зону Ⓢ быть до зоны Ⓢ, но он никогда не должен находиться в зоне Ⓢ → Ⓢ.
- 14. Не запускайте двигатель, если по ошибке было добавлено слишком много моторного масла, так что уровень масла находится в зоне → рис. 129 Ⓢ. Свяжитесь с авторизованным дилером Компании.
- 15. После добавления масла необходимо затянуть крышку маслосазливной горловины.
- 16. Вставьте масляный шуп в направляющую трубку до упора. Если на маслоизмерительном шупе имеется метка, после вставления маслоизмерительного шупа необходимо совместить ее с прорезью в верхней части направляющей трубки.
- 17. Закройте капот ⚠ → стр. 125.

⚠ Предупреждение

При заливке моторного масла соблюдайте осторожность, чтобы не пролить его на горячие части двигателя. В противном случае моторное масло может самопроизвольно воспламениться и вызвать пожар, ожоги и серьезные травмы.

- Брызги масла на холодные детали двигателя вызовут повышение температуры масла при работающем двигателе, что может привести к самовозгоранию.
- Всегда затягивайте крышку маслосазливной горловины и правильно вставляйте маслоизмерительный шуп в направляющую трубку после заливки масла, чтобы предотвратить попадание масла на горячие детали двигателя при работающем двигателе.

Решение проблем

Примечание на ⚠ и Ⓢ на стр. 125 и ⚠ на стр. 129 в начале этой главы.

⚠ и ⚠ низкое давление масла в двигателе

Центральная сигнальная лампа горит красным и отображает текстовое сообщение: Давление масла: СТОП! Обратите внимание на сопроводительные документы.

⚠ Не продолжайте движение! Заглушите двигатель и проверьте уровень моторного масла → стр. 131. Если сигнальная лампа мигает, не продолжайте движение и не запускайте двигатель, даже если уровень моторного масла в норме. В противном случае двигатель будет поврежден. Пожалуйста, обратитесь за профессиональной помощью.

Ⓢ Подсказка

- Если уровень масла в двигателе находится в зоне → рис. 129 Ⓢ не запускайте двигатель! Свяжитесь с авторизованным дилером Компании. В противном случае каталитический нейтрализатор и двигатель могут быть повреждены.
- Не добавляйте неподходящую жидкость при добавлении или замене автомобильной жидкости! Использование неподходящей жидкости может привести к серьезным функциональным сбоям и повреждению двигателя.

Уровень моторного масла не должен находиться в зоне → рис. 129 Ⓢ. В противном случае масло попадет в устройство вентиляции картера и попадет в атмосферу через выпускное устройство.

Охлаждающая жидкость двигателя

Введение в тему

В этом разделе содержится информация по следующим темам:

- Технические характеристики охлаждающей жидкости 133
- Проверка уровня охлаждающей жидкости и добавление охлаждающей жидкости 133

Не занимайтесь системой охлаждения двигателя самостоятельно, если вы не знакомы с процессом работы и не имеете надлежащих инструментов, оборудования и охлаждающей жидкости → ⚠. В случае неопределенности этим должен заниматься авторизованный дилер Компании.

⚠ Предупреждение

Охлаждающая жидкость двигателя является токсичным веществом!

- Охлаждающая жидкость двигателя должна быть упакована в оригинальную герметичную тару и храниться в надежном месте.
- Никогда не наливайте охлаждающую жидкость двигателя в пустой контейнер из-под пищевых продуктов, бутылку или другую неоригинальную емкость, чтобы избежать путаницы во избежание отравления!

- Охлаждающая жидкость двигателя должна храниться в безопасном месте, недоступном для детей.
- Охлаждающая жидкость должна быть подготовлена к самой низкой температуре окружающей среды, преобладающей в районе, где будет использоваться автомобиль.
- В условиях сурового холодного климата охлаждающая жидкость может замерзнуть, что приведет к поломке автомобиля. В это время система отопления автомобиля не будет работать, в результате чего люди без соответствующей зимней одежды получат переохлаждение и могут умереть.



Охлаждающая жидкость и присадки к охлаждающей жидкости могут загрязнять окружающую среду. Поэтому, чтобы не загрязнять окружающую среду, необходимо правильно собирать и утилизировать разлитые автомобильные жидкости.

Технические характеристики охлаждающей жидкости

Примечание на ⚠ и Ⓢ на стр. 125 и ⚠ на стр. 132 в начале этой главы.

Автомобиль был заправлен указанной охлаждающей жидкостью (G13) при отправке с завода. Цвет этой охлаждающей жидкости фиолетовый.

Температура замерзания охлаждающей жидкости ниже -35 °C, что может предотвратить коррозию деталей системы охлаждения из сплава и образование накипи в системе.

Если автомобиль эксплуатируется в суровые холодные сезоны и регионы, необходимо повысить антифризную способность охлаждающей жидкости. Поэтому соответствующий тип оригинальной охлаждающей жидкости следует выбирать в соответствии с текущей минимальной температурой окружающего воздуха в районе, где будет эксплуатироваться автомобиль.

Для получения наилучшего антикоррозионного эффекта рекомендуется заливать в систему охлаждения оригинальную охлаждающую жидкость Компании → Ⓢ.

⚠ Предупреждение

Недостаточная антифризная способность системы охлаждения двигателя может привести к отказу двигателя и, как следствие, к смерти или травмам.

- Подходящий тип оригинальной охлаждающей жидкости следует выбирать в соответствии с текущей минимальной температурой окружающей среды в районе, где будет использоваться автомобиль.
- В очень холодном климате охлаждающая жидкость может замерзнуть, что приведет к поломке автомобиля. В это время система отопления автомобиля не будет работать, в результате чего люди в транспортном средстве без соответствующей зимней одежды останутся на морозе или могут замерзнуть насмерть.

Ⓢ Подсказка

Оригинальную охлаждающую жидкость нельзя смешивать с другими охлаждающими жидкостями, не одобренными Компанией. В противном случае двигатель и его система охлаждения могут быть повреждены.

- Если охлаждающая жидкость в расширительном бачке охлаждающей жидкости имеет коричневый цвет, а не фиолетовый, это означает, что в оригинальную охлаждающую жидкость были подмешаны другие охлаждающие жидкости. В этом случае охлаждающую жидкость необходимо заменить. В противном случае производитель двигателя может серьезно ухудшиться, а двигатель может выйти из строя.



Охлаждающая жидкость может загрязнять окружающую среду, поэтому во избежание загрязнения окружающей среды необходимо правильно собирать и утилизировать пролитые автомобильные жидкости в строгом соответствии с нормами охраны окружающей среды.

Проверка уровня охлаждающей жидкости и добавление охлаждающей жидкости

Примечание на ⚠ и Ⓢ на стр. 125 и ⚠ на стр. 132 в начале этой главы.



Рисунок 131 В моторном отсеке: Маркировка расширительного бачка охлаждающей жидкости двигателя (схематическое изображение)



Рисунок 132 В моторном отсеке: Крышка бачка охлаждающей жидкости двигателя (схематическое изображение)

Если уровень охлаждающей жидкости двигателя слишком низкий, загорится сигнальная лампа охлаждающей жидкости двигателя.

Подготовка

- Припаркуйте автомобиль на ровной и твердой поверхности.
- Дайте двигателю достаточно остыть → ⚠.
- Откройте крышку моторного отсека ⚠ → стр. 125.
- Расширительный бачок охлаждающей жидкости можно определить по символу ⚠ на крышке → рис. 132.

Проверка уровня охлаждающей жидкости двигателя

- Когда двигатель остынет, убедитесь, что уровень охлаждающей жидкости находится в пределах метки уровня сбоку на расширительном бачке → рис. 131.
- Если уровень охлаждающей жидкости в расширительном бачке ниже минимальной отметки («min»), следует долить охлаждающую жидкость двигателя. Уровень охлаждающей жидкости может быть немного выше максимальной отметки («max») при прогревом двигателя.

Добавление охлаждающей жидкости двигателя

- Всегда накрывайте крышку бачка охлаждающей жидкости подходящей тряпкой, чтобы не обжечь руки горячей охлаждающей жидкостью или паром.

- Медленно открутите крышку расширительного бачка → ▲:

- Необходимо залить новую охлаждающую жидкость согласно спецификации Компании → стр. 133 → ⓘ.

- Добавляйте охлаждающую жидкость только тогда, когда в расширительном бачке охлаждающей жидкости еще остается охлаждающая жидкость.

- В противном случае возможно повреждение двигателя! При отсутствии охлаждающей жидкости в расширительном бачке охлаждающей жидкости двигателя не продолжайте движение и обратитесь к специалистам авторизованного дилера Компании.
- Если в расширительном бачке охлаждающей жидкости еще осталась охлаждающая жидкость, добавляйте охлаждающую жидкость до тех пор, пока ее уровень не стабилизируется.

Уровень охлаждающей жидкости должен находиться в отмеченной области компенсационного бачка охлаждающей жидкости → рис. 131. Не доливайте больше, чем максимальное значение отмеченной области → ⓘ.

- Затяните крышку расширительного бачка.

- Даже если требуемой охлаждающей жидкости нет в наличии в аварийной ситуации → стр. 133, не используйте охлаждающую жидкость или присадку другого типа.

Предупреждение

Горячий пар или охлаждающая жидкость могут стать причиной сильного ожога.

- Если из моторного отсека заметно выходит пар или охлаждающая жидкость, не открывайте капот! Не открывайте капот, пока не перестанет выходить пар или охлаждающая жидкость.
- Всегда давайте двигателю полностью остыть, прежде чем осторожно открывать капот. Контакт с горячими деталями может привести к ожогу кожи.
- Когда двигатель остынет, прежде чем открывать капот, обратите внимание на следующее:
 - Установите ручную тормоз и переведите рычаг переключения передач в положение Р или переведите рычаг переключения передач в нейтральное положение.
 - Вытащите ключ автомобиля из замка зажигания.
 - Не подпускайте детей к моторному отсеку и никогда не оставляйте моторный отсек без присмотра.
- Высокое давление в системе охлаждения при горячем двигателе! Не открывайте крышку расширительного бачка охлаждающей жидкости это время. В противном случае охлаждающая жидкость может выплеснуться из

расширительного бачка и серьезно обжечь или травмировать вас.

- Слегка нажимайте на крышку и медленно и осторожно поверните ее против часовой стрелки.
- Оберните крышку расширительного бачка большой толстой тканью, чтобы горячая охлаждающая жидкость или пар не обожгли лицо и руки.

- При заливке автомобильной жидкости соблюдайте осторожность, чтобы не пролить жидкость на компоненты двигателя или выхлопную систему! В противном случае может возникнуть пожар. Этиленгликоль в охлаждающей жидкости двигателя также может воспламениться при определенных условиях.

Подсказка

- Система охлаждения должна быть заполнена оригинальной охлаждающей жидкостью, указанной Компанией! Другие типы охлаждающей жидкости могут не соответствовать требованиям данного автомобиля и вызвать коррозию двигателя или даже его выход из строя.
- Не добавляйте охлаждающую жидкость выше верхнего предела отмеченной зоны. В противном случае избыток охлаждающей жидкости может вылиться под давлением системы при прогреве двигателя и повредить компоненты моторного отсека.
- Если потеряно большое количество охлаждающей жидкости, не добавляйте охлаждающую жидкость до полного остывания двигателя! В этом случае система охлаждения имеет дефект утечки. Свяжитесь с авторизованным дилером Компании для проверки системы как можно скорее. В противном случае двигатель будет поврежден.
- Не доливайте охлаждающую жидкость, когда охлаждающая жидкость в расширительном бачке полностью израсходована! В противном случае воздух может попасть в систему охлаждения. Не продолжайте движение. Вам следует обратиться к авторизованному дилеру Компании за профессиональной помощью!
- Жидкости автомобиля должны быть заполнены в соответствии с функцией системы. Не заливайте неподходящую жидкость! В противном случае это неизбежно приведет к ухудшению работы системы и повреждению двигателя.

Тормозная жидкость



Рисунок 133 В моторном отсеке: крышка бачка с тормозной жидкостью

Тормозная жидкость гигроскопична и во время использования постоянно поглощает влагу из окружающего воздуха. Если содержание воды в тормозной жидкости слишком велико, тормозная жидкость вызовет коррозию тормозной системы и значительно снизит точку кипения тормозной жидкости. Если содержание воды слишком высокое, то при экстренном торможении в трубопроводе системы может возникнуть сопротивление воздуха, что приведет к снижению тормозного усилия, увеличению тормозного пути и даже к полному выходу из строя тормозной системы. Если тормозная система не работает должным образом, это подвергает опасности не только вас, но и других участников дорожного движения → ▲.

Характеристики тормозной жидкости

Тормозная жидкость, используемая в этом автомобиле, специально разработана для его тормозной системы. Для обеспечения правильной работы тормозной системы используйте только тормозную жидкость, рекомендованную производителем.

Уровень тормозной жидкости

Уровень тормозной жидкости всегда должен находиться между отметками MIN и MAX на бачке с тормозной жидкостью → ▲.

Резервуар тормозной жидкости на некоторых моделях может быть заблокирован другими компонентами в моторном отсеке, что препятствует точной проверке уровня тормозной жидкости. Если уровень тормозной жидкости не может быть точно определен, проверьте уровень тормозной жидкости у авторизованного дилера Компании. Уровень тормозной жидкости может немного падать, потому что система защиты от износа тормозных колодок автоматически регулирует тормоза во время движения автомобиля. Это нормальное явление и не нужно беспокоиться.

Уровень тормозной жидкости

Индикатор горит красным

Уровень тормозной жидкости слишком низкий.

⚠ **Не продолжайте движение!** Проверьте уровень тормозной жидкости. Если уровень тормозной жидкости слишком низкий, проверьте тормозное устройство у авторизованного дилера Компании.

Замена тормозной жидкости

Тормозную жидкость рекомендуется заменять у авторизованного дилера Компании. Толщину тормозных колодок рекомендуется проверять у авторизованного дилера Компании. Используйте только новую тормозную жидкость, соответствующую вышеуказанным спецификациям.

Предупреждение

Если уровень тормозной жидкости слишком низкий, или в случае использования отработанной или неподходящей тормозной жидкости, эффект торможения будет значительно снижен или произойдет отказ тормозов!

- Тормозная система и уровень тормозной жидкости должны регулярно проверяться.
- Тормозная жидкость должна регулярно заменяться в соответствии с указаниями.
- Если тормозная жидкость используется слишком долго, при экстренном торможении в системе может возникнуть сопротивление воздуха, что приведет к снижению тормозного усилия, увеличению тормозного пути и даже к полному отказу тормозной системы.
- Всегда используйте стандартную тормозную жидкость. Использование отработанной тормозной жидкости или тормозной жидкости, не подходящей для данного автомобиля,

значительно снизит эффективность торможения и даже приведет к выходу из строя тормозной системы или ее компонентов! Компания не несет никакой ответственности (в том числе гарантии качества) за выход из строя автомобиля и причиненный им ущерб. Перед использованием тормозной жидкости проверьте, применима ли к данному автомобилю спецификация тормозной жидкости, указанная на внешней стороне упаковки тормозной жидкости.

- Использование других тормозных жидкостей или жидкостей низкого качества ухудшает работу тормозов и снижает эффективность торможения!
- Необходимо доливать новую тормозную жидкость.

Предупреждение

Тормозная жидкость токсична!

- Не наливайте тормозную жидкость в бутылки из-под напитков или другую неоригинальную тару, чтобы избежать путаницы и отравления по ошибке!
- Тормозная жидкость должна быть упакована в оригинальную герметичную тару и храниться в безопасном месте, недоступном для детей, во избежание несчастных случаев с отравлением.

Подсказка

Вытекшая или разлитая тормозная жидкость может повредить краску автомобиля, пластмассовые детали и шины. Тормозную жидкость, попавшую на краску и другие детали автомобиля, необходимо своевременно вытирать.



Тормозная жидкость загрязняет окружающую среду, поэтому необходимо удалять и утилизировать отработанное автомобильное масло в строгом соответствии с нормами охраны окружающей среды.

Автомобильный аккумулятор 12 В

Введение в тему



В этом разделе содержится информация по следующим темам:

- Проверка аккумулятора	136
- Зарядка аккумулятора, замена, отключение и подключение	137
- Решение проблем	138

Установленная на автомобиле аккумуляторная батарея 12 В является компонентом электрической системы всего автомобиля. Если вы не знакомы с процедурами эксплуатации и правилами техники безопасности, не выполняйте самостоятельно никаких работ с электрической системой всего автомобиля → ▲. Если нет абсолютной уверенности, обратитесь к авторизованному дилеру Компании. Неправильная эксплуатация может привести к серьезной травме или смерти.

Информацию о сигнальных лампах и индикаторах см. в разделе «Решение проблем» в конце абзаца → стр. 138. Место установки автомобильного аккумулятора 12 В Установленная на автомобиле аккумуляторная батарея 12 В расположена в моторном отсеке.

Объяснение предупреждающих сообщений на автомобильном аккумуляторе 12 В

-  Всегда надевайте защитные очки!
-  Аккумуляторный электролит обладает высокой коррозионной активностью. Всегда надевайте защитные перчатки и очки!
-  Запрещается использовать открытый огонь, электрические искры, пользоваться открытым светом и курить!
-  При зарядке автомобильного аккумулятора 12 В образуется очень взрывоопасная газовая смесь!
-  Всегда держите детей подальше от электролитов батарей и аккумуляторов 12 В, установленных в автомобиле!
-  Всегда следуйте инструкции по эксплуатации!

Предупреждение

Работа с автомобильным аккумулятором 12 В и электрическими устройствами может привести к серьезным ожогам кислотой, возгоранию или поражению электрическим током. Всегда читайте и соблюдайте следующие предупреждения и меры предосторожности перед любой операцией:

- Перед любыми операциями с автомобильным аккумулятором 12 В выключите зажигание и все электроприборы и отсоедините отрицательный кабель от автомобильного аккумулятора 12 В.
- Всегда держите детей подальше от электролитов батарей и 12-вольтовых аккумуляторов, установленных в автомобиле.
- Всегда надевайте защитные очки и перчатки.
- Аккумуляторный электролит обладает высокой коррозионной активностью. Неправильная эксплуатация может обжечь кожу и даже вызвать слепоту. В частности, избегайте попадания электролита на руки, предплечья и лицо при работе с 12-вольтовыми аккумуляторами, установленными в автомобиле.
- Не курите, не используйте открытый огонь или искры на рабочем месте.
- Избегайте искр и электростатических разрядов при обращении с кабелями и электрическими устройствами.
- Не закорачивайте электроды аккумулятора.
- Никогда не используйте поврежденный автомобильный аккумулятор 12 В. Поврежденный автомобильный аккумулятор может взорваться. Немедленно замените его.
- Никогда не используйте замерзший автомобильный аккумулятор 12 В. Разряженный автомобильный аккумулятор 12 В замерзает при температуре около 0°C. Немедленно замените его.





Подсказка

- Если вам необходимо припарковаться на длительный период времени, защитите автомобильный аккумулятор 12 В от мороза.
- В противном случае автомобильный аккумулятор 12 В может «замерзнуть» и выйти из строя.

 После того, как заряд аккумулятора 12 В, установленного на автомобиле, станет слишком низким, или после замены или запуска от внешнего источника, системные настройки (время, дата, настройки личного удобства и программы) могут быть изменены или удалены после запуска двигателя. Проверьте и исправьте настройки после полной

арядки автомобильного аккумулятора 12 В.

Проверка аккумулятора

 Примечание на  и  на стр. 125 и  на стр. 136 в начале этой главы.





Рисунок 134. Смотровое отверстие аккумулятора на верхней стороне автомобильного аккумулятора 12 В (схематическое изображение)

Регулярно проверяйте уровень электролита в аккумуляторах автомобилей с большим пробегом, в автомобилях, эксплуатируемых в жарких регионах, и в аккумуляторах, которые использовались слишком долго. Установка необслуживаемого аккумулятора 12 В исключена.

Подготовка

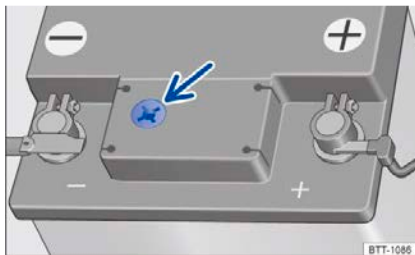
- Инструкции по безопасной работе в моторном отсеке → стр. 125

- Откройте капот  → стр. 125.

Проверка уровня электролита аккумулятора (автомобильные аккумуляторы 12 В со смотровым отверстием)

- Обеспечьте достаточное освещение, чтобы аккумулятор 12 В, установленный на автомобиле, можно было четко идентифицировать → цветное окошко в круглом смотровом отверстии аккумулятора в верхней части, рис. 134 (стрелка). Никогда не используйте в качестве источника света открытый огонь или искрящиеся предметы.

- Цветовая индикация в круглом смотровом окошке меняется в зависимости от уровня электролита 12-вольтового аккумулятора, установленного на автомобиле.

Светло-желтый или бесцветный уровень электролита в аккумуляторе слишком низкий. Аккумуляторная батарея 12 В, установленная на автомобиле, должна быть как можно скорее проверена у авторизованного дилера Компании и при необходимости заменена.

Черный уровень электролита в аккумуляторе означает нормальное состояние аккумулятора.

Предупреждение

Соблюдайте осторожность при работе с автомобильным аккумулятором 12 В, чтобы избежать химических ожогов, взрывов и поражения электрическим током!

- Во время работы необходимо носить защитные перчатки и очки!

- Электролит является сильным коррозионным веществом! Неправильная эксплуатация может обжечь кожу и даже вызвать слепоту. Обратите внимание на то, чтобы не допустить травмирования кистей, предплечий и лица из-за вытекания электролита во время работы от аккумулятора.
- Будьте осторожны, чтобы не наклонять аккумулятор 12 В, установленный на автомобиле, чтобы предотвратить вытекание электролита через вентиляционное отверстие аккумулятора и обжечь вас.
- Никогда не вскрывайте аккумулятор!
- Если электролит попал в глаза или на кожу, немедленно промойте их водой в течение нескольких минут и как можно скорее обратитесь за медицинской помощью.
- Если вы выпьете электролиты по ошибке, вы должны немедленно обратиться к врачу.

Зарядка аккумулятора, замена, отключение и подключение

 Примечание на  и  на стр. 125 и  на стр. 136 в начале этой главы.



Рисунок 135 Моторный отсек: разъем для зарядного устройства или вспомогательного пускового кабеля

Если вы подозреваете повреждение или неисправность аккумуляторной батареи 12 В, установленной на автомобиле, обратитесь к авторизованному дилеру Компании для ремонта.

Зарядка автомобильного аккумулятора 12 В.

Из-за специальной технологии, используемой в оригинальном аккумуляторе этого автомобиля, требуется зарядка при ограниченном напряжении → . Аккумулятор автомобиля должен заряжаться у авторизованного дилера Компании.

Условие: Используйте только зарядное устройство с максимальным напряжением зарядки 14,8 В. Соединительный кабель аккумулятора остается подключенным.

Аккумулятор расположен в моторном отсеке.

- Выключите все электроприборы и выключатель зажигания.
- Откройте капот → стр. 125.
- Поднимите защитную пластину на положительном электроде → рис. 135.

- Закрепите зажим электрода зарядного устройства в подходящем положении заземления на корпусе и положительном электроде аккумулятора +, как указано.
- Вставьте кабель питания зарядного устройства в розетку и включите устройство.
- По окончании зарядки: Выключите зарядное устройство и отсоедините его от розетки.
- Далее, снимите зажимы электродов зарядного устройства.
- Закройте защитную пластину на положительном электроде.
- Закройте капот → стр. 125.

Замена автомобильного аккумулятора 12 В

Положение установки аккумулятора в этом автомобиле является подходящим и имеет особую безопасность. Если необходимо заменить аккумулятор, пожалуйста, проконсультируйтесь с авторизованным дилером Компании об электромагнитной совместимости, размере, обслуживании, выходной мощности и требованиях безопасности новых аккумуляторов перед покупкой, и рекомендуется, чтобы аккумулятор был заменен у авторизованного дилера Компании.

Используйте только необслуживаемые аккумуляторы, соответствующие стандартам TL 825 06 и VW 750 73. Эти стандарты должны быть выпущены в октябре 2014 г. или более поздней версии.

Аккумуляторная батарея 12 В, установленная на автомобиле, может быть заменена только авторизованным дилером Компании, поскольку после замены она должна соответствовать электронной системе автомобиля. У авторизованного дилера Компании есть технология для корректного сопоставления.

Отсоединение автомобильного аккумулятора 12 В.

Если аккумуляторную батарею на 12 В необходимо отсоединить от электрических устройств в автомобиле, обратите внимание на следующее:

- Выключите все электроприборы и выключатель зажигания.
- Перед отсоединением аккумуляторной батареи автомобиль должен быть разблокирован.
- Сначала отсоедините отрицательный провод, а затем положительный провод → .

Подключение автомобильного аккумулятора 12 В.

- Все электроприборы и выключатель зажигания должны быть выключены перед подключением бортовой аккумуляторной батареи 12 В.
- Сначала подключите положительный кабель, затем отрицательный → .

После подключения аккумулятора и включения зажигания могут загореться некоторые контрольные лампы, которые выключаются после поездки на небольшое расстояние со скоростью 15-20 км/ч. Если контрольная лампа не гаснет, автомобиль следует проверить у авторизованного дилера Компании.

Если аккумулятор отключен в течение длительного времени, система не будет правильно отображать или рассчитывать время следующего обслуживания → стр. 14.

Автоматическое отключение электроприборов

Когда нагрузка на аккумулятор 12 В, установленный на автомобиле, очень высока, интеллектуальная электрическая система автомобиля автоматически принимает следующие соответствующие меры для предотвращения чрезмерного разряда аккумулятора:

- Увеличьте скорость холостого хода, чтобы генератор мог обеспечить больше мощности для автомобиля.
- Ограничьте энергопотребление мощных электроприборов или отключите мощные электроприборы, если это возможно.
- Временно прервите подачу питания на разъем питания USB и розетку во время запуска двигателя.

Электрическая система автомобиля не всегда предотвращает разрядку бортовой аккумуляторной батареи 12 В. Например, если выключатель зажигания остается включенным в течение длительного времени после выключения двигателя или если в припаркованном автомобиле длительное время горят задние габаритные фонари или стояночные фонари, электрическая система не может предотвратить разрядку аккумуляторной батареи.

Саморазряд автомобильного аккумулятора 12 В

- Двигатель долго не работает, особенно при включенном зажигании.
- Выключено зажигание и используется электрическое устройство.

Предупреждение

Неправильное крепление аккумулятора и использование аккумулятора, не предназначенного для данного автомобиля, может привести к короткому замыканию, возгоранию и серьезным травмам!

- Всегда используйте необслуживаемый герметичный аккумулятор с такими же характеристиками, техническими данными и размерами, что и оригинальная аккумуляторная батарея на 12 В, устанавливаемая на автомобиле.

Предупреждение

При зарядке автомобильного аккумулятора 12 В образуются взрывоопасные смеси!

- Место зарядки должно хорошо проветриваться.
- Не заряжайте замерзший аккумулятор! Обратите внимание, что разряженные аккумуляторы могут замерзнуть при 0°C.
- Замерзший аккумулятор 12 В необходимо заменить.

- Неправильная полярность подключения кабеля может привести к короткому замыканию. Обратите внимание, что сначала должен быть подключен положительный кабель, а затем отрицательный.

Подсказка

- Никогда не отсоединяйте и не подключайте автомобильный аккумулятор 12 В после включения зажигания или при работающем двигателе! Не используйте на автомобиле аккумуляторную батарею, которая не соответствует техническим характеристикам автомобиля, в противном случае это может привести к повреждению электрической системы всего автомобиля или электронных компонентов и вызвать другие неисправности, например, неисправность автоматической системы запуска двигателя.
- Никогда не подключайте устройства, которые генерируют ток, такие как солнечные панели или 12-вольтовые автомобильные аккумуляторные приборы, к розетке 12 В, так как это может привести к повреждению электрической системы всего автомобиля.



Обязательно перерабатывайте и утилизируйте использованные батареи в строгом соответствии с действующими нормами! Поскольку батарея содержит токсичные вещества, такие как серная кислота и свинец.



Электродит загрязняет окружающую среду! Вытекшее автомобильное масло должно быть немедленно удалено и утилизировано согласно соответствующим правилам.

Решение проблем

Примечание на  и  на стр. 125 и  на стр. 136 в начале этой главы.

Автомобильный аккумулятор 12 В

Индикаторная лампа горит красным.

Генератор неисправен. Генератор не заряжает автомобильный аккумулятор 12 В во время движения.

Выключите ненужные электроприборы. Пожалуйста, проверьте электрические устройства у авторизованного дилера Компании.

Автоматическая система запуска/остановки двигателя не запустит двигатель → стр. 80.

Колеса и шины

Система контроля давления в шинах

Введение в тему

В этом разделе содержится информация по следующим темам:

- Непрямой мониторинг давления в шинах 139
- Решение проблем 140

Система контроля давления в шинах предупреждает водителя, когда давление в шинах слишком низкое.

Система контроля давления в шинах контролирует различные параметры всех колес (особенно окружность качения) с помощью датчиков ABS (непрямое измерение).

Предупреждение

Интеллектуальная технология системы контроля давления в шинах может работать только в пределах системы. Неправильное обращение с колесами и шинами может привести к внезапной потере давления, растрескиванию протектора или даже к проколу шины!

- Всегда регулярно проверяйте давление в шинах и поддерживайте его в пределах указанных значений → стр. 143. Недостаточное давление воздуха делает шины чрезвычайно восприимчивыми к перегреву, в результате чего протектор отслаивается и даже лопается.
- Давление в шинах в холодном состоянии должно соответствовать значению, указанному на табличке давления в шинах → стр. 143.
- Регулярно проверяйте давление в холодных шинах и доводите его до рекомендуемого значения для давления в шинах вашего автомобиля → стр. 143.
- Регулярно проверяйте следы износа шин и повреждения шин.
- Никогда не превышайте максимально допустимое значение шин для скорости движения и нагрузки автомобиля.



Шины с недостаточным давлением воздуха неизбежно увеличивают расход топлива и усугубляют износ шин.

Когда новая шина впервые движется на высокой скорости, она может немного расширяться, что может привести к срабатыванию сигнализации давления в шинах.

Старые шины должны быть заменены новыми шинами, одобренными Компанией для данной модели.

Не полагайтесь исключительно на систему контроля давления в шинах! Шины необходимо регулярно проверять, чтобы убедиться, что все шины поддерживаются при правильном давлении воздуха и не имеют повреждений, таких как проколы, порезы или вздутия. Удалите посторонние загрязнения, въевшиеся в рисунок шины, которые еще не проникли в шину.

Непрямой контроль давления в шинах

Примечание  на стр. 139 в начале этой главы.



Рисунок 136 Центральная консоль: кнопка контроля давления в шинах

Описание функции

Индикаторы непрямого контроля давления в шинах используют данные датчиков ABS и других функций для сравнения окружности качения и скорости вращения каждого колеса. Индикатор контроля давления в шинах подает звуковой сигнал, если давление в шинах одного или нескольких колес изменится.

Окружность качения может измениться, если:

- При изменении давления в шинах.
- Когда давление в шинах слишком низкое.
- При наличии структурных повреждений шины
- Когда автомобиль загружен с одной стороны
- При наличии противоскользящей цепи
- При наличии аварийных колес
- При замене одного колеса на оси, в режиме спортивного вождения непрямым контролем давления в шинах может отображаться  с задержкой или вообще не отображаться зимой, на грунтовых дорогах или во время использования цепей противоскольжения.

Калибровка непрямого контроля давления в шинах

- Включите зажигание.
- Когда давление во всех четырех шинах будет в пределах требуемых значений, нажмите и удерживайте кнопку  в верхней части центральной консоли → рис. 136, пока система не подает подтверждающий сигнал. После длительной поездки и на разных скоростях система автоматически подбирает новые значения и следит за ними. Непрямой контроль давления в шинах необходимо повторно подтверждать при следующих условиях:
- При регулировке давления в шинах.
- После замены одного или нескольких колес.
- Колеса меняются местами, например, переднее колесо заменяется задним.



Непрямой контроль давления в шинах не работает при неисправности электронной программы стабилизации или антиблокировочной системы тормозов → стр. 102.



После отображения предупреждения о низком давлении в шинах выключите и включите зажигание перед повторной диагностикой непрямого контроля давления в шинах.

Решение проблем

Примечание ▲ на стр. 139 в начале этой главы.



Низкое давление в шинах

Индикаторная лампа горит желтым цветом. В одной или нескольких шинах недостаточное давление или структурные повреждения шин.

- Не продолжайте движение!
- Проверьте и отрегулируйте давление во всех шинах → стр. 143.
- Замените поврежденные шины.
- Перекалибруйте данные непрямого контроля давления в шинах → стр. 139.
- Если проблема не устранена, обратитесь к авторизованному дилеру Компании для проведения технического обслуживания.

Контрольная лампа мигает в течение десятков секунд, а затем горит постоянно. Ошибка системы.

- Не продолжайте движение!
- Выключите зажигание, а затем включите его.
- Перекалибруйте данные непрямого контроля давления в шинах → стр. 139.
- Если проблема не устранена, обратитесь к авторизованному дилеру Компании для проведения технического обслуживания.

Предупреждение

Различное давление в шинах или слишком низкое давление в шинах может привести к неисправности шин и потере управления автомобилем, что может привести к травмам!

- Когда загорается контрольная лампа , как можно скорее остановитесь и проверьте состояние всех шин → стр. 140.
- Различное давление в шинах или низкое давление в шинах неизбежно усугубляют износ шин, снижают устойчивость автомобиля и увеличивают тормозной путь.
- Шины с разным давлением или с низким давлением в шинах могут внезапно выйти из строя, что приведет к разрыву шины и потере управления.
- Водитель должен следить за тем, чтобы во всех шинах поддерживалось правильное давление воздуха. Необходимое значение давления в шинах указано на табличке давления → стр. 143.
- Система контроля давления в шинах может функционировать должным образом только тогда, когда все шины в холодном состоянии имеют правильное давление воздуха.
- Давление во всех шинах должно быть правильно отрегулировано в соответствии с нагрузкой автомобиля → стр. 143.
- Перед началом движения всегда накачивайте все шины до нужного значения давления → стр. 143.
- Когда давление в шине недостаточное, изгиб шины увеличивается, а температура шины быстро повышается, что приводит к разрыву шины.

- Слишком высокое или слишком низкое давление в шинах приведет к преждевременному износу шин и ухудшению управляемости автомобиля.
- Если вы обнаружите, что давление в шине недостаточное, не заменяйте колесо сразу. Езжайте на малой скорости к ближайшему авторизованному дилеру Компании, проверьте и отрегулируйте давление в шинах → стр. 140.



При движении автомобиля по грунтовым дорогам в течение длительного времени или при спортивном стиле вождения система может временно отключить индикатор контроля давления в шинах. Индикатор указывает на наличие неисправности в системе, но гаснет при изменении дорожных условий или стиля вождения.

Инструкции для колес и шин

Введение в тему

В этом разделе содержится информация по следующим темам:

- Инструкции по использованию колес и шин	141
- Диски и колесные болты	142
- Давление в шинах	143
- Глубина протектора шин и следы износа	144
- Повреждение шин	144
- Дисбаланс колес	145
- Запасное колесо или аварийное запасное колесо	145
- Идентификационный код шины	146
- Зимние шины	148
- Цепь противоскольжения	149

Шины являются наиболее часто используемыми компонентами автомобиля, и их важность часто недооценивают. Автомобиль контактирует с землей только узкой опорной поверхностью шины. Срок службы шин зависит от давления в шинах, стиля вождения, технического обслуживания и правильной установки.

Предупреждение

Новые шины, старые шины и изношенные или поврежденные шины снижают курсовую устойчивость автомобиля и влияют на эффективность торможения.

- Неправильное обращение с колесами и шинами может ухудшить безопасность вождения и привести к серьезным травмам или смерти!
- Все четыре колеса должны быть оснащены радиальными шинами одинакового типа, размера (окружности качения) и типа рисунка.
- Новые шины должны пройти обкатку. Следует соблюдать осторожность при вождении в течение первых 600 км, чтобы избежать серьезных травм или смерти.
- Регулярно проверяйте давление в шинах и убедитесь, что давление в шинах всегда находится в пределах указанного значения. Недостаточное давление воздуха делает шины чрезвычайно восприимчивыми к перегреву, в результате чего протектор отслаивается и даже лопается.
- Не ездите с поврежденными шинами (например, с порезанными, треснутыми или вздутыми шинами) или с изношенными шинами! В противном случае они подвержены внезапной

потере давления или разрыву, что приводит к человеческим жертвам. Изношенные или поврежденные шины необходимо заменить как можно скорее.

- Никогда не превышайте максимально допустимое значение шин для скорости движения и нагрузки автомобиля.
- Эффективность интеллектуальных систем зависит от сцепления шин с дорогой.
- Если во время движения обнаруживается ненормальная вибрация или отклонение автомобиля от полосы, немедленно остановите автомобиль и проверьте повреждения колес и шин.
- Чтобы снизить риск серьезной травмы или смерти из-за потери управления, не ослабляйте болты обода, прикрепленные к фиксаторам обода с болтовым креплением.
- Ни при каких обстоятельствах нельзя использовать колеса или шины неизвестного происхождения! Такие колеса и шины могут быть повреждены, даже если видимых повреждений нет.
- Старые шины (даже неиспользованные) могут внезапно потерять давление или лопнуть, особенно при движении автомобиля на высокой скорости, что может привести к травмам. Поэтому следует по возможности избегать использования старых шин со сроком службы более шести лет. Если вам приходится их использовать, обязательно ведите машину с особой осторожностью и на малой скорости.

Предупреждение

Неправильная затяжка или отсутствие колесных болтов может привести к ослаблению крепления колес, потере управления автомобилем и травмам.

- Никогда не ездите с отсутствующими или ослабленными колесными болтами.
- Всегда используйте колесные болты, соответствующие ободу и модели.
- Затягивайте колесные болты с правильным моментом затяжки. При отсутствии динамометрического ключа затяните колесные болты с помощью баллонного ключа и немедленно проверьте момент затяжки у ближайшего авторизованного дилера Компании.

Инструкции по использованию колес и шин

Примечание ▲ на стр. 140 в начале этой главы.



Рисунок 137 Схематическое изображение: Схематическая диаграмма замены колеса

Шины и диски, одобренные Компанией, идеально подходят друг другу.

Перестановка передних и задних колес

Для обеспечения равномерного износа всех шин рекомендуется регулярно менять местами передние и задние колеса, как показано на схеме → рис. 137, чтобы все шины имели примерно одинаковый срок службы.

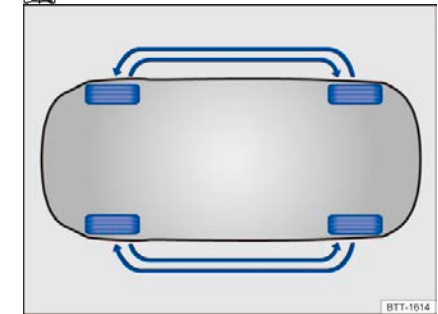
Данную работу рекомендуется выполнять через авторизованного дилера Компании.

Меры предосторожности при неисправности шин и дисков

- Двигайтесь как можно медленнее в момент подъема, когда автомобиль пересекает бордюры или подобные препятствия.
- Регулярно проверяйте давление в шинах.
- Не превышайте нагрузку на шины и максимальную скорость → стр. 146.
- Как можно скорее замените поврежденные или чрезмерно изношенные шины у авторизованного дилера Компании → стр. 144.
- Будьте осторожны, не подвергайте колеса (включая запасные колеса) воздействию агрессивных веществ (включая масло, смазочные материалы, топливо и тормозную жидкость) → ▲.
- Если пылезащитный колпачок нипеля отсутствует, как можно скорее установите новый.

Подержанные шины старше шести лет

Физические и химические факторы снижают производительность или вызывают старение шин, тем самым ослабляя их эксплуатационные характеристики. Неиспользованные шины длительного хранения более склонны к излому и разрыву.

Старые шины старше шести лет (в том числе запасные колеса) рекомендуется заменять → ▲, даже если они внешне выглядят хорошо и имеют рисунок, не изношенный до установленного минимального значения. Точно так же зимние шины или всесезонные шины в значительной степени теряют свои характеристики из-за старения, которое не зависит от глубины протектора остальных шин.

Возраст каждой шины можно определить по дате изготовления → стр. 146.

Инструкции по хранению шин

- Снятые колеса или шины следует хранить в прохладном и сухом месте, желательно в темном месте. Шины, установленные на диски, нельзя хранить в вертикальном положении.
- Шины, не установленные на обод, должны быть помещены в соответствующие защитные рукава и храниться в вертикальном положении (протектором шины к земле).

Новые шины

- Новые шины необходимо подвергать обкатке, поэтому первые 600 км следует соблюдать особую осторожность, так как сцепление с дорогой новых шин без обкатки не является оптимальным → ⚠ и снижается эффективность торможения → ⚠. Все четыре колеса должны быть оснащены радиальными шинами одинакового типа, размера (окружности качения) и типа рисунка.

Замена шин

- Заменяйте как минимум две шины на одной оси одновременно → ⚠.
- Старые шины должны быть заменены шинами, одобренными Компанией для данного автомобиля.
- Эффективный размер используемых шин не должен превышать размер шины, утвержденной Компанией.

Повторная калибровка данных непрямого контроля давления в шинах

Каждый раз, когда заменяется одно или несколько колес, например, при замене передних и задних колес → стр. 139, данные непрямого контроля давления в шинах должны быть повторно откалиброваны.

⚠ Предупреждение

Коррозионно-активные жидкости и другие вещества могут вызвать видимое или невидимое повреждение шины, что может легко привести к разрыву шины!

- Будьте осторожны, чтобы не подвергать шины воздействию химикатов, масла, топлива, смазочных материалов и других коррозионно-активных веществ.

⚠ Предупреждение

Старые шины, даже если они еще находятся в эксплуатации, могут внезапно прохудиться или лопнуть на высоких скоростях, что приведет к авариям и серьезным травмам.

- Шины со сроком службы более 6 лет можно использовать в экстренных случаях, и при вождении автомобиля следует соблюдать крайнюю осторожность.

⚠ Предупреждение

Новые шины должны пройти обкатку. Потому что их

сцепляемость не столь эффективна, что влияет на тормозной эффект.

- Следует соблюдать осторожность в течение первых 600 км, чтобы избежать серьезных травм или смерти.

⚠ Предупреждение

Колеса должны иметь достаточную степень свободы движения. Если степень свободы движения колеса недостаточна, шина может тереться о элементы ходовой системы, кузов автомобиля и элементы тормозной системы, что приводит к функциональной неисправности тормозной системы, растрескиванию протектора или даже его разрыву.

- Фактический размер шины не должен превышать размер шины, утвержденной Компанией, и она не должна тереться о какой-либо компонент кузова автомобиля.

💡 Подсказка

Во время движения избегайте сильных ударов по шинам и по возможности избегайте дорожных препятствий. Впадины, неровности и края бордюра на дорожном покрытии могут вызвать сильное сдавливание и деформацию шин (особенно для шин с низким передаточным числом), что приведет к повреждению шины и деформации обода или трещине.



Всегда утилизируйте старые шины в строгом соответствии с действующими правилами.



Размер шин, одобренный Компанией, гарантированно соответствует указанному размеру и подходит для вашего

автомобиля. При покупке шин продавец шин должен предоставить сертификат качества, выданный производителем шин, в соответствии с требованиями, удостоверяющий, что проданная шина подходит для автомобиля. Сертификат качества шин должен надлежащим образом храниться в автомобиле.

Обод и колесный болт

Примечание ⚠ на стр. 140 в начале этой главы.

Структура колесных болтов должна соответствовать ободу. Если установлены разные типы дисков, необходимо использовать колесные болты подходящей длины и формы головки, чтобы обеспечить надежную фиксацию колес и правильную работу тормозной системы → стр. 150.

По техническим причинам, как правило, не разрешается использовать колеса других автомобилей, в том числе, той же модели. Момент затяжки колесных болтов следует проверять с помощью динамометрического ключа.

Колесный болт

Необходимо использовать подходящие колесные болты и затягивать колесные болты с указанным моментом затяжки → стр. 150.

Маркировка обода

В соответствии с соответствующими национальными нормами на новый обод должны быть нанесены определенные технические данные. На ободу могут быть указаны следующие технические данные (которые могут различаться в зависимости от региона).

- Знак соответствия
- Размер обода
- Название производителя или торговая марка
- Дата изготовления (месяц/год)
- Место происхождения
- Серийный номер производства
- Номер партии сырья
- Код продукта

⚠ Предупреждение

Использование неподходящих или поврежденных дисков может ухудшить безопасность вождения автомобиля и привести к серьезным травмам или смерти!

- Используйте только диски, одобренные для приобретаемого автомобиля.
- Регулярно проверяйте повреждения на ободах и при необходимости заменяйте их.

Давление в шинах

Примечание ⚠ на стр. 140 в начале этой главы.



Рисунок 138 Символы на табличке давления в шинах.



Рисунок 139 На стойке двери со стороны водителя: табличка давления в шинах

Данные на табличке → рис. 138:

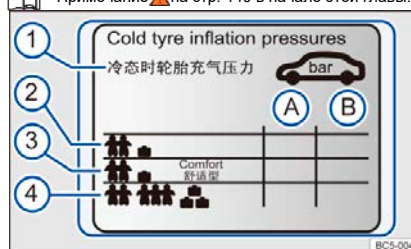
- Ⓐ Давление в шинах передней оси
- Ⓑ Давление в шинах задней оси
- ① Совет: проверяйте давление в шинах в холодную погоду.
- ② Давление в шинах при частичной нагрузке
- ③ В зависимости от комплектации автомобиля: Комфортное давление в шинах при частичной нагрузке
- ④ Давление в шинах при полной нагрузке

Указанное значение исходного давления в шинах указано на табличке, а приведенные выше данные применимы как зимой, так и летом. Табличка, расположена внутри центральной стойки двери со стороны водителя → рис. 139.

Тип указателя давления в шинах зависит от комплектации автомобиля. Неправильное давление в шинах может отрицательно сказаться на ходовых качествах и привести к ускоренному износу шин и даже разрыву шин → ⚠.

Давление в шинах особенно важно во время движения на высокой скорости. Если давление в шинах не соответствует требованиям, это усугубит износ шины, которая легко может лопнуть.

Комфортное давление в шинах

В зависимости от модели на табличке может быть указано комфортное давление в шинах → рис. 138 ④.

Комфортное давление в шинах может улучшить комфорт при езде. Расход топлива может увеличиться во время движения при комфортном давлении в шинах.

Проверка давления в шинах

- Проверяйте давление в шинах не реже одного раза в месяц.
- Проверяйте давление в шинах только тогда, когда шина находится в холодном состоянии. Приведенное в табличке давление в шинах относится к шинам в холодном состоянии. Давление в шине выше, когда шина находится в горячем состоянии.
- Давление в шинах 4 следует отрегулировать в соответствии с условиями нагрузки ④.
- Всегда затягивайте защитный колпачок нипеля после каждой регулировки давления в шинах и обращайте внимание на информацию о системе контроля давления в шинах.
- Всегда используйте давление в шинах, указанное на табличке давления в шинах. Никогда не превышайте максимальное давление в шинах, указанное сбоку шины.

⚠ Предупреждение

Во время движения автомобиля шины со слишком высоким или слишком низким давлением могут внезапно потерять давление и даже лопнуть, что легко может привести к серьезным травмам!

- Недостаточное давление воздуха делает шины чрезвычайно восприимчивыми к перегреву, в результате чего протектор отслаивается и даже лопается.
- Когда автомобиль движется с высокой скоростью и перегрузкой, шины подвержены перегреву и внезапным повреждениям (в том числе разрыву шины и отслаиванию протектора), что приводит к потере управления.
- Слишком высокое или слишком низкое давление в шинах приведет к преждевременному износу шин и ухудшению управляемости автомобиля.
- Регулярно проверяйте давление в шинах не реже одного раза в месяц. Также следует проверять давление в шинах перед длительными поездками.
- Всегда правильно регулируйте давление во всех шинах в соответствии с нагрузкой автомобиля.
- Никогда не уменьшайте давление воздуха в шине, когда она находится в горячем состоянии.

💡 Подсказка

- Подсоедините датчик давления в шинах так, чтобы он находился на одной линии с нипелем, в противном случае нипель может быть поврежден.

- Потеря защитного колпачка нипеля или неправильная установка защитного колпачка клапана накачивания может привести к повреждению клапана накачки шины. Всегда используйте защитный колпачок клапана накачивания с теми же характеристиками, что и оригинальный защитный колпачок клапана накачивания, и устанавливайте его правильно.

 Недостаточное давление в шинах обязательно приведет к увеличению расхода топлива.

Глубина протектора шины и следы износа



 Примечание  на стр. 140 в начале этой главы.





Рисунок 140 Протектор шины: маркировка износа (схематическое изображение)

Глубина протектора

Большинство стран требуют, чтобы шина была утилизирована, когда глубина канавки резьбы, измеренная рядом с отметкой износа шины, изношена до 1,6 мм, поэтому важно обращать внимание на местные законы и правила, касающиеся глубины протектора. Все колеса должны иметь одинаковую глубину протектора, по крайней мере, на одной оси .

Всегда соблюдайте местные законы и правила, касающиеся минимально допустимой глубины протектора для зимних и всесезонных шин.

Маркировка глубины протектора шины

Маркировка износа используется, чтобы указать, сильно ли изношена шина, и шина, изношенная до отметки износа, должна быть заменена. Оригинальные шины данного автомобиля имеют ряд следов износа высотой 1,6 мм с поперечным рисунком  **рис. 140**. Следы износа равномерно распределены по внешней окружности шины и имеют ряд отметин (например, буквы «TWI» или другие символы) на боковине шины, чтобы указать, где расположены метки износа  **рис. 140**.

Предупреждение

Вождение с изношенными шинами чрезвычайно рискованно и может легко привести к потере контроля над автомобилем, что может привести к травмам!

- Шины должны быть заменены, когда шины изношены до отметки износа.
- Изношенные шины, во время движения по скользкой дороге, склонны к проскальзыванию (плаванию).
- Изношенные шины, при обычном вождении и вождении в суровых условиях, склонны к заносу, ухудшая управляемость автомобиля и увеличивая тормозной путь.

Повреждение шин

 Примечание  на стр. 140 в начале этой главы.

Повреждение шин и дисков часто трудно обнаружить. Если во время движения обнаруживается ненормальная вибрация или отклонение автомобиля, это указывает на повреждение шины .

- При подозрении на повреждение колеса немедленно снизьте скорость!
- Проверьте шины и диски на наличие повреждений.
- Не продолжайте движение, если шина повреждена.
- Замените поврежденное колесо  стр. 150. При необходимости вызовите специалистов.
- Если видимых повреждений нет, осторожно двигайтесь на малой скорости к ближайшему авторизованному дилеру Компании для осмотра.

Прокол шины

- Если инородное тело, проколов шину, попало внутрь, оставьте его в шине! Не предметы, застрявшие между резиновыми блоками в протекторе шины, можно удалить.
- Замените поврежденное колесо  стр. 150. При необходимости вызовите специалистов для ремонта.
- Проверьте и отрегулируйте давление во всех шинах.
- Рекомендуется помощь в ремонте от авторизованного дилера Компании.

Износ шин

Резкий поворот, быстрое ускорение и экстренное торможение могут усугубить износ шин.

Колеса были отбалансированы, когда автомобиль покидает завод, но существует множество различных факторов, влияющих на балансировку колес при обычном вождении автомобиля, что приводит к дисбалансу колес и вибрациям рулевого управления. Неотбалансированные колеса увеличивают износ системы рулевого управления и подвески, поэтому их необходимо отбалансировать. Балансировку также необходимо проводить после замены новых колес.

Неточная установка колес неизбежно приведет к чрезмерному износу шин и ухудшит безопасность вождения. При обнаружении чрезмерного износа шин необходимо как можно скорее проверить сход-развал у авторизованного дилера Компании.

Предупреждение

Если во время движения обнаруживается аномальная вибрация или отклонение автомобиля, это может указывать на повреждение шины.



- Немедленно снизьте скорость своего автомобиля и припаркуйте его там, где он не мешает движению транспорта.
- Проверьте шины и диски на наличие повреждений.
- Если шина или обод повреждены, не продолжайте движение и как можно скорее обратитесь к авторизованному дилеру Компании.
- Если видимых повреждений нет, осторожно двигайтесь на малой скорости к ближайшему авторизованному дилеру Компании для осмотра.

Разбалансировка колес

 Примечание  на стр. 140 в начале этой главы.

Если динамическая балансировка автомобиля превышает 8 грамм с одной стороны, колесо необходимо отбалансировать с помощью противовеса. Колеса также должны быть отбалансированы после замены.

Причины вибрации автомобиля во время движения

Существует множество различных факторов, которые могут привести к неровной езде автомобиля   в случае повреждения шин, см. стр. 144. Износ шин является одной из причин вибрации при движении автомобиля. Износ шин, вызванный вождением, распределяется неравномерно по всей поверхности протектора, что может вызвать небольшой дисбаланс в изначально отбалансированной шине, что приведет к нестабильной работе шины. Водитель может не знать о фактическом незначительном дисбалансе шин, что еще больше усугубляет износ шин и сокращает срок их службы. Для обеспечения безопасности, плавности хода и равномерного износа в течение всего срока службы шины рекомендуется балансировать шины не менее двух раз в течение срока службы.

Радиальная и поперечная вибрация шин

Отклонение концентричности шины и обода колеса может привести к радиальной и поперечной вибрации. По техническим причинам шина и обод не могут быть абсолютно концентричными.

Если отклонение относительного положения между шиной и ободом слишком велико, дисбаланс шины может превысить допустимое значение.

Предупреждение

Ненормальная вибрация или отклонение автомобиля во время движения указывают на возможное повреждение шины.

- Немедленно снизьте скорость и безопасно остановитесь в соответствии с дорожными условиями.
- Осмотрите шины и диски на наличие повреждений.
- Не используйте поврежденные шины или диски для продолжения движения, и вам следует обратиться к авторизованному дилеру Компании для профессионального ремонта.
- Если определить повреждение по внешнему виду не представляется возможным, медленно и осторожно езжайте к ближайшему авторизованному дилеру Компании для осмотра.

Запасное колесо или аварийное запасное колесо

 Примечание  на стр. 140 в начале этой главы.







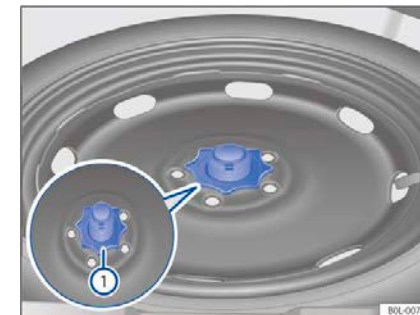

Рисунок 141 В багажнике: маховик для крепления аварийного запасного колеса

Вынимание аварийного запасного колеса

- Откройте дверь багажника.
- Поднимите или снимите пол багажника  стр. 110.
- Полностью отвинтите маховик в центре аварийного запасного колеса  **рис. 141**  против часовой стрелки.
- Выньте аварийное запасное колесо.



Хранение замененного колеса

- Откройте дверь багажника.
- Поднимите или снимите пол багажника  стр. 110.
- Повернув обод вниз, совместите центральное отверстие обода со шпилькой в нише готового к использованию колеса и установите замененное колесо в нишу запасного колеса.
- Установите маховик на шпильку и затяните его по часовой стрелке, пока колесо не будет надежно закреплено.
- Закройте пол багажника  стр. 110.
- Закройте дверь багажника.

Если конструкция запасного колеса отличается от конструкции ходовой шины

Если запасное колесо имеет характеристики, отличные от того, которое используется, его можно использовать только в течение коротких периодов времени, и во время движения необходимо соблюдать крайнюю осторожность .

Соблюдайте советы по вождению:

- Скорость автомобиля не должна превышать 80 км/ч!
- По возможности избегайте резкого ускорения, экстренного торможения и резких поворотов!
- Запасное колесо не должно быть оснащено противоскользкими цепями  стр. 149.
- Как можно скорее после установки запасного или аварийного колеса проверьте давление в шинах  стр. 143.

Предупреждение

Неправильное использование запасного колеса или аварийного запасного колеса может привести к потере управления автомобилем, аварии или другому несчастному случаю и серьезным травмам!

- Запасные колеса или аварийные запасные колеса, которые повреждены или имеют стертые протекторы до отметки износа, использовать нельзя!
- Характеристики запасного колеса на некоторых автомобилях могут быть меньше, чем у стандартного колеса. Небольшое запасное колесо имеет этикетку с текстом «80 км/ч», указывающую максимально допустимую скорость во время движения с данным типом шин.
- Скорость автомобиля не должна превышать 80 км/ч! Избегайте резкого ускорения, экстренного торможения или резких поворотов.
- Если аварийное запасное колесо установлено на ведущую ось, расстояние поездки не должно превышать 200 км.
- Стандартные колеса следует установить как можно скорее, поскольку конструкция аварийного запасного колеса подходит только для коротких периодов вождения.

- Аварийное запасное колесо должно быть закреплено оригинальными колесными болтами.
- Никогда не используйте более одного аварийного запасного колеса одновременно.
- Давление в шинах необходимо проверить как можно скорее после установки запасного колеса → стр. 143. Запасное колесо не должно быть оснащено противоскользящей цепью.

Идентификационный код шины

Примечание  на стр. 140 в начале этой главы.







Рисунок 142 Международный общий идентификационный код шин

→ рис.	Идентификационный код шины (пример)	Значение
142		
①	Название продукта	Идентификационный код производителя шин.
②	DOT	Шины, соответствующие нормативным требованиям США. Департамент транспорта и стандартов безопасности шин.
③	JHCO CHWS 2213	Идентификационный код шины (TIN [®]) — этот код может быть напечатан внутри автомобиля) и указана дата изготовления шины:
		JHCO CHWS Код завода-изготовителя шин, размер шин производителя и маркировка характеристик шин.
	2213	Дата изготовления шины: 22 неделя 2013 г.
Основные сравнительные параметры шин, протестированные по стандартному процессу для конечных пользователей → стр. 162:		
④	TREADWEAR 280	Ожидаемый относительный срок службы шины по стандартам США. Шина со степенью износа протектора 280 в 2,8 раза ниже, чем шина со степенью износа протектора 100. Эксплуатационные характеристики шины зависят от способа и условий эксплуатации. Из-за стиля вождения, технического обслуживания шин, дорожного покрытия и погодных условий характеристики шины могут значительно отличаться от стандартных значений, указанных на шине.
⑤	TRACTION AA	Реакция шины на торможение (AA, A, B или C) на скользкой поверхности. Этот показатель производительности измеряется в контролируемых условиях на квалифицированном испытательном участке. Шины с маркировкой C с низкой адгезией - Значения адгезии шин определяются на основе испытаний на прямолинейную адгезию, исключая скорость, боковую устойчивость или соскальзывание, а также адгезию при большой нагрузке.
⑥	TEMPERATURE A	Температурная стабильность шины (A, B или C), измеренная во время высокоскоростных тестовых заездов. Шины с маркировкой A и B, температурная стабильность которых превышает нормативные требования - Температурная стабильность шин оценивается на шинах с указанным давлением воздуха, что не распространяется на шины с давлением, превышающим указанные значения - Превышение скорости автомобиля, несоответствие или превышение заданного давления воздуха может привести к резкому повышению температуры шин или повреждению шин. Любой один или несколько из вышеперечисленных факторов могут привести к повышению температуры шины или ее повреждению.
⑦	88 H	Код грузоподъемности → стр. 148 и код скорости → стр. 148
⑧	Вращение или стрелка	Указывает заданное направление вращения шины → стр. 148.
	или: Outside	Указывает сторону шины снаружи автомобиля → стр. 148.
⑨	MAX INFLATION 350 KPA (51 psi / 3.51 bar)	Максимально допустимое давление в шинах, используемых в США.
⑩	M+S или M/S или 	Маркировка зимних шин (зимние или грязевые шины) → стр. 148. Шипованные шины с противоскользящим покрытием также маркируются буквой E после буквы S.
⑪	TWI	Этот код используется для обозначения расположения маркировки износа протектора на шине → стр. 144.
⑫	Торговая марка, логотип компании	Производитель.
⑬	Made in Germany	Страна производитель шин -
⑭		Знак национального стандарта Китая (знак обязательной сертификации Китая).
⑮	 023	Знак национального стандарта Бразилии.
⑯	E4 e4 0200477-b	Поверочный знак в соответствии с международными стандартами - цифра после буквы (E) - код страны утверждения. Шины,

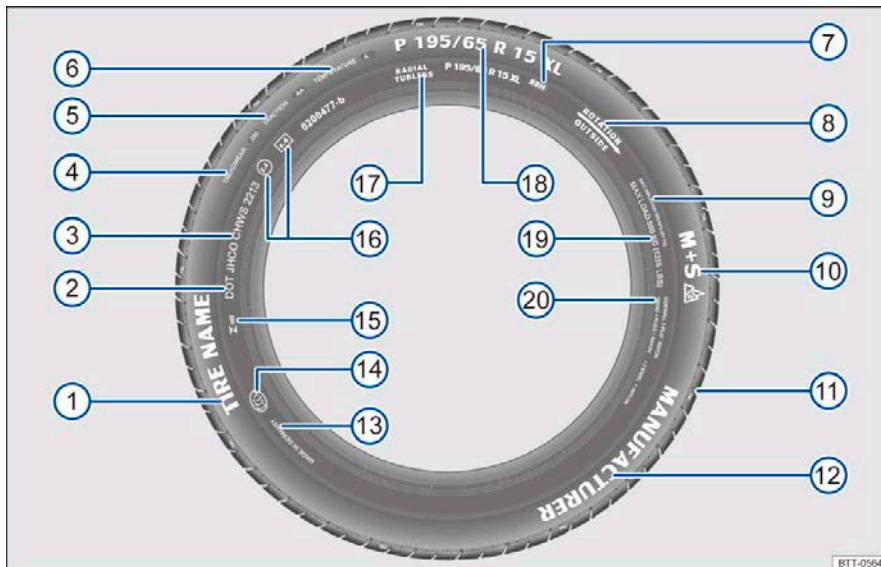
182.5C1.TRO.74

→ рис. 142	Идентификационный код шины (пример)	Значение												
		соответствующие стандартам ЕЭК, обозначаются буквой E; Шины, соответствующие стандартам EG, обозначаются буквой E, за которой следует номер сертификата об утверждении типа.												
17	RADIAL TUBELESS P 195 / 65 R 15 XL	Бескамерная радиальная шина. Код размера шин:												
18		<table border="1"> <tr> <td>P</td> <td>Обозначение типа транспортного средства, P для пассажиров</td> </tr> <tr> <td>195</td> <td>Ширина шины (мм).</td> </tr> <tr> <td>65</td> <td>Соотношение высоты и ширины шины (%).</td> </tr> <tr> <td>R</td> <td>Состав шин: радиальные шины.</td> </tr> <tr> <td>15</td> <td>Диаметр обода (дюймы).</td> </tr> <tr> <td>XL</td> <td>Шины повышенной прочности («усиленные»).</td> </tr> </table>	P	Обозначение типа транспортного средства, P для пассажиров	195	Ширина шины (мм).	65	Соотношение высоты и ширины шины (%).	R	Состав шин: радиальные шины.	15	Диаметр обода (дюймы).	XL	Шины повышенной прочности («усиленные»).
P	Обозначение типа транспортного средства, P для пассажиров													
195	Ширина шины (мм).													
65	Соотношение высоты и ширины шины (%).													
R	Состав шин: радиальные шины.													
15	Диаметр обода (дюймы).													
XL	Шины повышенной прочности («усиленные»).													
19	MAX LOAD 615 KG (1235 LBS)	Данные о максимально допустимой нагрузке на колесо, используемые в США.												
20	SIDEWALL 1 PLY RAYON TREAD 4 PLIES 1 RAYON + 2 STEEL + 1 NYLON	Данные о конструктивных элементах шины: Слой вискозы. Данные компонента протектора шины: Протектор шины в этом примере состоит из четырех слоев: одного слоя вискозы, двух слоев проволочных брекерсов и слоя нейлона.												

^{a)} TIN – это код серии шин.

Идентификационный код шины также может быть нанесен на внутренней стороне шины. Некоторые идентификационные коды шин могут отображаться только на одной стороне шины, например, идентификационный код шины и дата изготовления. **Производители шин могут также использовать другие внутренние коды или коды для конкретных стран.**

Шина с низким коэффициентом сжатия

Шины с низким коэффициентом сжатия имеют более широкий протектор, больший диаметр обода и меньшую высоту боковины по сравнению с другими комбинациями колес и шин → 1 в Инструкции по колесам и шинам, см. стр. 142. Шины с низким коэффициентом сжатия улучшают ходовые качества и точность. Однако это может сказаться на комфорте на плохом покрытии.

Направленная роторная шина

Направленные роторные шины могут вращаться только в одном направлении, а боковина шины отмечена стрелкой, указывающей направление вращения. Таким образом, шина должна быть установлена в соответствии с отмеченным направлением вращения, чтобы обеспечить наилучшее сцепление шины с дорогой, предотвратить явление плавания колеса, а также уменьшить шум качения шины и скорость износа. Если шины установлены в направлении, противоположном вращению, следует проявлять особую осторожность во время движения по скользкой дороге. Шины должны быть заменены или переустановлены в правильном направлении вращения как можно скорее.

Шина с асимметричным рисунком протектора

Внутренний и внешний рисунки протектора шин с асимметричным рисунком протектора имеют разные характеристики. Поэтому на боковине покрышки нанесены слова «Inside» или «Outside». Шина должна быть правильно установлена на обод в соответствии с маркировкой на боковине шины, чтобы обеспечить оптимальное сцепление шины с дорогой, предотвратить плавание колеса, а также уменьшить шум качения и скорость износа шины.

Если шины установлены в направлении, противоположном вращению, следует проявлять особую осторожность во время движения по скользкой дороге. Шины должны быть заменены или переустановлены в правильном направлении вращения как можно скорее.

Зимние шины

Примечание на стр. 140 в начале этой главы.

Зимние или всесезонные шины улучшают ходовые качества и эффективность торможения в зимних дорожных условиях. При температуре ниже +7 °C или в зимних дорожных условиях рекомендуется заменить шины на зимние.

Нагрузка на шины

Индекс грузоподъемности шины используется для выражения веса (кг, нагрузка на шину), который может выдерживать одна шина.

Например:

88	560 кг.
91	615 кг.
92	630 кг.
93	650 кг.
95	690 кг.
97	730 кг.
99	775 кг.

Код скорости

Код скорости используется для обозначения максимально допустимой скорости шины во время движения.

P	до 150 км/ч
Q	до 160 км/ч
R	до 170 км/ч
S	до 180 км/ч
T	до 190 км/ч
U	до 200 км/ч
H	до 210 км/ч
V	до 240 км/ч
Z	более 240 км/ч
W	до 270 км/ч
Y	до 300 км/ч

Некоторые производители шин используют букву «ZR» для обозначения шин с максимально допустимой скоростью более 240 км/ч.

При износе рисунка шины до 4 мм зимняя пригодность зимней шины или всесезонной шины значительно снижается.

При использовании зимних шин учитывайте следующее:

- Обязательно соблюдайте соответствующие правила вашей страны.

- Все четыре колеса должны быть оснащены зимними шинами одновременно.

- Зимние шины можно использовать только в зимних дорожных условиях.

- Должны использоваться зимние шины, размер которых одобрен Компанией и подходит для автомобиля.

- Должны использоваться зимние шины одного типа, размера (длина окружности качения) и типа рисунка.

- Никогда не двигайтесь со скоростью, превышающей максимально допустимую скорость, ограниченную кодом скорости → .

Ограничение скорости

Зимние шины имеют ограничение скорости (см. отмеченный код скорости) → стр. 146.

В зависимости от комплектации автомобиля на приборной панели можно установить напоминания о превышении скорости → стр. 14.

Ограничение скорости и давление в шинах для зимних шин V-образного типа зависят от конфигурации двигателя. Для получения дополнительной информации, пожалуйста, свяжитесь с авторизованным дилером Компании.

Предупреждение

Хотя зимние шины могут улучшить ходовые качества автомобиля в зимнее время, не стоит надеяться лишь на них.

- Скорости и типы вождения должны быть скорректированы с учетом видимости, погодных условий, дорожных и дорожных условий.
- Скорость движения и нагрузка не должны превышать допустимые значения для установленных зимних шин.



При температуре окружающего воздуха выше +7°С необходимо своевременно заменять летние шины, так как управляемость летних шин лучше, чем у зимних, в теплое время года, а также низкий уровень шума при работе, медленный износ и сниженный расход топлива.



Если автомобиль оснащен системой непрямого контроля давления в шинах, после замены колеса необходимо повторно откалибровать систему → стр. 139.



Информацию о разрешенном размере зимних шин можно получить у авторизованного дилера Компании.

Цель противоскольжения

Примечание на стр. 140 в начале этой главы.

Всегда соблюдайте соответствующие правила и максимально допустимую скорость во время движения с установленными противоскольжащими цепями. Противоскольжащие цепи не только улучшают ускорение автомобиля в зимних условиях, но и улучшают реакцию автомобиля на торможение.

Цепи противоскольжения разрешается устанавливать только на передние колеса автомобиля. Их можно устанавливать только на колеса с комбинацией шин и дисков, одобренных Компанией.

Размер шин	Обод
215/60 R16	6JX16 ET43

Подробную информацию о размерах колес, шин и противоскольжащих цепей, применимых к этому автомобилю, можно получить у авторизованного дилера Компании.

По возможности используйте противоскольжащие цепи с тонким замком (включая натяжные устройства) диаметром или толщиной менее 15 мм.

Снимите колпак колеса и декоративное кольцо перед установкой противоскольжащих цепей → . Из соображений безопасности на колесные болты должны быть установлены защитные колпачки. Подходящие защитные колпачки для колесных болтов можно приобрести у авторизованного дилера Компании.

Аварийное запасное колесо

Цепи противоскольжения нельзя устанавливать на запасные колеса по техническим причинам → стр. 145.

При необходимости установки цепей противоскольжения на запасное колесо, запасное колесо необходимо устанавливать на заднюю ось, даже если повреждено переднее колесо. Затем замените поврежденное переднее колесо снятым задним колесом и обратите внимание на направление вращения шины во время установки. Цепи противоскольжения рекомендуются устанавливать перед установкой колес на автомобиль.

Предупреждение

Несчастные случаи могут быть вызваны использованием цепей противоскольжения, не подходящих для данного автомобиля, или неправильной установкой цепей противоскольжения, что может привести к серьезным травмам!

- Всегда используйте противоскольжащую цепь, подходящую для вашего автомобиля.
- Всегда устанавливайте противоскольжащую цепь в соответствии с инструкциями по установке, предоставленными производителем противоскольжащей цепи.
- Никогда не превышайте максимально допустимую скорость во время установки цепи противоскольжения.

Подсказка

- Обязательно снимайте цепь противоскольжения во время движения по расчищенной от снега дороге, иначе это ухудшит управляемость автомобиля и ускорит износ шин.
- Противоскольжащая цепь находится в непосредственном контакте с колесом и может поцарапать или повредить колесо. Рекомендуется использовать цепи с защитой от царапин и скольжением.



Если автомобиль оборудован системой непрямого контроля давления в шинах, после установки цепей противоскольжения необходимо выполнить повторную калибровку системы → стр. 139.

Накладка на колесо

Накладка на центр колеса



Рисунок 143. Снятие центральной накладки колеса

Центральная накладка колеса используется для защиты колесных болтов и должна быть установлена на место после замены колеса.

Автомобили со съемной центральной накладкой колеса

- Снятие: Возьмитесь за два края и снимите центральную накладку колеса, пока она не снимется с обода → рис. 143.

- Установка: Отцентрируйте центральную накладку колеса на обode и прижмите ее к обode, пока она не защелкнется.

Предупреждение

Аварии и серьезные травмы могут быть вызваны неподходящими накладками на колеса и неправильной установкой.

- Неправильно установленные колпаки колес могут отсоединиться во время движения, подвергая опасности других участников движения.
- Не используйте поврежденные накладки на колеса.
- Следите за тем, чтобы накладки на колеса не нарушали охлаждение и вентиляцию тормозной системы. Недостаточная вентиляция может привести к значительному увеличению тормозного пути.

Защитный колпачок для колесных болтов



Рисунок 144. Снятие защитного колпачка с колесного болта (схематическое изображение)

Эти защитные колпачки используются для защиты колесных болтов и должны быть полностью установлены на место после замены колеса.

Снятие и установка защитного колпачка

- Снятие: извлеките проволочный крючок из прилагаемого инструмента → стр. 114.

- Вставьте проволочный крючок в отверстие на защитном колпачке → рис. 144, и вытяните защитный колпачок в направлении стрелки.

- При установке: Надеть защитный колпачок на колесный болт до упора.

Замена колес

Введение в тему

В этом разделе содержится информация по следующим темам:

- Подготовительные работы по замене колеса	151
- Колесные болты	151
- Подъем автомобиля с помощью домкрата	152
- Замена колес	154
- После замены колеса	154

Прилагаемый домкрат используется только для замены колеса. Если две шины на одной стороне автомобиля или все шины на одной оси повреждены, обратитесь к специалистам.

Если вы меняете колесо самостоятельно, вы должны ознакомиться с процедурами эксплуатации и правилами безопасности, иметь соответствующие инструменты и припарковать автомобиль в безопасном месте. При несоблюдении вышеперечисленных условий колеса заменяются авторизованным дилером Компании.

Предупреждение

Замена колес опасна, особенно если это происходит на дороге! Поэтому, чтобы снизить риск травм или смерти, при замене колес обратите внимание на следующие моменты:

- Остановитесь, как только это будет практически возможно и безопасно. Чтобы иметь возможность безопасно заменить колесо, держитесь на безопасном расстоянии от транспортного потока.
- Во время замены колес все люди (особенно дети) всегда должны соблюдать безопасную дистанцию и оставаться за пределами рабочей зоны.
- Включите аварийную сигнализацию, чтобы предупредить других участников движения.
- Убедитесь, что поверхность плоская и твердая, и при необходимости подложите под домкрат большую прочную опорную пластину.
- Перед заменой колеса ознакомьтесь с процедурой замены. В противном случае обратитесь к авторизованному дилеру Компании для замены колеса.
- При замене колес всегда используйте только подходящие и неповрежденные инструменты.
- Всегда выключайте двигатель, устанавливайте стояночный тормоз и рычаг переключения передач на автомобилях с механической коробкой передач перед заменой колес, чтобы снизить риск случайного движения автомобиля.
- Проверьте момент затяжки колесных болтов с помощью динамометрического ключа хорошего качества как можно скорее после замены колеса.
- Если автомобиль оснащен системой непрямого контроля давления в шинах, после замены колеса систему необходимо повторно настроить → стр. 139.

Подготовительные работы к замене колеса

Примечание на стр. 151 в начале этой главы.

Контрольный список

В качестве подготовительных работ к замене колеса всегда выполняйте следующие операции в указанном порядке → ⚠ :

1. Если вы обнаружите потерю давления в шинах, держитесь как можно дальше от транспортного потока и припаркуйте автомобиль на ровной и твердой поверхности.

2. Установите ручной тормоз → стр. 96.
3. Для автоматических коробок передач: установите рычаг переключения передач в положение P → стр. 82.
4. Выключите двигатель и выньте ключ из замка зажигания.
5. Механическая коробка передач: переключитесь на определенную передачу.
6. Все пассажиры высаживаются и направляются в безопасную зону на стороне, противоположной транспортному потоку.
7. Включите аварийную световую сигнализацию и установите треугольный предупреждающий знак → стр. 40, соблюдайте требования местных законов.
8. Зажмите колеса по диагонали камнем, складным клином или другим подходящим предметом.
9. Если в багажнике есть предметы: Выньте их или зафиксируйте.
10. Выньте запасное колесо и сопутствующие инструменты из багажника.
11. Снимите защитную пластину колеса → стр. 150.

Предупреждение

Несоблюдение любого пункта из приведенных выше в контрольном списке может привести к несчастному случаю и травмам.

- Обязательно строго следуйте контрольному списку и безопасным процедурам работы.

Колесный болт

Примечание на стр. 151 в начале этой главы.



Рисунок 145. Замена колеса: ослабление колесных болтов

Для ослабления колесных болтов используйте только прилагаемый гаечный ключ.

Перед подъемом автомобиля ослабьте колесные болты только на один оборот.

Если колесные болты не удается ослабить, наступите ногой на конец торцевого ключа и сильно надавите, чтобы ослабить болты. Держитесь за кузов во время работы, чтобы предотвратить падение и травмы.

Откручивание колесных болтов

- Закрепите торцевой ключ на головке колесного болта → [рис. 145](#).
- Удерживая конец торцевого ключа, ослабьте болт на один оборот против часовой стрелки → .

Откручивание болтов крепления колеса

- Снимите насадку с прилагаемого инструмента.
- Вставьте насадку в болт колеса до упора.
- Закрепите торцевой ключ на соединении.
- Удерживая торцевой ключ, ослабьте болт на один оборот против часовой стрелки → .

Важное описание колесных болтов

Конструкция обода и колесных болтов должна соответствовать оригинальным колесам. Если установлены другие типы дисков, необходимо использовать колесные болты правильной длины и формы головки болта, чтобы обеспечить надежность крепления колес и правильную работу тормозной системы.

Колесные болты для других колес, в том числе на других транспортных средствах той же модели, не должны использоваться.

Момент затяжки колесного болта

Момент затяжки колесных болтов для стальных и легкосплавных дисков составляет 140 Нм. Проверьте момент затяжки колесных болтов у официального дилера Компании сразу после замены колеса.

Если колесные болты заржавели и их трудно ослабить, замените колесные болты и очистите резьбу на ступице колеса перед проверкой момента затяжки колесных болтов. Не наносите моторное масло или смазку на резьбу колесных болтов или ступиц. В противном случае, даже если болты затянуты с указанным моментом затяжки, они могут ослабнуть во время движения автомобиля.

Подъем автомобиля с помощью домкрата

 Примечание  на стр. 151 в начале этой главы.



Рисунок 146 Точки опоры домкрата



Рисунок 147 Домкрат располагается сзади с левой стороны автомобиля.

Предупреждение

Если болты не затянуты должным образом, болты могут ослабнуть во время движения автомобиля, что приведет к потере контроля над автомобилем и легко может привести к несчастным случаям и травмам.

- Резьба колесных болтов и ступиц должна быть чистой, без моторного масла и смазки и легко проворачиваться.
- Колесные болты необходимо ослаблять и затягивать с помощью прилагаемого оригинального торцевого ключа.
- Перед подъемом автомобиля ослабьте колесные болты только на один оборот.
- Не наносите моторное масло или смазку на резьбу колесных болтов или ступиц. В противном случае, даже если болты затянуты с указанным моментом затяжки, они могут ослабнуть во время движения автомобиля.
- Не выкручивайте болты на ободу с привинченным стопорным кольцом.
- Если момент затяжки колесных болтов низкий, колесные болты и диски могут ослабнуть во время движения автомобиля. Колесные болты и резьба могут быть повреждены, если момент затяжки колесного болта слишком велик.

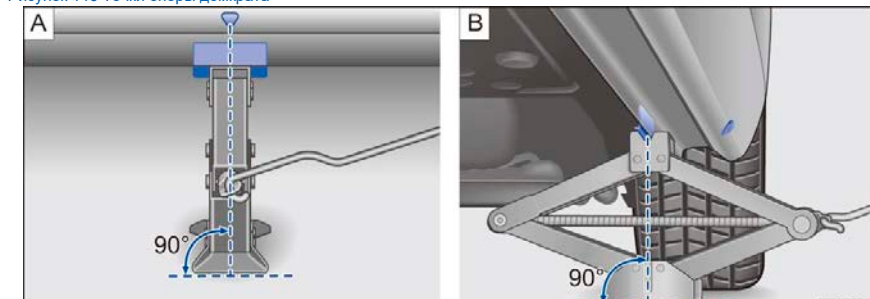
Предупреждение

Неправильно выбранные колесные болты могут ослабнуть во время движения, что приведет к потере управления автомобилем и легко приведет к несчастным случаям и травмам.

- Необходимо использовать собственные колесные болты автомобиля.
- Не используйте другие типы колесных болтов.

Домкрат разрешается опирать только на усиленную балку за точкой маркировки кузова → [рис. 146](#). Рядом с каждым колесом имеются соответствующие точки опоры → .

Контрольный список

Чтобы обеспечить свою безопасность и безопасность всех пассажиров, необходимо действовать в следующем порядке → .

1. Найдите ровную и твердую поверхность, подходящую для подъема автомобиля.
2. Выключите двигатель. В случае модели с механической коробкой передач переключите ее на определенную передачу; В случае автоматической коробки передач установите рычаг переключения передач в положение P → стр. 82 и установите стояночный тормоз → стр. 96.
3. Закрепите колесо, диагонально противоположное заменяемому, с помощью противоткатного упора или другого подходящего предмета.
4. Ослабьте колесные болты колеса, которое необходимо заменить → стр. 151.
5. Найдите ближайшую к заменяемому колесу точку опоры домкрата → [рис. 146](#).
6. Вставьте коромысло в опору на домкрате (в зависимости от комплектации модели).
7. Поднимите домкрат так, чтобы его можно было опустить под точки опоры на автомобиле.
8. Убедитесь, что вся плоскость основания домкрата плотно прилегает к земле и находится непосредственно под точкой подъема → [рис. 147 А и В](#).
9. Продолжайте поднимать домкрат с помощью кривошипной рукоятки, регулируя положение домкрата при раскачивании до тех пор, пока захваты домкрата не зацепятся за опору под кузовом → [рис. 147](#).
10. Продолжайте поднимать домкрат, пока колеса не оторвутся от земли.

Предупреждение

Неправильное использование домкрата может привести к соскальзыванию автомобиля с домкрата! Окружающие могут получить травмы! Для снижения риска несчастных случаев во время подъема автомобиля необходимо строго соблюдать следующие меры предосторожности:

- Используйте домкраты, одобренные Компанией и подходящие для приобретаемого автомобиля. Не используйте домкраты от других моделей автомобилей Компании - в противном случае домкраты могут соскользнуть в момент подъема автомобиля.
- Автомобиль должен подниматься на ровной и твердой поверхности. Во время подъема автомобиля на мягком или наклонном грунте автомобиль может соскользнуть с домкрата. При необходимости подложите под основание домкрата большую прочную опорную пластину или аналогичный предмет, чтобы предотвратить скольжение домкрата.
- Если автомобиль поднимается на твердой и гладкой поверхности, например, на плитке, под основание домкрата следует положить резиновую прокладку или аналогичную подушку, чтобы предотвратить скольжение домкрата.
- Домкрат должен быть расположен ниже указанной точки подъема, а его захваты должны быть надежно зажаты на краю под порогом.
- Не помещайте какую-либо часть тела (например, руки или ноги) под автомобиль во время подъема автомобиля домкратом во избежание травм!
- Если операцию необходимо выполнять под автомобилем, автомобиль должен быть прочно закреплен с помощью подходящих опор.
- Никогда не поднимайте автомобиль с одной наклонной стороной или с работающим двигателем.
- Никогда не запускайте двигатель после подъема автомобиля домкратом! Автомобиль может быть отброшен от домкрата при работающем двигателе.

Предупреждение

Несоблюдение любого пункта из приведенных выше в контрольном списке может привести к несчастному случаю и травме!

- Всегда поднимайте автомобиль в строгом соответствии с контрольным списком и правилами безопасной эксплуатации.

Замена колеса

Примечание  на стр. 151 в начале этой главы.



Рисунок 148 Замена колеса: откручивание колесных болтов с помощью торцевого ключа для колесных болтов

Снятие колеса

- Внимательно прочитайте контрольный список → стр. 151.
- Ослабить автомобильные болты → стр. 151.
- Поднять автомобиль домкратом → стр. 152.
- Отвинтить ослабленные колесные болты с помощью торцевого ключа для колесных болтов → рис. 148 и положить снятые болты на чистую поверхность.
- Снять колесо.

Установка запасного колеса

- Перед установкой проверьте направление вращения шины → стр. 146, Идентификационный код шины.
- Установите запасное колесо на автомобиль.
 - Вставьте болтовое соединение колеса в болт колеса и слегка затяните болт колеса по часовой стрелке с помощью торцевого ключа для колесных болтов.
 - Закрутите все остальные колесные болты и слегка затяните колесные болты по часовой стрелке с помощью торцевого ключа для колесных болтов.
 - Опустите автомобиль.
 - Затяните все колесные болты по часовой стрелке с помощью торцевого ключа → . Обратите внимание, что колесные болты следует затягивать не последовательно, а по диагонали.
 - Установите защитный колпачок колесного болта, накладку ступицы или центральную накладку колеса → стр. 150.

Предупреждение

Несоблюдение указанного момента затяжки колесных болтов или неправильное обращение с колесными болтами может привести к потере управления автомобилем, несчастным случаям и серьезным травмам!

Резьба колесных болтов и ступиц должна содержаться в чистоте, на ней не должно быть моторного масла и смазки, она должна легко проворачиваться и затягиваться с указанным крутящим моментом.

После замены колеса

Примечание  на стр. 151 в начале этой главы.

- Очистите прилагаемые инструменты и верните их в пенопластовый ящик в багажнике → стр. 114.
- Правильно храните замененное колесо в багажнике.
- Как можно скорее проверьте моменты затяжки колесных болтов → стр. 152. Поврежденные колеса следует заменить как можно скорее.

 Контрольная лампа системы контроля давления в шинах может отображать системную ошибку после замены колеса → стр. 140.

Техническое обслуживание и чистка автомобиля

Техническое обслуживание и чистка автомобиля

Инструкции по техническому обслуживанию и очистке автомобиля

Регулярное профессиональное техническое обслуживание помогает сохранить стоимость вашего автомобиля.

Чем дольше пятна и грязь остаются на поверхности вашего автомобиля, тем сложнее его чистить и обслуживать. Если не обрабатывать в течение длительного времени, грязь может больше не удалиться.

У авторизованного дилера Компании есть материалы для обслуживания этого автомобиля. Пожалуйста, обратите внимание на инструкции на упаковке материала. По особым вопросам или деталям и компонентам транспортных средств, не указанным в списке, обращайтесь к авторизованному дилеру Компании.

Предупреждение

Техническое обслуживание и очистка автомобиля не должны влиять на оборудование автомобиля; в противном случае это может привести к несчастным случаям.

- Всегда очищайте детали и компоненты автомобиля в строгом соответствии с инструкциями производителя.
- Должны использоваться материалы для чистки транспортных средств, одобренные или рекомендованные Компанией.
- Чистящие средства, содержащие растворители, оказывают коррозионное воздействие на детали и узлы автомобиля.
- Защищайте руки и руки от деталей и компонентов с острыми крошками.

Предупреждение

Грязные, запотевшие и обледеневшие стекла снижают видимость и увеличивают риск аварий и тяжелых травм, влияя на работу оборудования безопасности автомобиля.

- Управляйте автомобилем только тогда, когда вам хорошо видно через все стекла.
- Не обрабатывайте лобовое стекло водостойким материалом для покрытия лобового стекла.

Предупреждение

Воски могут быть токсичными и вредными. Неподходящий воск и неправильное использование воска могут привести к несчастным случаям, серьезным травмам, ожогам и отравлениям.

- Воск следует хранить только в оригинальной закрытой упаковке.
- Обратите внимание на информацию на упаковке.
- Держите детей подальше от воска.
- Во время использования воска могут образовываться вредные пары. Поэтому воск следует использовать только на открытом воздухе или в хорошо проветриваемых помещениях.
- Никогда не используйте топливо, скипидар, моторное масло, жидкость для снятия лака или другие летучие жидкости для очистки и обслуживания автомобиля.

Подсказка

Коррозийные и содержащие растворители пятна, грязь и другие отложения, налипли на детали и узлы автомобиля, могут вызвать коррозию, повредить детали и узлы автомобиля и не поддаются ремонту, даже если такие загрязнения действуют кратковременно.

- Как можно быстрее удаляйте пятна, грязь и другие отложения. Не ждите, пока они высохнут.
- Все виды стойких пятен рекомендуется удалять у авторизованных дилеров Компании.

Мытьё автомобиля

Чем дольше остаются на поверхности кузова насекомые, птичий помет, смолы, дорожная пыль, промышленная пыль, деготь, копоть, противоскользящие соли и другие коррозионно-активные вещества, тем сильнее повреждается лакокрасочное покрытие кузова. Высокие температуры (например, воздействие солнца) могут еще больше усугубить эффект коррозии. Дно автомобиля также необходимо регулярно тщательно очищать.

Устройство автоматической мойки автомобилей

Каждый раз соблюдайте все предписания оператора автомойки, особенно при наличии на транспортном средстве надстроек → .

- Предпочтение отдавайте автомойке без щеток.
- Опрыскайте автомобиль водой перед мойкой.
- Не блокируйте рулевую колонку в автоматической мойке → стр. 85.
- Перед очисткой отключите стеклоочистители → стр. 63 и датчик дождя.
- Сложите наружные зеркала заднего вида.
- На автомобилях с отделкой салона и защитной пленкой процедура очистки горячим воском не применяется.

Мытьё высокого давления

- Соблюдайте инструкции производителя мойки высокого давления → .
- Температура воды для мойки не должна превышать +60°C.
- Не используйте мойку высокого давления для очистки оконных стекол, которые замерзли или покрыты снегом.
- Форсунка должна находиться на расстоянии не менее 50 см от бокового стекла и других компонентов автомобиля, равномерно распыляя водяной столб.
- Вместо того, чтобы распылять воду на одно место в течение длительного времени, дайте потоку воды распределиться по всему кузову.
- Старайтесь не направлять водяной поток на уплотнения, шины, резиновые шланги, теплоизоляционные материалы или другие чувствительные детали и компоненты автомобиля (например, дверные замки).
- Датчики, камеры, отделку и защитную пленку можно мыть непосредственно, в течение коротких промежутков времени.

Ручная мойка автомобиля

Ручная мойка автомобиля обычно является щадящим способом очистки вашего автомобиля. Тем не менее, есть еще несколько вещей, на которые стоит обратить внимание → ①.

- Используйте большое количество чистой воды, чтобы размягчить грязь перед мытьем автомобиля, а затем тщательно промойте.
- Затем осторожно вымойте автомобиль мягкой губкой, моющими перчатками или моющей щеткой. Кроме того, начните с крыши и продолжайте мыть сверху вниз.
- Тщательно мойте губки, перчатки и моющие щетки через короткие промежутки времени.
- В конце, очистите колеса, дверные пороги и подбные части. Используйте для этой цели другую губку.

Используйте моющее средство только в том случае, если грязь не удаляется легко.

Обработка воском

Регулярная обработка воском помогает защитить лакокрасочное покрытие кузова. После мойки автомобиля можно наносить высококачественный воск, когда с лакокрасочного покрытия на поверхности кузова не скатываются явные капли воды.

Даже если вы регулярно используете высококачественный твердый воск для защиты лакокрасочного покрытия, рекомендуется наносить высококачественный твердый воск не реже двух раз в год для эффективной защиты лакокрасочного покрытия.

Полировка

Лакокрасочное покрытие кузова следует полировать только тогда, когда лакокрасочное покрытие становится темным и не может восстановить свой блеск даже после обработки воском.

Детали, окрашенные в матовый цвет, нельзя полировать во избежание образования блеска → ①.

Очистка автомобилей с матовой окраской

Очищайте окрашенные в матовый цвет автомобили вручную или тканью с моющими средствами и не используйте антикоррозийный воск. При ручной очистке сначала удалите крупные частицы грязи большим количеством воды, а затем очистите поверхность нейтральным мыльным раствором.¹⁾

Удалите небольшие пятна, такие как масло или остатки насекомых, с помощью чистящего средства для матовой краски.

Предупреждение

После мойки автомобиля тормоза могут реагировать с задержкой, а тормозной путь может увеличиваться из-за возможной сырости или (зимой) примерзания тормозных дисков и тормозных колодок.

- Слегка нажмите несколько раз на педаль тормоза, чтобы «убрать» воду и лед с тормозов». Будьте осторожны при эксплуатации, следите за тем, чтобы не мешать другим участникам движения и не нарушать нормативные требования.

Подсказка

Неправильная мойка автомобиля может привести к серьезному повреждению автомобиля!

- Строго следуйте инструкциям.
- Не мойте автомобиль под прямыми лучами солнца.

¹⁾Нейтральный мыльный раствор: Добавьте до двух столовых ложек нейтрального мыльного порошка на один литр чистой воды.

- В холодную погоду не распыляйте воду непосредственно на дверные замки, двери или дверь багажника. В противном случае замки и петли могут примерзнуть!
- Запрещается полировать автомобиль, если он грязный или находится в пыльной среде.

Подсказка

Устройство для мойки транспортных средств, которое механически определяет контуры транспортного средства, может повредить транспортное средство, например, спойлеры.

Подсказка

Неправильная мойка автомобиля может привести к повреждению матовых окрашенных компонентов, пластиковых деталей, стекло фар и задних фонарей.

- Не используйте скребковые щетки со слишком жесткой щетиной.
- Автомобили, окрашенные в матовый цвет, можно мыть только в устройстве для мойки с тканевыми щетками.
- Не обрабатывайте поверхность матовой краски горячим воском.
- Не полируйте матовую поверхность краски.

Мыть автомобили можно только на специально отведенных для этого станциях мойки автомобилей. Такие площадки предотвращают попадание сточных вод, которые могут быть загрязнены моторным маслом, в сточные воды.

Обслуживание и очистка экстерьера автомобиля



Рисунок 149 Между моторным отсеком и лобовым стеклом: сливная канавка (схематическое изображение)



Рисунок 150 На двери багажника: камера заднего вида (схематическое изображение)

Рекомендуется обращаться к следующему обзору → при очистке и обслуживании компонентов автомобиля → ①.

Стекла, поверхность наружных зеркал заднего вида: Удалите остатки воска со всех стекол с помощью тряпки для чистки оконных стекол или подходящего чистящего средства для стекол.

Используйте щеточку для удаления снега со стекол и наружных зеркал заднего вида. Лучше всего удалять наледь с помощью антиобледенительного спрея. Если вы используете лопатку для удаления льда, не скребите в нескольких направлениях. Трите только в одном направлении. Грязь может поцарапать оконное стекло из-за скобления в нескольких направлениях.

Щетка стеклоочистителя: → Страница 115.

Краска автомобиля:

Всегда аккуратно обращайтесь с кузовом, чтобы не поцарапать слой краски. Небольшие количества грязи, такие как отложения, остатки насекомых и средства, должны быть немедленно удалены чистой мягкой тканью и нейтральным мыльным раствором¹⁾ или чистящей пастой. Не обновляйте лакокрасочное покрытие автомобиля с помощью карандаша для подкраски. Если поверхность матовой краски повреждена, обратитесь к авторизованному дилеру Компании.

Другие советы:

- Пролитое топливо или рабочие материалы:

Немедленно промойте чистой водой.

- Пленка ржавчины: удалите отложения средством для удаления пленки ржавчины. Отложения нельзя удалять полировкой! Затем нанесите твердый воск на краску автомобиля. Свяжитесь с авторизованным дилером с вопросами.

- Ржавчина: должна устраняться авторизованным дилером.

- Капли воды больше не скатываются с поверхностей: не реже двух раз в год наносите твердый воск на лакокрасочное покрытие автомобиля.

- Не блесит краска, несмотря на вошение/покраску: Очищенные от грязи и пыли автомобили обработать подходящим полировальным средством. Если полировальное средство не содержит восковых веществ, нанесите твердый воск на лакокрасочное покрытие автомобиля.

Дренажная канавка и моторный отсек:

Удалите листья и другой мусор с помощью пылесоса или вручную → рис. 149 → ①. Очистку моторного отсека производит авторизованный дилер Компании → ①.

Искусственное попадание воды в дренажную канавку (например, через мойку высокого давления) может привести к серьезным повреждениям автомобиля.

Сенсор, объективы камер:

Протрите область перед датчиком или камерой мягкой тканью, смоченной в моющем средстве, не содержащем растворителей. Обратите внимание на место установки → стр. 5.

Очистите чувствительные поверхности датчика дождя и зоны работы камеры на лобовом стекле, напр. оконное стекло и поверхность стекла (в зависимости от комплектации). Удалите снег ручной щеткой. Не используйте теплую или горячую воду. Лучше всего удалять наледь с помощью антиобледенительного спрея.

Декоративная пленка, защитная пленка:

Удалите грязь с лакокрасочного покрытия автомобиля → стр. 155.

Матовая декоративная пленка: используйте чистящее средство для пластика. Обрабатывайте автомобили, очищенные от грязи и пыли жидким твердым воском, каждые три месяца. Для нанесения используйте только мягкую ткань из микрофибры. Не используйте горячий воск!

Другие советы:

- Тщательно удалите стойкие пятна спиртом и промойте теплой водой.

Хромированные, алюминиевые или нержавеющие декоративные детали, декоративные планки, выхлопные трубы:

Чистите только мягкой тканью и нейтральным мыльным раствором¹⁾ в нейтральной среде.

Если хромированная деталь сильно загрязнена, при необходимости используйте подходящее чистящее средство, не содержащее растворителей.

Анодированная поверхность: Не используйте хромовый воск.

Фары, задние фонари:

Чистить мягкой губкой, смоченной нейтральным мыльным раствором. Не используйте моющие средства, содержащие спирт.

Колеса:

Промойте большим количеством чистой воды. Не используйте средства для полировки краски или другие абразивные вещества.

Для колес из легкого металла: мойте каждые две недели, а затем используйте бескислотное моющее средство. Рекомендуется наносить твердый воск на колеса каждые 3 месяца.

Другие советы:

- Поврежденная защитная краска: Немедленно восстановите лакокрасочное покрытие автомобиля с помощью карандаша для подкраски. При необходимости обратитесь к авторизованному дилеру Компании для проведения технического обслуживания.

- Мусор в тормозной системе: Используйте специальное чистящее средство.

Цилиндр дверного замка:

Во время размораживания личинки дверного замка рекомендуется использовать оригинальный заводской спрей со смазкой и функцией защиты от ржавчины. Не используйте средство против обледенения дверных замков, содержащее жирорастворимые ингредиенты.

Предупреждение

Будьте предельно осторожны во время работы в моторном отсеке! Будьте осторожны, чтобы не поцарапаться, не обжечься, не стать причиной несчастных случаев и пожара!

- Перед началом работы ознакомьтесь с необходимыми операциями и общими мерами предосторожности → стр. 125.
- Рекомендуется, чтобы эти операции выполнял авторизованный дилер Компании.

Подсказка

Неправильная очистка и техническое обслуживание могут привести к повреждению автомобиля.

- Обязательно строго следуйте инструкциям.
- Не используйте твердые чистящие средства, которые могут поцарапать покрытие.

Подсказка

¹⁾Нейтральный мыльный раствор: Добавьте до двух столовых ложек нейтрального мыльного порошка на один литр чистой воды.

Листья или грязь могут засорить дренажный канал дренажной канавки, и вода, которую невозможно слить, может попасть в автомобиль.

• Очистите область под накладкой дренажной канавки у авторизованного дилера Компании.

И Факторы окружающей среды (такие как свет, влажность, загрязнение воздуха, удары камней и т. д.) могут повлиять на срок годности и цвет декоративных и защитных пленок. Использование и признаки старения являются нормальным износом и не являются дефектами. На декоративной пленке появляются признаки использования и старения примерно через 1–3 года, а на защитной пленке — примерно через 2–3 года. В тропических районах декоративные пленки могут потерять свой цвет в течение года. Защитная пленка более прочная, но также немного теряет свой цвет на следующий год.

Обслуживание и чистка салона автомобиля

При очистке и обслуживании компонентов автомобиля рекомендуется обращаться к следующему обзору → **И**, см. стр. 157 в разделе Внешнее техническое обслуживание и чистка автомобиля.

Стекла:

Очистите стеклоочистителем, а затем высушите чистой тканью для чистки окон или безворсовой тряпкой.

Текстиль, ткань из микрофибры, искусственная кожа:

Удалите грязь специальным чистящим средством для внутренней отделки салона. Никогда не используйте средства по уходу за кожей, растворители, воск для пола, крем для обуви, пятновыводители или подобные материалы для обработки.

Другие советы:

- Частицы грязи, адсорбированные на поверхности: регулярно удаляйте с помощью пылесборника, чтобы предотвратить необратимое повреждение ткани из-за трения.

- Загрязнения на масляной основе, такие как моторное масло, средства и т. д.: используйте специальное чистящее средство для внутренней отделки салона. Высушите растворившуюся смазку и краску впитывающей тряпкой и при необходимости обработайте чистой водой.

- Для особых пятен, таких как паста для шариковой ручки, лак для ногтей, латексная краска, крем для обуви, пятна крови и т. д., при необходимости используйте специальный пятновыводитель и нейтральный мыльный раствор¹⁾.

Кожа:

Немедленно очищайте новые пятна безворсовой хлопчатобумажной тканью с нейтральным мыльным раствором¹⁾. Не допускайте попадания жидкости в швы. Обработайте и очистите сухие пятна с помощью пятновыводителя, подходящего для кожи.

Регулярно и после каждой чистки наносите слой защитного масла с антибибликовым и пропиточным эффектом. При необходимости используйте специальный питательный крем для цветной кожи. Когда автомобиль стоит на открытом воздухе в течение длительного времени, накройте его, чтобы предотвратить попадание прямых солнечных лучей. Никогда не обрабатывайте кожу растворителями, воском для пола, кремом для обуви, пятновыводителями или подобными средствами.

Другие советы:

- Грязь на масляной основе, например, машинное масло: Используйте хорошо впитывающую ткань для удаления новых пятен.

- Особые пятна, такие как паста для шариковой ручки, лак для ногтей и засохшие пятна: обработайте пятновыводителем, подходящим для кожи.

Пластиковые части:

Протрите влажной мягкой тканью.

Удалите стойкие пятна мягкой тканью и небольшим количеством нейтрального мыльного раствора¹⁾. При необходимости используйте чистящее средство для пластика, не содержащее растворителей.

Декоративные детали и планки из хрома, алюминия или нержавеющей стали:

Чистите только мягкой тканью и нейтральным мыльным раствором¹⁾ в непьющей среде.

Анодированная поверхность: Не используйте хромовый воск.

Рабочие элементы:

Используйте щетку с мягкой щетиной, чтобы удалить крупную грязь. Затем очистите элементы управления мягкой тканью и небольшим количеством нейтрального мыльного раствора¹⁾. Следите за тем, чтобы никакие жидкости не попали на элементы управления.

Экран монитора:

Используйте мягкую ткань и немного чистой воды, обычное средство для чистки стекол или средство для чистки ЖК-дисплеев. Не чистите экран дисплея сухой тряпкой. Чтобы очистить экран дисплея информационно-развлекательной системы, временно выключите его.

Резиновая уплотнительная лента:

Протрите мягкой безворсовой тканью и большим количеством чистой воды.

Регулярно обрабатывайте подходящим средством для отверждения резины.

Ремень безопасности:

Полностью вытяните ремень безопасности и оставьте лямку ремня безопасности натянутой → **И**. Используйте мягкую щетку, чтобы удалить крупные частицы грязи. Очистите ремень безопасности нейтральным мыльным раствором. Дайте ткани ремня безопасности полностью высохнуть, прежде чем свернуть ее обратно.

Деревянная отделка:

Удалите мягкой тканью и небольшим количеством нейтрального мыльного раствора¹⁾.

Чистка чехлов

Для тканей, которые легко выцветают, таких как подушки сидений, выцветание не влияет на характеристики ткани. Компоненты подушки безопасности и электрические разъемы могут быть установлены в сиденье. Повреждение подушек и спинки сидений, несоблюдение требований по очистке и утилизации сидений или намочание их водой могут привести к повреждению электрических устройств автомобиля или неисправности системы подушек безопасности → **И**, см. стр. 155 в Инструкции по техническому обслуживанию и очистке автомобиля.

Электрические компоненты и соединительные штекеры установлены в сиденьях с электрической регулировкой и в подушках с функцией обогрева сидений. Неправильная очистка или обращение с сиденьями может привести к повреждению электрических устройств → **И**. Это также может привести к повреждению других компонентов электрической системы автомобиля.

По вышеуказанным причинам при чистке сидений важно соблюдать следующее:

- Не используйте мойки высокого давления, паровые чистящие средства или охлаждающие распылители.

- Не включайте функцию обогрева сиденья, чтобы высушить сиденье.

- Не используйте моющую пасту или низкотемпературный раствор моющего средства для стирки.

- Будьте осторожны, чтобы не намочить сиденье.

- В случае сомнений проконсультируйтесь с авторизованным дилером Компании.

Предупреждение

Несоблюдение требований по очистке может привести к повреждению ремня безопасности, фиксирующего устройства и натяжителя ремня.

- Не пытайтесь модифицировать или снимать ремень безопасности для очистки.
- Никогда не используйте химические средства для очистки ремня безопасности и его компонентов.
- Не используйте агрессивные жидкости, растворители и острые предметы.
- Не допускайте попадания жидкостей и посторонних предметов в пряжку ремня безопасности.
- Очищенный ремень безопасности должен быть полностью сухим, прежде чем его можно будет свернуть.

Подсказка

Неправильная очистка и техническое обслуживание могут привести к повреждению автомобиля.

- Строго следуйте инструкциям.
- Острые предметы, такие как молнии, заклепки или ремни на одежде, могут повредить поверхность.
- Никогда не используйте паровые чистящие средства, щетки, жесткие губки и т.п. во время очистки.
- Пожалуйста, попросите франчайзингового дилера очистить труднодоступные пятна, чтобы не повредить автомобиль.

Аксессуары, модификации, ремонт и замена деталей

Аксессуары и запчасти

Проконсультируйтесь с авторизованным дилером Компании перед покупкой аксессуаров, запчастей или автомобильных жидкостей. При установке дополнительных аксессуаров или запасных частей авторизованный дилер Компании может порекомендовать аксессуары, запасные части и автомобильные жидкости, отвечающие требованиям и применимые к вашему автомобилю, а также познакомить вас с соответствующими правилами, которые вам следует знать. Должны использоваться аксессуары, одобренные Компанией, и оригинальные детали Компании, поскольку их пригодность, надежность и безопасность были проверены Компанией. Аксессуары и детали должны быть одобрены с Компанией.

Хотя Компания постоянно исследует и оценивает рынок аксессуаров и запчастей, по-прежнему невозможно оценить надежность, безопасность и адаптируемость всех аксессуаров и запчастей, продаваемых на рынке, которые не одобрены Компанией. Таким образом, несмотря на то, что

некоторые детали и аксессуары могут быть официально проверены и лицензированы для продажи, неисправность автомобиля и ущерб, вызванный использованием или установкой аксессуаров и деталей, отличных от оригинального завода Компании, не покрываются гарантией!

В случае установки дополнительного оборудования, непосредственно влияющего на автомобиль, Компанией должно быть подтверждено, применимо ли оно к вашему автомобилю. К ним относятся такие вещи, как система круиз-контроля или подвеска с электронным управлением. Если установлено вспомогательное электрооборудование не связано с эксплуатацией транспортного средства, такое оборудование должно соответствовать требованиям соответствующих национальных законов и правил, а также соответствующим техническим требованиям данного транспортного средства. К таким устройствам относятся холодильники, ноутбуки и вентиляторы.

Предупреждение

Неправильное техническое обслуживание или модификация автомобиля могут ослабить защитную функцию подушек безопасности и привести к несчастным случаям со смертельным исходом!

- Не размещайте и не закрепляйте подстаканники, держатели для телефонов и другие приспособления на крышке подушки безопасности или на надувной части подушки безопасности.
- При срабатывании подушки безопасности предметы, установленные или прикрепленные к крышке подушки безопасности или рядом с ней либо находящиеся в пределах зоны раскрытия подушки безопасности, могут привести к серьезным травмам или даже смерти пассажиров.

Техническое обслуживание и техническая модификация

Ремонт и переоборудование автомобилей осуществляется в соответствии с техническими условиями Компании → **И**.

Несанкционированная модификация электронных компонентов или программного обеспечения автомобиля может привести к функциональной неисправности. Поскольку электронные компоненты взаимосвязаны, образуя сетевую систему, неисправность одного электронного компонента неизбежно влияет на работу других систем, что серьезно снижает безопасность вождения, вызывает чрезмерный износ компонентов.

Авторизованный дилер Компании не несет ответственности за ущерб, причиненный ненадлежащей модификацией и ремонтом, поэтому такой ущерб не покрывается гарантией Компании. Любой ремонт и технические модификации автомобиля должны производиться с использованием оригинальных запчастей Компании и должны выполняться авторизованным дилером Компании.

Автомобили, оснащенные специальным вспомогательным оборудованием или элементами
Производители специального вспомогательного оборудования и компонентов кузова должны обеспечить соответствие своей продукции национальным законам об охране окружающей среды и соответствующим нормативным актам. Владельцы транспортных средств должны сохранять монтажную документацию дополнительного оборудования и элементов кузова.

¹⁾Нейтральный мыльный раствор: Добавьте до двух столовых ложек нейтрального мыльного порошка на один литр чистой воды.

Ремонт лобового стекла

Некоторые системы должны быть оборудованы датчиками, которые устанавливаются рядом с внутренним зеркалом заднего вида на внутренней стороне лобового стекла. Если лобовое стекло повреждено в месте установки датчика (например, из-за удара камнем), лобовое стекло необходимо заменить, а трещины на лобовом стекле нельзя ремонтировать. Устраненные трещины могут привести к сбоям в работе системы или отказу оборудования. Датчик должен быть настроен и откалиброван у авторизованного дилера Компании после замены лобового стекла.

Помехи или повреждение датчиков и камер

Неправильное техническое обслуживание, изменения конструкции автомобиля, установка дополнительных деталей или замена декоративных накладок, могут привести к смещению или повреждению датчиков или камер. Это также может быть вызвано столкновениями (например, при парковке) или незначительными повреждениями (например, ударом камня по лобовому стеклу). Невнимательность может привести к сбоям в работе важных функций (системы помощи водителю) и повреждению автомобиля. Не закрывайте пространство перед датчиком и камерой и вокруг них наклейками, дополнительными фарами, декоративной рамкой номерного знака или подобными предметами. Следовательно, ремонт или модификация должны выполняться авторизованным дилером Компании.

Другие советы:

- Перекраска и дополнительная окраска в области датчика может повлиять на работу соответствующей системы.

- Можно использовать только оригинальную решетку радиатора, поскольку площадь решетки радиатора будет влиять на зону обзора радарного датчика.

Защита двигателя

В зависимости от условий местности, в которых будет эксплуатироваться автомобиль, рекомендуется установка защиты двигателя и трансмиссии. Защита предотвращает повреждение днища автомобиля и масляного поддона при наезде автомобиля, например, на бордюры, выступы проезжей части или грунтовые дороги. Защита двигателя и трансмиссии должна устанавливаться авторизованным дилером Компании.

Предупреждение

Неправильное техническое обслуживание и модификация могут привести к сбоям в работе и повреждению автомобиля, а также к снижению эффективности рулевого колеса и тормозной системы, что может привести к несчастным случаям и серьезным травмам.

- Ремонт и модификация автомобилей осуществляется авторизованным дилером Компании.

Предупреждение

Использование неподходящих запасных частей и принадлежностей, неправильная эксплуатация или несанкционированная модификация и ремонт могут привести к повреждению автомобиля и стать причиной несчастных случаев и серьезных травм!

- Настоятельно рекомендуется использовать только аксессуары, одобренные Компанией, и оригинальные детали Компании, поскольку они были проверены Компанией на пригодность, надежность и безопасность.
- Ремонт и модификация автомобилей должны осуществляться авторизованными дилерами Компании, которые оснащены необходимыми

- инструментами, диагностическими приборами, данными технического обслуживания и квалифицированными профессиональными техниками.
- Установленные детали должны быть идентичны оригинальным деталям.
- Не размещайте и не закрепляйте подстаканники, держатели для телефонов и другие приспособления на крышке подушки безопасности или в зоне действия подушки безопасности.
- Используйте только колеса с комбинацией шин и дисков, одобренной Компанией для приобретаемого вами автомобиля.

Техническое обслуживание и его влияние на систему подушек безопасности

Автомобиль должен быть отремонтирован и модифицирован в соответствии с техническими условиями Компании → 

Модификации и ремонт передних бамперов, дверей, передних сидений, внутренней обшивки крыши или кузова должны выполняться авторизованным дилером Компании, поскольку на эти компоненты автомобиля могут быть установлены компоненты системы и датчики системы подушек безопасности. Операции с системой подушек безопасности или операции, требующие разборки и сборки компонентов подушек безопасности в связи с техническим обслуживанием других компонентов автомобиля, могут привести к повреждению компонентов системы подушек безопасности, так что подушка безопасности не сможет нормально сработать или вообще не сработает в случае аварии.

Чтобы обеспечить защитную функцию системы подушек безопасности и избежать травм или загрязнения окружающей среды снятыми компонентами, необходимо строго соблюдать соответствующие правила при обращении со снятыми компонентами. Авторизованный дилер Компании знаком с соответствующими положениями и может оказать вам консультационные услуги. Модификации подвески автомобиля могут привести к тому, что система подушек безопасности не будет функционировать должным образом и играть защитную роль. Например, использование колес с не одобренными Компанией комбинациями шин и дисков для снижения стандартной высоты автомобиля и изменения жесткости подвески (включая модификацию пружин, стоек амортизаторов и т.д.) может привести к изменению сил, измеряемых датчиками подушки безопасности. Некоторые модификации подвески могут увеличить усилие, измеряемое датчиком подушки безопасности, что приведет к срабатыванию подушки безопасности, когда она не должна срабатывать. Некоторые модификации могут уменьшить усилие, измеряемое датчиками, что также может привести к тому, что подушка безопасности не сработает, когда должна.

Предупреждение

Неправильное техническое обслуживание и модификация могут привести к функциональной неисправности, повреждению автомобиля, снижению эффективности рулевого колеса и тормозной системы, что может привести к несчастным случаям, серьезным травмам или даже смерти!

- Ремонт и модификация автомобилей осуществляется авторизованным дилером Компании.

- Подушка безопасности ремонту не подлежит и ее необходимо заменить!
- Никогда не используйте компоненты подушек безопасности, которые были сняты или извлечены из автомобиля с истекшим сроком эксплуатации, или переработанные компоненты подушек безопасности.

Предупреждение

Модификации подвески автомобиля, в том числе использование колес с неподходящей комбинацией шин и дисков, могут помешать правильной работе системы подушек безопасности. В случае аварии пассажиры могут получить серьезные травмы или даже погибнуть!

- Не устанавливайте на систему подвески какие-либо компоненты, характеристики которых отличаются от оригинальных компонентов данного автомобиля.
- Должны использоваться колеса с комбинацией шин/ободов, одобренной Компанией.

Сигналы и волны в автомобиле

Электромагнитное излучение

Электромагнитное излучение плохо распространяется за пределы автомобиля при использовании мобильного телефона или радиоустройства без подключенной внешней антенны. Особенно при плохом приеме будет увеличиваться излучение в автомобиле, например, в сельской местности. Это может быть опасно для здоровья → 

В зависимости от комплектации можно использовать подходящий телефонный интерфейс для подключения мобильного телефона к внешней антенне → информационно-развлекательная система. Это может улучшить качество связи и расширить диапазон действия.

Вызов с телефона

Во многих странах разрешено совершать телефонные звонки в автомобиле только через устройство громкой связи, например, через соединение Bluetooth®. Перед использованием мобильного телефона закрепите его на подходящем держателе →  или поместите в несколько отсек для хранения, например, в центральной консоли.

Для телефонных интерфейсов, поддерживающих технологию режима доступа к SIM-карте (rSAP), используйте совместимый мобильный телефон. Для поддержки стандарта мобильной связи LTE используйте SIM-карту с опцией передачи данных LTE.

Радио

Обратите внимание на правовые нормы и руководство по эксплуатации производителя во время использования двусторонней радиосвязи. Для установки радиий требуются соответствующие разрешения.

За дополнительной информацией по установке радиооборудования обращайтесь к авторизованному дилеру Компании.

Предупреждение

Если мобильный телефон свободно движется по транспортному средству или не закреплен должным образом, он может быть выброшен из своего положения во время экстренного торможения, резкого ускорения или аварии, что может привести к травмам пассажиров.

- Мобильные телефоны, другие устройства, такие как держатели для телефонов, блокноты, портативные навигаторы и аксессуары для телефонов, должны быть закреплены за пределами зоны работы подушки безопасности или помещены в безопасное место внутри автомобиля во время движения автомобиля.

Предупреждение

Если в транспортном средстве используется мобильный телефон или устройство двусторонней радиосвязи без внешней антенны, количество электромагнитного излучения внутри транспортного средства может превысить предельное значение, тем самым подвергая опасности здоровье водителя и других лиц, находящихся в транспортном средстве. Неправильная установка внешней антенны также может привести к чрезмерному электромагнитному излучению.

- Антенна мобильного телефона влияет на работу кардиостимулятора, поэтому расстояние между антенной мобильного телефона и кардиостимулятором должно быть не менее 20 см.
- Никогда не носите мобильный телефон в нагрудном кармане с кардиостимулятором, будь то во время вызова или в режиме ожидания.
- Если есть подозрение, что мобильный телефон мешает работе кардиостимулятора, его необходимо немедленно отключить.

Информация для владельца

Информация, хранящаяся в блоке управления
Автомобиль оснащен электронным блоком управления двигателем и системой управления трансмиссией, который также контролирует функции выхлопной системы и системы подушек безопасности. Электронный блок управления постоянно рассчитывает данные, относящиеся к состоянию автомобиля, сохраняет только данные о неисправностях и данные об отклонениях от заданных значения и отображает неисправность с помощью контрольных ламп на приборной панели.

Данные, хранящиеся в блоке управления, должны быть прочитаны и оценены с помощью специального прибора.

Авторизованный дилер Компании использует данные, хранящиеся в блоке управления, для диагностики и устранения неисправностей автомобиля. В блоке управления могут храниться следующие данные:

- Данные по двигателю и трансмиссии.
- Скорость.

- Направление движения.
- Сила торможения.

- Информация о ремне безопасности.

Блок управления не записывает разговоры пассажиров. Маршруты автомобиля не создаются и не используются на основе сохраненных данных.

Данные, хранящиеся в системе, отдельно или в сочетании с другими данными (такими как отчеты об авариях, статус повреждения автомобиля и т. д.) при некоторых возможных условиях во время использования автомобиля могут быть отслежены до конкретного человека посредством экспертного анализа и дополнительной информации.

Устройство хранения данных об авариях

Автомобиль не оборудован устройством хранения данных об авариях.

Устройство хранения данных об авариях используется для временного хранения информации о транспортном средстве, которая может предоставить точную информацию об авариях. Для автомобилей, оснащенных системой подушек безопасности, в запоминающем устройстве хранятся данные, которые могут иметь отношение к аварии, такие как скорость автомобиля в момент столкновения, состояние замка ремня безопасности, положение сиденья и скорость срабатывания подушки безопасности. Объем данных, которые можно сохранить, зависит от производителя. Устройство хранения данных об авариях может быть установлено только с согласия владельца транспортного средства и даже с одобрения национального законодательства.

Перепрограммирование блока управления

Все данные компонентов управления сохраняются в блоке управления. Удобные функции, такие как работа поворотников при смене полосы движения, открытие отдельных дверей и режимы отображения экрана дисплея, можно перепрограммировать с помощью специального оборудования. Если некоторые удобные функции автомобиля перепрограммированы, функция после перепрограммирования будет отличаться от первоначальной функции, предоставленной в данной инструкции. Таким образом, авторизованный дилер Компании должен записать перепрограммированную функцию в колонку «Комментарий дилера» в Руководстве по техническому обслуживанию для подтверждения.

Информацию о перепрограммируемых функциях можно получить у авторизованного дилера Компании.

Чтение с устройства хранения информации о неисправностях автомобиля

Внутри автомобиля предусмотрен диагностический интерфейс для считывания данных, хранящихся в запоминающем устройстве неисправностей → . Это устройство записывает данные о неисправностях и отклонениях от заданных значений блока управления. Подробную информацию о хранимых данных можно получить у авторизованного дилера Компании. Диагностический интерфейс расположен в пространстве для ног водителя под приборной панелью.

Устройство хранения информации о неисправностях должно быть считано и сброшено авторизованным дилером Компании.

Соответствующая информация об ошибках в устройстве хранения будет удалена после устранения неполадок. Сохраненная информация будет постоянно перезаписываться новой информацией.

Предупреждение

Неправильное использование диагностического интерфейса может привести к сбоям в работе, что может привести к несчастным случаям и травмам.

- Никогда не используйте диагностический интерфейс для чтения накопителя неисправностей.
- Запоминающее устройство должно быть прочтено авторизованным дилером Компании.

Этикетки и таблички

Сертификаты безопасности, этикетки и таблички с указанием важных данных и информации по эксплуатации автомобилей устанавливаются в моторном отсеке и на отдельных узлах автомобиля.

- Не удаляйте и не повреждайте сертификаты безопасности, этикетки и таблички. Информация на сертификатах безопасности, этикетках и табличках всегда должна быть разборчивой.

- Если заменяется часть транспортного средства, имеющая сертификат безопасности, этикетку или табличку, новая часть должна быть установлена авторизованным дилером Компании с тем же сертификатом безопасности, этикеткой или табличкой.

Предупреждающая табличка о высоком напряжении

На этой табличке, расположенной рядом с замком на капоте, содержится предупреждающее сообщение о высоком напряжении электрической системы автомобиля.

Предупреждение

Неправильное обращение с автомобилем может легко привести к несчастным случаям и травмам!

- Необходимо соблюдать соответствующие правила дорожного движения.
- Всегда следуйте инструкциям данного руководства.

Подсказка

Неправильная эксплуатация и обращение могут привести к повреждению автомобиля.

- Обязательно соблюдайте соответствующие нормативные требования.
- Всегда следуйте инструкциям данного руководства.

Коммуникационная зона на лобовом стекле



Рис. 151 Коммуникационная зона (синяя область) на лобовом стекле (схематическое изображение)
Рядом с основанием внутреннего зеркала на лобовом стекле находится коммуникационная зона (синяя область), через которое могут приниматься электронные сигналы от внешних электронных компонентов.

Карту с чипом можно закрепить в окошке этой зоны (синяя область) рядом с основанием зеркала заднего вида изнутри автомобиля → **рис. 151**.

Не закрывайте область окна, где находится чип-карта, и не наклеивайте этикетки на чип-карту; в противном случае это может повлиять на прием электронных сигналов и привести к неправильной работе соответствующих электронных компонентов.

Жидкости в оборудовании для кондиционирования воздуха

Хладагент в кондиционере

Табличка в моторном отсеке содержит информацию о типе и количестве хладагента, используемого в кондиционере вашего автомобиля. Этикетка расположена в передней половине моторного отсека рядом с заправочным шлангом хладагента. Символы и описание:

 **ВНИМАНИЕ:** Кондиционер должны обслуживать только квалифицированные специалисты.

 Тип хладагента.

 Тип смазочного масла.

 См. информацию об обслуживании (для использования авторизованным дилером Компании).

 Кондиционер должны обслуживать только квалифицированные специалисты.

 Горючие хладагенты.

 Соблюдайте осторожность, чтобы правильно утилизировать все узлы, и никогда не устанавливайте узлы, снятые со старого автомобиля, или измененные узлы на автомобиль.

Смазочное масло в кондиционере Оборудование для кондиционирования воздуха содержит смазочное масло. Для получения информации о технических характеристиках и количестве смазочного масла в оборудовании для кондиционирования воздуха обратитесь к авторизованному дилеру Компании.

Предупреждение

Для обеспечения безопасной и надежной работы оборудования для кондиционирования воздуха должно обслуживаться только квалифицированными специалистами.

Подсказка

- Никогда не используйте узлы, снятые со старого автомобиля, или переработанные узлы для обслуживания испарителя вашего кондиционера.
- Никогда не заменяйте испаритель кондиционера использованным испарителем от старого автомобиля или измененным испарителем.

Радиоприем и антенна

Оригинальная радиоантенна в этом автомобиле может быть установлена в следующих местах:

- Внутренняя часть заднего стекла, оснащенная обогревателем заднего стекла.

Тонкий провод внутри лобового стекла - это антенна.

Подсказка

Если лобовое стекло очищается коррозионными или кислотными чистящими средствами или другими химическими веществами, или если твердый предмет царапает лобовое стекло, это может повредить антенну, расположенную на лобовом стекле.

- Не закрепляйте оконную антенну клейкой лентой или наклейками, например, в области заднего стекла.
- Не чистите антенну едкими или кислотными чистящими средствами или другими химическими материалами.

Подсказка

При установке радио или навигационной системы убедитесь, что штатный встроенный антенный усилитель автомобиля совместим с установленным радио или навигационным устройством, или используйте дополнительный антенный адаптер; в противном случае антенный усилитель может выйти из строя из-за перенапряжения.

 Использование электрических устройств рядом с антенной на лобовом стекле может создавать помехи принимаемому сигналу в AM-диапазоне радио.

Функции защиты компонентов электрической системы

Некоторые электронные компоненты и блоки управления автомобиля оснащены стандартной защитой компонентов.

В качестве защитного механизма функция защиты компонентов электрической системы этого автомобиля имеет следующие характеристики:

– Если оригинальные компоненты этого автомобиля будут установлены на другой автомобиль (например, после угона и установки на другой автомобиль), то они не будут работать.
– Блокируется работа компонентов электрической системы вне автомобиля.

Соответствующие компоненты электрической системы должны быть установлены или заменены авторизованным дилером Компании во время обслуживания автомобиля.

Когда активируется функция защиты компонентов, на экране дисплея приборной панели появляется сообщение SAFESP. Вам следует обратиться к авторизованному дилеру Компании для профессионального обращения.

Декларация соответствия

Производитель данного автомобиля заявляет, что следующие продукты соответствуют основным требованиям и применимым законам и правилам страны-производителя на тот момент.

Радиооборудование

- Электронная система блокировки иммобилайзера двигателя
- Автомобильные ключи от автомобиля.
- Адаптивный круиз-контроль (ACC)
- Front Assist, включая экстренное торможение.
- Доступ без ключа к системе запираения/запуска без ключа.

Электрооборудование

- розетка 12В

Утилизация старых аккумуляторов и электронного оборудования

Ключи от автомобиля, радиоуправление и содержащиеся в них старые аккумуляторы не должны попадать в бытовой мусор. Символ  указывает на это.
– Отправляйте старые аккумуляторы и электронное оборудование на предприятия по переработке в соответствии с местным законодательством.
– Для получения дополнительной информации, пожалуйста, свяжитесь с авторизованным дилером Компании.

Переработка и утилизация старых автомобилей

Утилизация старых автомобилей

Для защиты окружающей среды Компания разработала соответствующие правила утилизации старых автомобилей.

Компании по переработке могут бесплатно утилизировать бывшие в употреблении автомобили, соответствующие соответствующим национальным нормам.

Для получения дополнительной информации об утилизации старых автомобилей, пожалуйста, обратитесь к авторизованному дилеру Компании.

Переработка

Всегда соблюдайте правила техники безопасности при утилизации автомобиля или компонентов подушек безопасности и натяжителей ремней безопасности. Авторизованный дилер Компании знаком с правилами и может дать вам совет.

Технические данные

Описание технических данных

Все технические данные соответствуют официальному документу на транспортное средство. Все данные, приведенные в данном руководстве, относятся к базовым автомобилям без дополнительного оборудования. Технические данные других моделей, специальных моделей и экспортных моделей могут отличаться от указанных в данном руководстве.

Двигатели

Тип и модель двигателя, установленного на транспортном средстве, указаны на табличке с техническими данными или в регистрационном документе транспортного средства в сборе.

Описание комплектации

Аббревиатура трансмиссии: MG = механическая коробка передач, AG = автоматическая коробка передач. MG5 означает пятиступенчатую механическую коробку передач, а AG6 — шестиступенчатую автоматическую коробку передач.

Паспортная табличка и буквенное обозначение двигателя



1	Brand: JETTA	Model: FV7150BAMCG
2	Vehicle Identification No.: LFV2B20LXK4200025	
3	Year of manufacture: 2018-11-01	Maximum allowable total mass: 1660 kg
4	Occupants: 5	Engine displacement: 1395 ml
5	Engine Model: DJS	Maximum net engine power: 110 kW

Рисунок 152 Табличка с данными автомобиля (схематическое изображение)

Табличка с данными

Информационная табличка → рис. 152 прикреплена в нижней части дверной стойки переднего пассажира и содержит следующие данные:

- ① Товарный знак и модель
- ② Идентификационный номер автомобиля (номер шасси)
- ③ Дата изготовления, максимально допустимая общая масса
- ④ Количество пассажиров, объем двигателя
- ⑤ Тип двигателя, максимальная полезная мощность двигателя

Буквенное обозначение двигателя

Тип двигателя указан на табличке типа автомобиля → рис. 152. Номер модели двигателя также напечатан с левой стороны от соединения двигателя с трансмиссией.

Подсказка

В зависимости от конфигурации буквенное обозначение двигателя (МКВ) автомобиля может отображаться на экране дисплея приборной панели → стр. 14.

Идентификационный код автомобиля (VIN)





Рисунок 153 В моторном отсеке: Идентификационный код автомобиля (схематическое изображение)

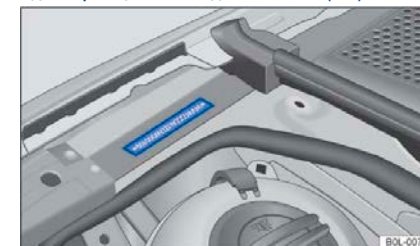

Рисунок 154 На лобовом стекле: Идентификационный код автомобиля

Идентификационный код автомобиля в моторном отсеке

Идентификационный номер автомобиля также напечатан на дренажной канавке между амортизационной стойкой и крылом с правой стороны автомобиля → рис. 153. Чтобы прочитать идентификационный номер автомобиля, откройте капот  → стр. 125. Внутри моторного отсека. Кроме того, идентификационный номер автомобиля можно прочитать через стекло в нижней левой части лобового стекла → рис. 154.

Считывание идентификационного номера автомобиля через диагностический интерфейс

Идентификационный номер автомобиля также хранится в ECU (электронном блоке управления) и может быть прочитан соответствующим диагностическим прибором. Диагностический интерфейс расположен в пространстве для ног водителя под приборной панелью.

Авторизованный дилер Компании обладает диагностическим оборудованием для моделей Volkswagen. Вы можете связаться с авторизованным дилером Компании, чтобы прочитать идентификационный номер автомобиля. Чтобы самостоятельно считать идентификационный номер

автомобиля, обратитесь в компанию, чтобы приобрести диагностический прибор специально для моделей Volkswagen, или приобретите устанавливаемый на транспортном средстве штекер коммуникационного интерфейса, который соответствует определению SAE J1962 и поддерживает ISO 15765-4 и указанный в нем стандартный диагностический прибор для чтения.

Параметры двигателя

Бензиновый двигатель

Мощность двигателя	Технология впрыска топлива	Код двигателя	Стандарт выбросов выхлопных газов	Максимальный крутящий момент	Количество цилиндров, рабочий объем
110кВт/5000-6000 об/мин	TSI®	DJS	China VI	250 Нм/1750 ~ 3000 об/мин	4 цилиндра 1395 см3

Подсказка

Не добавляйте бензин с октановым числом (RON) ниже значения, указанного на табличке, иначе двигатель может выйти из строя!

Полный размер автомобиля

Данные в следующей таблице относятся к базовым версиям автомобиля.

Для автомобилей, оснащенных дополнительным оборудованием, указанные значения для других

моделей этого автомобиля, специальных моделей и экспортных моделей могут отличаться от указанных в данном руководстве.

Длина	4419 мм
Ширина	1841 мм
Высота (вес без нагрузки)	1616 мм
Колесная база	2630 мм
Минимальный диаметр разворота ^{a)}	11,0 м
Колея передних колес ^{a)}	1572 мм
Колея задних колес ^{a)}	1544 мм
Дорожный просвет при допустимой полной массе	155 мм

^{a)} В зависимости от размера обода и шины фактические размеры могут отличаться от указанных.

Подсказка

- Будьте осторожны во время вождения на стоянке и следите за высокими бордюрами или короткими колоннами. Такие выступы могут легко повредить бампер и другие элементы автомобиля во время парковки.
- Будьте осторожны при наезде на выступы проезжей части, пандусы, бордюры и подобные объекты.

Невыполнение этого требования может привести к повреждению элементов днища автомобиля, таких как бамперы, спойлеры, ходовая часть, двигатель или выхлопная система.

Полные параметры производительности автомобиля

Значения, приведенные в таблице ниже, относятся только к автомобилям с хорошо обкатанным двигателем, которые эксплуатируются в нормальных дорожных и климатических условиях.

Рабочие параметры автомобиля в целом, указанные в данном руководстве, измеряются без установки оборудования, влияющего на рабочие характеристики автомобиля (например, багажника на крыше или брызговиков и т. д.).

Преодолеваемый подъем

Преодолеваемый подъем определяет максимальный подъем, который транспортное средство может преодолеть своим ходом. В зависимости от дорожных условий, климатических условий и мощности двигателя указанные значения

способности преодолевать подъем относятся только к движущимся автомобилям, а не к автомобилям, трогаящимся с места. Преодолеваемый подъем измеряется как высота (м), поднятая на расстояние 100 м, выраженная в процентах (100% = 45 градусов).

Бензиновый двигатель

Тип двигателя	Тип трансмиссии	Стандарт выбросов выхлопных газов	Максимальная скорость	Преодолеваемый подъем: максимальный преодолеваемый уклон (%)
Бензиновый двигатель TSI® 1,4 л мощностью 110 кВт	MG5	China VI	175 км/ч	30
Бензиновый двигатель TSI® 1,4 л мощностью 110 кВт	AG6	China VI	170 км/ч	



Инструкции по преодолению подъема автомобилем:

- Коэффициент сцепления разных дорожных покрытий различен, что повлияет на способность преодолевать подъем и угол наклона.
 - Давление в шинах должно соответствовать значению, указанному на этикетке внутри крышки заливной горловины топливного бака, а глубина протектора не должна быть менее 90% от новой шины
- Номинальная масса автомобиля и нагрузка на ось**
Все технические данные соответствуют официальным документам на автомобиль. Все данные, указанные в данном Руководстве, относятся к автомобилям базового типа. Табличка с номером модели → рис. 152, а также тип и модель двигателя, установленного на автомобиле, указаны в технических данных всего автомобиля в Руководстве по техническому обслуживанию или в регистрационном документе автомобиля. Данные для автомобилей с аксессуарами, других моделей и специальных типов автомобилей могут отличаться от указанных в данной инструкции. Снаряженная масса автомобиля, указанная в таблице ниже, относится к общей сухой массе автомобиля плюс все виды жидкостей и топлива (не менее 90 % емкости бака), запасные

протектора не должна быть менее 90% от новой шины. Нагрузки автомобиля влияют на способность преодолевать подъемы и требуют равномерного распределения нагрузки на переднюю и заднюю оси.

колеса и сопутствующие аксессуары → . Сухая масса относится к массе всего автомобиля, оснащенного только кузовом, всем электрооборудованием и при нормальной эксплуатации автомобиля. Полезная нагрузка автомобиля равна полной массе автомобиля за вычетом снаряженной массы. Таким образом, добавление оборудования или модификация аксессуаров приведет к увеличению снаряженной массы и, соответственно, снижению полезной нагрузки автомобиля. Нагрузка автомобиля состоит из следующих весов:
– Экипаж.
– Все нагрузки.
– Нагрузка на крышу, включая багажник на крыше.

Нагруженный автомобиль

Мощность двигателя	Тип трансмиссии	Стандарт выбросов выхлопных газов	Снаряженная масса	Номинальный общий вес автомобиля в сборе	Допустимая нагрузка на переднюю ось	Допустимая нагрузка на заднюю ось
Бензиновый двигатель TSI® 1,4 л мощностью 110 кВт	MG5	China VI	1310 кг	1790 кг	900 кг	890 кг
Бензиновый двигатель TSI® 1,4 л мощностью 110 кВт	AG6	China VI	1355 кг	1830 кг	935 кг	895 кг

Предупреждение

Не допускайте, чтобы нагрузка автомобиля превышала максимально допустимый вес и нагрузку на ось в момент погрузки, иначе это может привести к повреждению автомобиля и стать причиной несчастных случаев!

- Фактическая нагрузка на ось не должна превышать

максимально допустимую нагрузку на ось.

- Обратите внимание, что нагрузка на автомобиль и его распределение могут повлиять на управляемость автомобиля и тормозной путь, поэтому необходимо соответствующим образом регулировать скорость движения.

182.5C1TRO.74

Подсказка

Внутренняя нагрузка должна распределяться максимально равномерно. При перевозке тяжелых предметов в багажнике держите их как можно ближе к

Переднее и заднее положение сиденья и состояние угла наклона спинки

Положение сиденья во время измерения глубины подушки является проектным положением, а состояние угла наклона спинки является проектным углом положения. Конкретный метод регулировки заключается в следующем:

Передние сиденья

Регулировка сидений в расчетное положение

- Сначала отрегулируйте передние сиденья в крайнее заднее и нижнее положение → стр. 53;
- Сдвиньте сиденье вперед на 45,5 мм от крайнего заднего положения;
- Поднимите сиденье на 41,4 мм от нижнего положения.

Параметры сход-развала на четыре колеса

Условия обнаружения

- Подвеска, ступичный подшипник в сборе, система рулевого управления и система рулевой тяги проверяются на наличие зазора вне допуска, люфта или повреждения → ▲.
 - Разница в глубине протектора между двумя шинами на одной оси не превышает 2 мм.
 - Горит символ давления в шинах.
 - Автомобиль разгружен.
 - Топливный бак должен быть заполнен топливом.
 - Запасное колесо и сопутствующие инструменты находятся в правильном положении в автомобиле.
 - Бачок омывающей жидкости омывателя лобового стекла должен быть заполнен омывающей жидкостью.
 - Во время проверки сход-развала убедитесь, что
- Параметры сход-развала на четыре колеса**

Модель		Бензиновый двигатель TSI® 1,4 л мощностью 110 кВт
Передние колеса	Угол развала колес	-16°±30'
	Угол поворота шкворня (нерегулируемый)	7°09'±30'
	Схождение передних колес	10'±10'
Задние колеса	Угол развала колес	-1°20'±30'
	Схождение задних колес	25'±10'

задней оси или над ней, чтобы свести к минимуму их влияние на управляемость и устойчивость автомобиля.

подвижная база и поворотная платформа не находятся в крайнем положении.

Регулировка спинки до расчетного угла положения

- Отрегулируйте подголовники передних сидений в самое верхнее положение → стр. 53;
- Отрегулируйте угол наклона спинки таким образом, чтобы направляющая подголовника находилась под углом 13° к вертикали.

Сиденья заднего ряда

Расчетное положение сиденья и расчетный угол наклона спинки

- Положение установки подушки сиденья заднего ряда является проектным положением сиденья;
- Расчетный угол положения – это когда спинка сиденья находится в заблокированном положении.

При проверке сход-развала обратите внимание на следующее:

– Оборудование должно быть установлено и введено в эксплуатацию, как указано, необходимо строго следовать Инструкции по эксплуатации, предоставленной Производителем.

При необходимости операция должна проводиться под руководством специалиста стенда/компьютера. Таблица развала-схождения и стенд/компьютер сход-развала могут со временем отклоняться от исходного состояния/настройки выравнивания.

Консоль сход-развала и стенд/компьютер для сход-развала должны проверяться и регулироваться не реже одного раза в год в рамках периодического технического обслуживания оборудования.

Предупреждение

Неправильное техническое обслуживание и модификации могут привести к функциональным неисправностям и повреждению автомобиля, а также к снижению эффективности рулевого управления и тормозной системы. Это может привести к несчастным случаям и серьезным травмам.

- Ремонт и модификация автомобилей должны осуществляться авторизованными дилерами Компании, которые оснащены необходимыми инструментами, диагностическими приборами, данными технического обслуживания и квалифицированными профессиональными техниками.

Предупреждение

- Можно использовать только одобренный Компанией стенд для развал-схождения.
- Авторизованные дилеры Компании оснащены одобренными Компанией стендами развал-схождения, а обслуживающий персонал проходит

Данные по тормозной системе

Свободный ход педали тормоза

Свободный ход педали тормоза — это смещение педали тормоза до того, как главный тормозной цилиндр начнет создавать давление.

Свободный ход педали тормоза должен

соответствовать техническим требованиям для данного типа транспортного средства. Разумный диапазон свободного хода педали тормоза составляет 3-10 мм.

- Значение углов установки четырех колес, выходящее за пределы указанного выше диапазона параметров, серьезно повлияет на устойчивость автомобиля при вождении. Если развал-схождение выполнено без согласования с Компанией, вызванные этим повреждения и неисправности автомобиля не подпадают под действие гарантии.

Предел износа тормозной пары

Тип тормоза	Предел износа тормозной пары
Дисковые тормоза передних колес (15 дюймов APG57)	Тормозные колодки: остаточная толщина фрикционного материала 2 мм (без опорной пластины)
	Тормозной диск: толщина диска изношена до 21 мм
Дисковые тормоза задних колес (15 дюймов APG38)	Тормозные колодки: остаточная толщина фрикционного материала 2 мм (без опорной пластины)
	Тормозной диск: толщина диска изношена до 7 мм

Предупреждение

Использование неподходящих запасных частей и принадлежностей, неправильная эксплуатация, несанкционированная модификация и техническое обслуживание могут привести к повреждению автомобиля, авариям и серьезным травмам!

- Ремонт и модификация автомобилей должны осуществляться франчайзинговыми дилерами Компании, которые оснащены

Данные о колесах и шинах

Характеристики шин	Характеристики колес
225/55R1797H	7JX17ET45
225/50R1895H	7JX18ET45

необходимыми инструментами, диагностическими приборами, данными технического обслуживания и квалифицированными профессиональными техниками.

Топливный бак

Топливный бак
Около 51 л, из них около 8 л при выходе с завода.

182.5C1TRO.74

Расход топлива и выброс CO₂

Норма расхода топлива, указанная в данной инструкции, определяется на основе снаряженной массы автомобиля в соответствии со следующими условиями работы, указанными в GB/T 19233-2008 и GB/T 12545.1-2008.

Приведенные в настоящей Инструкции данные о расходе топлива и выбросах отработавших газов не относятся к какой-либо конкретной модели автомобиля. Расход топлива и уровень выбросов CO₂ зависят не только от характеристик вашего автомобиля, но также от стиля вождения и других нетехнических факторов, таких как дорожные условия, высота над уровнем моря, транспортный поток и погодные условия.

Jetta VS5

Тип двигателя	Тип трансмиссии	Стандарт выбросов выхлопных газов	Расход топлива измеряется в соответствии со стандартами GB/T 19233-2008 и GB/T 12545.1-2008.			Уровень выбросов CO ₂
			Расход топлива в городских условиях	Расход топлива за городом	Комбинированный расход топлива	
Бензиновый двигатель TSI® 1,4 л мощностью 110 кВт	MG5	China VI	7.71/100км	5.41/100км	6.21/100км	148 г/км
Бензиновый двигатель TSI® 1,4 л мощностью 110 кВт	AG6	China VI	8.51/100км	5.91/100км	6.81/100км	162 г/км



Фактический расход топлива может незначительно отличаться от указанного в данной инструкции.



Уровень расхода топлива и уровень выбросов CO₂ могут немного увеличиться из-за изменения полной массы автомобиля с различными конфигурациями и аксессуарами.

Расход топлива транспортным средством зависит не только от эффективности использования топлива, но и от нетехнических факторов, таких как ходовые качества и условия окружающей среды. Доп.оборудование, шины и другое вспомогательное оборудование и аксессуары могут изменить важные параметры автомобиля, такие как вес, сопротивление качению, аэродинамика, которые являются факторами, влияющими на расход топлива и мощность в дополнение к погодным и дорожным условиям. Поэтому расход топлива при повседневном вождении может отличаться от значений расхода топлива, указанных в таблице ниже.

Аббревиатуры**Аббревиатура Значение**

ABS	Антиблокировочная тормозная система
ACC	Адаптивная круиз-система
AG6	6-ступенчатая автоматическая коробка передач
ASR	Система противоскольжения
BAS	Система помощи при торможении
ccm	Кубический сантиметр, единица измерения рабочего объема двигателя.
CO ₂	Углекислый газ
DIN	Немецкий промышленный стандарт
EC	Код двигателя
EDL	Электронная блокировка дифференциала
EN	Европейский стандарт
EPC	Система управления двигателем
ESC	Электронная программа стабилизации
GRA	Система круиз-контроля скорости
kN	Килоньютон, единица измерения силы
kPa	Килопаскаль, единица измерения давления в шинах.
kW	Киловатт, единица измерения мощности двигателя.
LED	индикатор
MFD	Многофункциональный дисплей
MG5	5-ступенчатая механическая коробка передач
Nm	Ньютон-метр, единица измерения крутящего момента двигателя.
RON	Метод исследования октанового числа, детонационного индекса бензина.
rpm	Обороты в минуту - частота вращения двигателя
SRE	Впускной впрыск
TSI®	Бензиновый двигатель с наддувом и непосредственным впрыском топлива
XDL	Расширенная функция электронной блокировки дифференциала